

Above-Ground Salt Chlorinator

PAGSC20K

Installation and Operation Manual

English | Français | Español

⚠ WARNING

FOR YOUR SAFETY - This product must be installed by a qualified pool professional or personnel who are knowledgeable with the standards and code requirements for above ground pool equipment. The maintainer must be a qualified pool professional or personnel with sufficient experience in pool equipment installation and maintenance so that all of the instructions in this manual can be followed exactly. Improper installation and/or operation can create dangerous high pressure which can cause a catastrophic product failure and/or cause the multi-port valve or cell housing to be blown off possibly causing death, serious injury or property damage.

Improper installation and/or operation can create unwanted electrical hazard which can cause serious injury, property damage, or death. **DO NOT MODIFY THIS EQUIPMENT.**



Before installing this product, read and follow all warning notices and instructions that accompany this product. Failure to follow warning notices and instructions may result in death, serious injury or property damage. Consult Polaris customer service at 1-800-822-7933 for assistance. Improper installation and/or operation may void the warranty.

**Controls bacteria and algae in swimming pool water
For Residential Pools, DOMESTIC
REGISTRATION NO. 34542 PEST CONTROL PRODUCTS ACT**

⚠ WARNING

READ THE LABEL AND OPERATION MANUAL BEFORE USING. KEEP OUT OF REACH OF CHILDREN.

Maximum Overcurrent Protection - 15A.

Use copper conductors only.

Disconnect power before opening service cover.

For outdoor or indoor use.

Electrical Requirements: 120 VAC 60 Hz, 1.3 AMP.

**Maximum output of hypochlorous acid is equivalent to 0.400 kg of free available chlorine per day
3,000 parts per million of salt.**

**The maximum volume of water that can be treated with one unit of Polaris AutoClear SC (PAGSC20K)
is 132,000 litres (35,000 gallons) (132.0 m3).**

For swimming pools, a range of 1-3 ppm of free available chlorine must be maintained.

Controls bacteria and algae in swimming pool water.

Do not use this device with bromide products.



ETL LISTED
CONFORMS TO
UL STD 1081
Certified to
CAN/CSA C22.2
N° 218.1

NOTICE TO USER

This pest control product is to be used only in accordance with directions on the label. It is an offense under the Pest Control Products Act to use this product in a way that is inconsistent with the directions on the label.

Table of Contents

Section 1. Important Safety Instructions.....	4
Section 2. System Description	7
2.1 Product Specifications	7
2.2 Product Contents.....	7
Section 3. Installation Instructions	9
3.1 Materials and Tools.....	9
3.2 Installation Requirements.....	9
3.3 Install the Power Pack and Cell.....	10
3.4 Bonding	10
3.5 Cell Disassembly Instructions	11
Section 4. Pool Water Preparation	12
4.1 Determining Pool Size (Gallons)	12
4.2 Determining Pool Size (Litres).....	12
4.3 Chemistry	12
4.4 Optimum Pool Water Conditions	13
4.5 Chlorine Testing.....	13
4.6 Salt (NaCl Sodium Chloride)	14
Section 5. Operating Instructions	16
5.1 Setting the Clock	16
5.2 Modes and Setting the "Timers".....	16
5.3 Chlorine Production Activated	17
5.4 Maintenance	17
Section 6. Maintenance Instructions	17
6.1 Weekly.....	17
6.2 Monthly.....	18
6.3 Cleaning the Cell	18
6.4 Winterizing.....	19
Section 7. Troubleshooting	20

Section 1. Important Safety Instructions

READ AND FOLLOW ALL INSTRUCTIONS

All electrical work must be performed by a licensed electrician and conform to all national, state/provincial, and local codes. When installing and using this electrical equipment, basic safety precautions should always be followed, including the following:

⚠ WARNING

EQUIPMENT UNDER PRESSURE: Always turn pump off prior to installing or servicing the power pack, pod, or cell. Your pump/filter system is operated under pressure and the pressure must be released before you begin work. Please see your pump/filter owner's manual for further instructions.

⚠ WARNING

To reduce the risk of electric shock, fire or injury, service should only be attempted by a qualified pool service professional.

⚠ WARNING

To reduce the risk of injury, do not permit children to use this product unless they are closely supervised at all times.

⚠ WARNING

RISK OF ELECTRIC SHOCK, FIRE, PERSONAL INJURY, OR DEATH. Connect only to a branch circuit protected by a ground-fault circuit-interrupter (GFCI), Class A GFCI in Canada. Contact a qualified electrician if you cannot verify that the circuit is protected by a GFCI.

Such a GFCI should be tested on a routine basis. To test the GFCI, push the test button. The GFCI should interrupt power. Push the reset button. Power should be restored. If the GFCI fails to operate in this manner, the GFCI is defective. If the GFCI interrupts power to this equipment without the test button being pushed, a ground current is flowing, indicating the possibility of an electric shock. Do not use this equipment. Disconnect this equipment and have the problem corrected by a qualified service representative before using.

Installation must be done in accordance with the National Electrical Code® ("NEC®" or NFPA-70®) in the US, the Canadian Electrical Code ("CEC" or C22.1) in Canada, and/or any other local and national installation codes.

⚠ WARNING

The power pack must be interlocked/interconnected with the pool pump motor power source to ensure that the chlorinator only operates when the pool pump is operating. The flow switch feature of the Polaris AutoClear SC (PAGSC20K) is intended to be used as a backup only and should not be used as the sole source of flow detection.

⚠ WARNING

Do not bury the cords. Locate cords to minimize abuse from lawn mowers, hedge trimmers, and other equipment.

To reduce the risk of electric shock, replace damaged cord immediately and do not use an extension cord to connect unit to electric supply; provide a properly located outlet.

⚠ WARNING

The chlorine generating device is designed for above ground (residential) swimming pool use only. Contrary use could affect performance, void warranty, and may result in property damage, serious injury, or death.

- Operating a chlorine generator without water flowing through the cell may cause a build up of flammable gases, resulting in FIRE OR EXPLOSION.
- Keep equipment out of reach of children.
- Do not use if supply cord is damaged.
- A damaged supply cord should only be replaced by the manufacturer, service agent or electrician.
- When installing and using this electrical equipment, always follow basic safety precautions.
- Before performing installation, disconnect all power.
- To reduce the risk of electric shock, replace damaged cord immediately.
- Do not use this device with bromide products.

⚠ WARNING

- The power pack must be installed at least 60 cm (2 ft) vertically off the ground.
- In the US, the power pack must be installed at least 1.8 m (6 ft) horizontally from the edge of the swimming pool. In Canada, the power pack must be installed at least 3 m (10 ft) horizontally from the edge of the pool and/or spa.

⚠ WARNING

Should a lack of water be detected, the unit's electronic flow switch is designed to turn off the system. Interfering with the electronic flow switch could result in personal injury and/or damage to the cell.

⚠ WARNING

Operating Polaris AutoClear SC models without water flow through the cell can cause a buildup of flammable gases which can result in FIRE OR EXPLOSION. READ THE LABEL AND OPERATION MANUAL BEFORE USING. KEEP OUT OF REACH OF CHILDREN.

⚠ WARNING

This appliance is not intended for use by persons (including children) with reduced physical, sensory or mental capabilities, or lack of experience and knowledge, unless they have been given supervision or instruction concerning use of the appliance by a person responsible for their safety.

⚠ WARNING

PREVENT CHILD DROWNING: Do not let anyone, especially small children, sit, step, lean or climb on any equipment installed as part of your pool's operational system. In the US, locate the components of your operational system at least 1.8 m (6 ft) horizontally from the pool so children cannot use the equipment to access the pool and be injured or drown. In Canada, locate components of your operational system at least 3 m (10 ft) horizontally from the pool so children cannot use the equipment to access the pool and be injured or drown.

WARNING

Prolonged immersion in hot water may induce hyperthermia. Hyperthermia occurs when the internal temperature of the body reaches a level several degrees above the normal body temperature of 98.6°F (37°C). The symptoms of hyperthermia include dizziness, fainting, drowsiness, lethargy, and an increase in the internal temperature of the body. The effects of hyperthermia include:

- Unawareness of impending danger
- Failure to perceive heat
- Failure to recognize the need to exit spa
- Physical inability to exit spa
- Fetal damage in pregnant women
- Unconsciousness resulting in a danger of drowning.

WARNING

To reduce the risk of injury, do not remove the suction fittings of your pool. Never operate a pool if the suction fittings are broken or missing. Never replace a suction fitting with one rated less than the flow rate marked on the equipment assembly.

FCC Regulatory Compliance Statement

This device complies with Part 15 of the FCC Rules. Operation is subject to the following two conditions:

1. This device may not cause harmful interference, and
2. This device must accept any interference received, including interference that may cause undesired operation.

CAUTION: Changes or modifications not expressly approved by the party responsible for compliance could void the user's authority to operate the equipment.

NOTE: This equipment has been tested and found to comply with the limits for a Class B digital device, pursuant to Part 15 of the FCC Rules. These limits are designed to provide reasonable protection against harmful interference in a residential installation. This equipment generates, uses and can radiate radio frequency energy and, if not installed and used in accordance with the instructions, may cause harmful interference to radio communications. However, there is no guarantee that interference will not occur in a particular installation. If this equipment does cause harmful interference to radio or television reception, which can be determined by turning the equipment off and on, the user is encouraged to try to correct the interference by one or more of the following measures:

- Reorient or relocate the receiving antenna.
- Increase the separation between the equipment and receiver.
- Connect the equipment into an outlet on a circuit different from that to which the receiver is connected.
- Consult the dealer or an experienced radio/TV technician for help.

⚠ WARNING

- People with infectious diseases should not use a swimming pool, spa or hot tub.
- To avoid injury, exercise care when entering or exiting the swimming pool, spa or hot tub.
- Do not use drugs or alcohol before or during the use of a swimming pool, spa or hot tub to avoid unconsciousness and possible drowning.
- Pregnant or possibly pregnant women should consult a physician before using a swimming pool, spa or hot tub.
- Water temperature in excess of 38°C (100°F) may be injurious to your health.
- Before entering a swimming pool, spa or hot tub measure the water temperature with an accurate thermometer.
- Do not use a swimming pool, spa or hot tub immediately following strenuous exercise.
- Prolonged immersion in a swimming pool, spa or hot tub may be injurious to your health.
- In the US, do not permit any electric appliance (such as a light, telephone, radio, or television) within 1.8 m (6 ft) of a swimming pool. In Canada, do not permit any electric appliance (such as a light, telephone, radio, or television) within 3 m (10 ft) of a swimming pool.
- The use of alcohol, drugs or medication can greatly increase the risk of fatal hyperthermia in swimming pools, spa or hot tub.
- Water temperature in excess of 38°C (100°F) may be hazardous to your health.
- CHILDREN SHOULD NOT USE SWIMMING POOLS, SPA OR HOT TUB WITHOUT ADULT SUPERVISION.
- MAINTAIN WATER CHEMISTRY IN ACCORDANCE WITH MANUFACTURER'S INSTRUCTIONS.

⚠ CAUTION

It is important to note that certain materials used in and around swimming pools may not be compatible with chemicals commonly used to purify pool water (e.g. acids, chlorine, salt, stabilizers, etc.).

Zodiac Pool Systems LLC does not warrant or guarantee that the chlorinated water generated by the chlorine generating device will not damage or destroy certain types of plants, decking, coping and other materials in and around your pool. Before selecting materials to be used in and around your pool, please discuss all options with your contractor to assess the compatibility of such materials and chemicals.

When mixing acid with water, **ALWAYS ADD ACID TO WATER. NEVER ADD WATER TO ACID.**

Some helpful considerations may include:

- Choosing plants that can withstand splash out of pool water containing chlorine and/or salt and other water purification chemicals.
- All metal components used in and around a pool should be of a high grade, quality stainless steel.
- Careful selection of masonry products. The porosity and hardness of natural stones varies greatly. Therefore we recommend you consult with your builder or stone contractor on the best choice for stone materials around your pool.
- Sealing all masonry products. Professionals in the stone industry specify that even natural stone, especially when used outdoors, be sealed to prevent weathering, staining, and premature degradation. Consult with your stone or deck contractor for the proper sealer for the masonry products you have selected to use around your pool .
- For the optimal results, sealers should be reapplied on a regular basis. Reapply the protective sealer on a schedule per the manufacturer's instructions.
- Use of chemicals other than those recommended may be hazardous. Follow the chemical manufacturers instructions.

⚠ CAUTION

This device is intended for use with above ground permanently installed (residential). It cannot be used in stand-alone spas. Do not use with storable pools. A permanently-installed pool is constructed in or on the ground or in a building that it cannot be readily disassembled for storage. A storable pool is constructed so that it is capable of being readily disassembled for storage and reassembled to its original integrity.

SAVE THESE INSTRUCTIONS

Section 2. System Description

The cell must be installed horizontally as the last piece of equipment in the circulation plumbing system just before the pool.

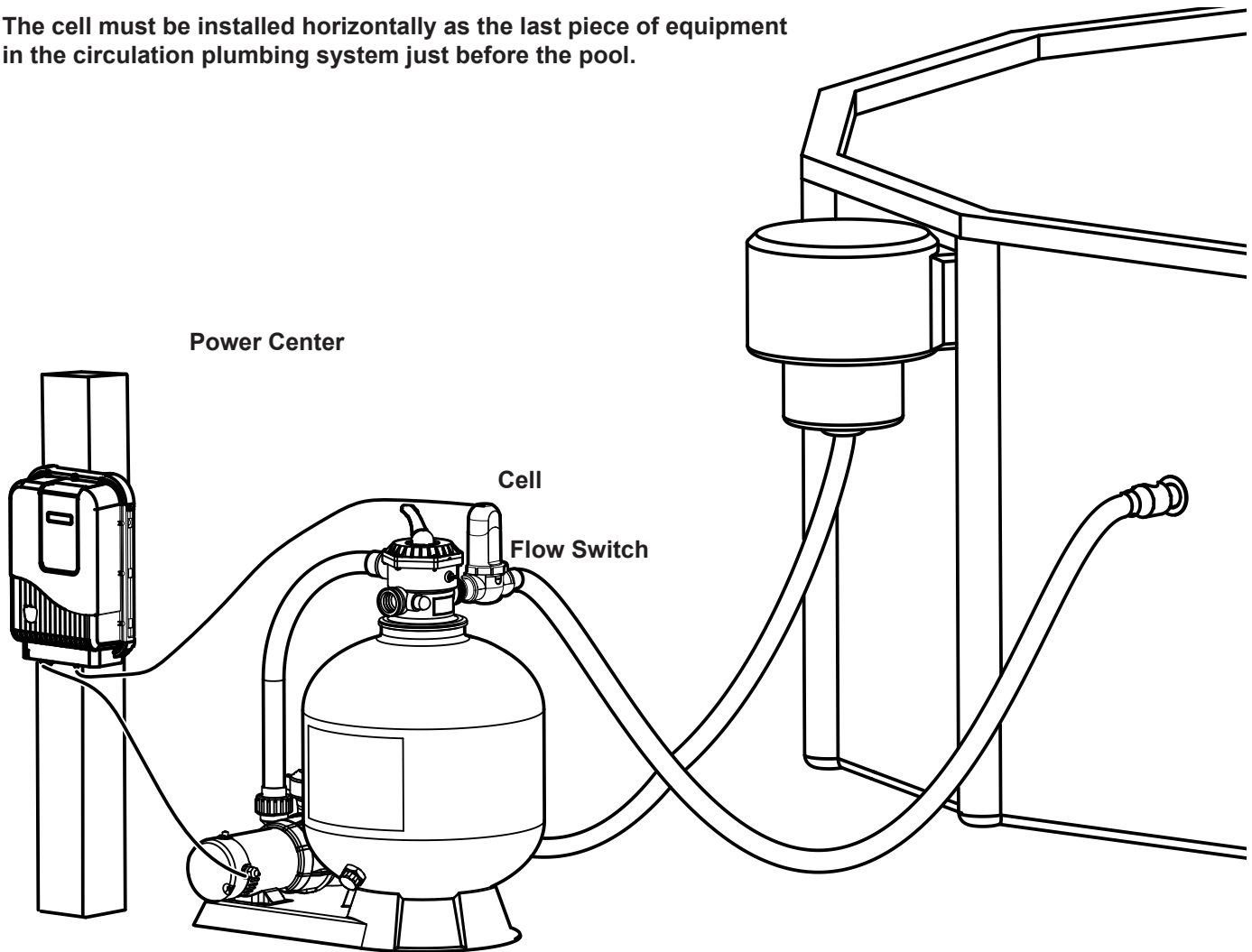

Figure 1. Example of Installation

2.1 Product Specifications

Maximum Operating Pressure: 35 psi	Output Voltage: 28V DC (max)
Minimum Flow Rate: 152 Lpm (40 gpm)	Output Current: 8A DC
Maximum Flow Rate: 348 Lpm (92 gpm)	Dimensions:
Maximum water volume treated: 132,000 L (35,000 gal.)	Power Pack (L x W x H): 25.4 cm x 11.4 cm x 33 cm (10 in. x 4.5 in. x 13 in.)
Chlorine Output: 0.400 kg (0.88 lbs) per day	Electrolytic Cell (L x W x H): 16.5 cm x 14 cm x 30.5 cm (6.5 in. x 5.5 in. x 12 in.)
Required Salt Level: 3,250 ppm (3.0 gpl)	Weight:
Input Voltage: 120 V	Power Pack: 3.2 kg (7 lbs.)
Input Current @ 120 VAC, 10A max (pump connected)	Electrolytic Cell: 0.9 kg (2 lbs.)
Input Current @ 120 VAC: ~ 2.5A (salt cell and flow switch connected)	
Input Freq: 60 Hz	
Power Cord Length	0.9 m (3 ft)
Cell Cord Length	2.25 m (7.38 ft)
Flowswitch Cord Length	3 m (9.8 ft)

2.2 Product Contents

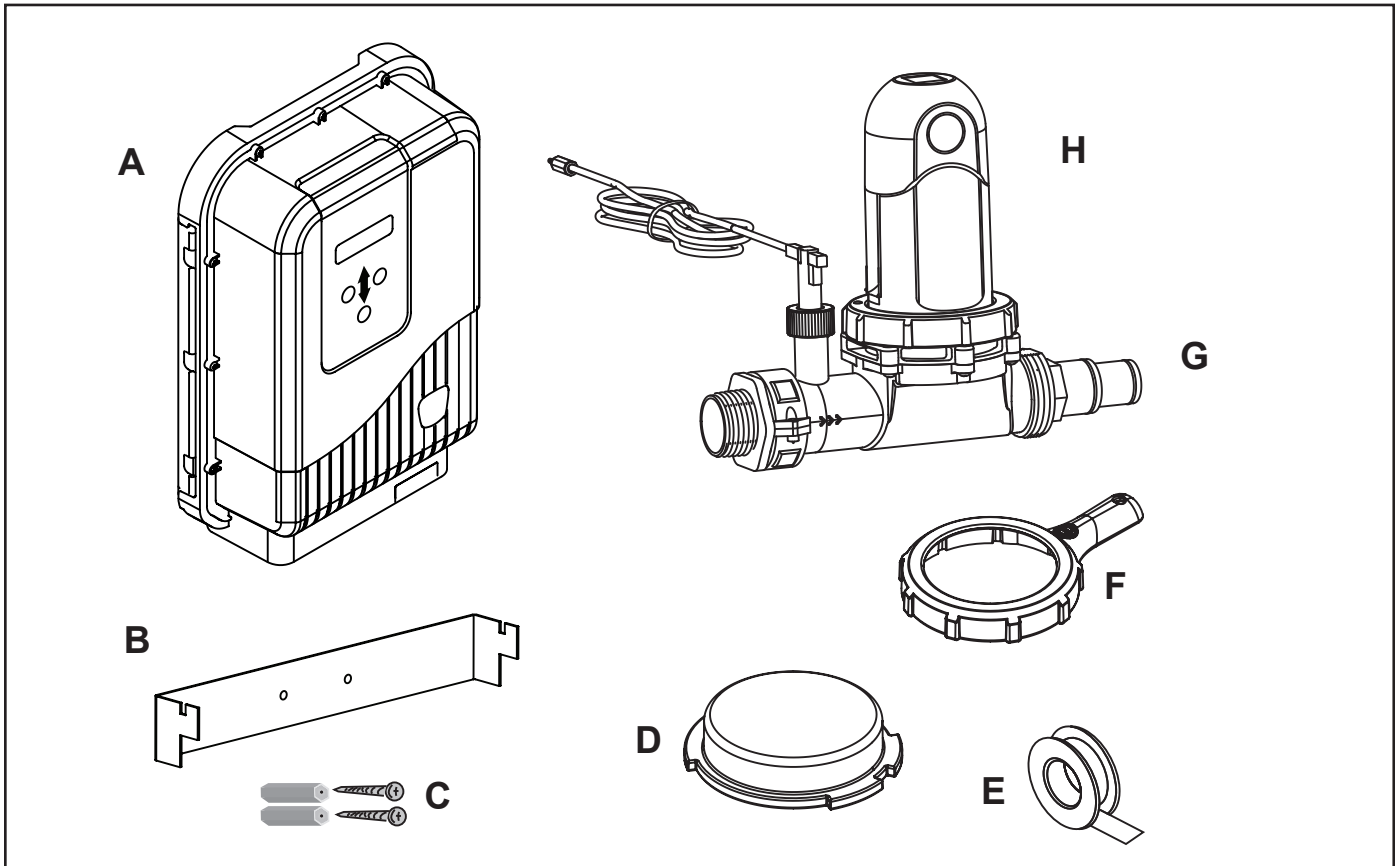

Figure 2. Carton Contents

ITEM	DESCRIPTION	QTY
A	Power Pack	1
B	Power Pack Bracket	1
C	Screw Set (includes wall plugs)	2
D	Winterizing Cap	1
E	Teflon Tape	1
F	Locking Ring Tool	1
G	AutoClear SC Housing	1
H	Cell	1

Section 3. Installation Instructions

⚠ WARNING

FOR YOUR SAFETY: This product must be serviced by a professional pool service technician as described on the front cover of this manual. The procedures in this manual must be followed exactly. Failure to follow warning notices and instructions may result in property damage, serious injury, or death. Improper installation and/or operation may void the warranty.

EQUIPMENT UNDER PRESSURE: Always turn pump off prior to installing or servicing the chlorine generating device. Your pump/filter system is operated under pressure and the pressure must be released before you begin work. Please see your pump/filter owner's manual for further instructions.

⚠ WARNING

To reduce the risk of electric shock, do not use an extension cord to connect unit to electric supply; provide a properly located outlet. Inspect cord before using – Do Not Use If Cord Is Damaged.

⚠ WARNING

Risk of Electric Shock. Connect only to a branch circuit protected by a ground-fault circuit-interrupter (GFCI). Contact a qualified electrician if you cannot verify that the circuit is protected by a GFCI. Do Not Remove Ground Pin.

⚠ CAUTION

In the US to reduce the risk of electric shock do not place the power pack closer than 1.8 m (6 ft) to the pool.
In Canada the power pack has to be installed at least 3 meters (10 ft) horizontally from the edge of the pool.

Do not bury the cords. Locate cords to minimize abuse from lawn mowers, hedge trimmers, and other equipment.

⚠ WARNING

RISK OF ELECTROCUTION. Do not touch plug with wet hands.

Before you begin your installation, please check that you have the right tools and a suitable location to install the power pack and cell. Please ensure that you have read and understood the Important Safety Instructions section.

3.1 Materials and Tools

Installation Materials Furnished

- Pipe spacer - for 40 mm (1½ in.) pipe
- Screw set (includes wall plugs)
- Installation and Operation Manual

3.2 Installation Requirements

⚠ WARNING

The chlorine generating device must be installed horizontally with the cell above the pipe to avoid buildup of flammable gases which can result in FIRE OR EXPLOSION. The chlorine generating electrolytic cell must be installed outdoors.

It is required that the water flow pod is installed in the same piping as the electrolytic cell, without any valves or diverters between them.

The flow switch must be mounted as shown.

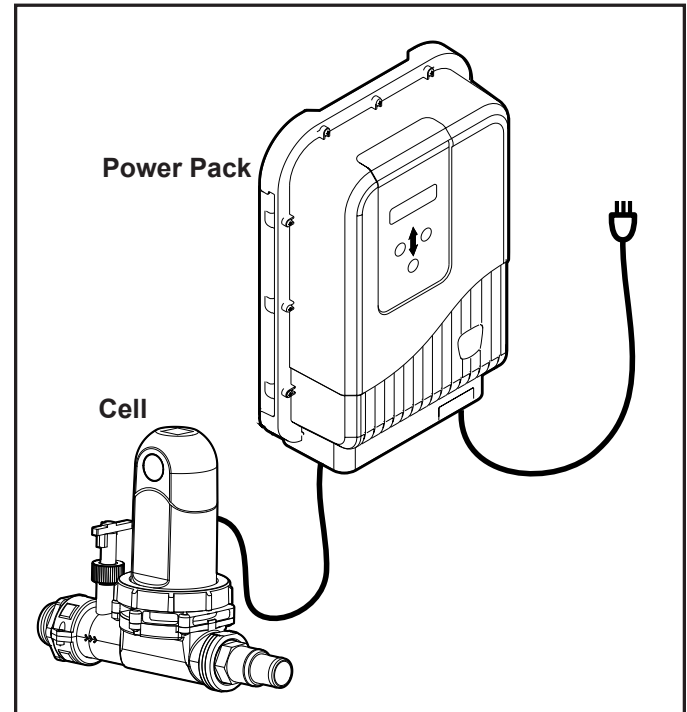

Figure 3. Installation Requirements

The installation requirements for the chlorine generating device are as follows:

- The power pack must be installed at least 0.6 m (2 ft) vertically off the ground.
- In the US, the power pack must be installed at least 1.8 m (6 ft). In Canada, at least 3 meters (10 feet).
- The cell must be installed with the provided pipe adapter.
- The cell must be installed no more than 2.1 m (7 ft) from the power pack.
- The power pack must be installed no more than 0.9 m (3 ft) from an electrical outlet.
- The flow switch pod must be installed upstream from the cell.
- It is recommended that the flow switch and cell be installed 0.25 m (10 in.) from any 90° elbow.

3.3 Install the Power Pack and Cell

1. Ensure placement of the cell, the power pack, and the cell will meet all the installation requirements outlined in Section 3.2.

⚠ WARNING

We recommend that any procedure requiring potential contact with live electrical wiring and/or parts other than cords and plugs connected to electrical outlets be completed by a contractor who is licensed and qualified in pool equipment as described on the front cover of this manual. Failure to follow warning notices and instructions may result in property damage, serious injury, or death.

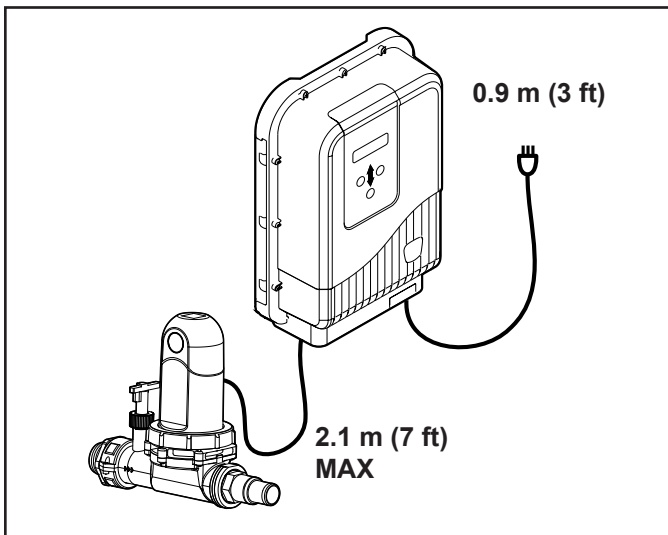

Figure 4. Installation Requirements

2. Screw the power pack bracket into position on a wall surface or post where it will mount securely, while ensuring it is no more than 2.1 m (7 ft) from the cell.
3. Position the power pack in place by aligning the bracket with the corresponding thru-holes.

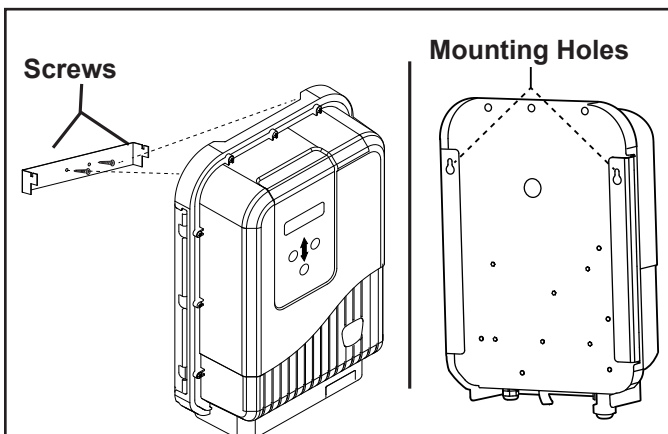

Figure 5. Attaching the Power Pack

4. Unscrew the locking ring from the cell adapter attach the cell, reapply the locking ring in order to complete the assembly.

3.4 Bonding

⚠ WARNING

The National Electrical Code (NEC) and Canadian Electrical Code (CEC) requires that pool equipment be bonded to each other. Make sure to check your local codes to determine if the NEC, CEC, and/or other local installation codes are enforced by the Authority Having Jurisdiction (AHJ) or the local competent authorities in Canada. A solid copper bonding conductor min. 8.37 mm² (8 AWG), 13.3 mm² (6 AWG) in Canada, shall be used for bonding the power pack to a permanent bonding connection that is acceptable to the AHJ or local competent authority. A bonding conductor is included with this product. Refer to your locally enforced codes for the acceptable bonding wire gauge. Each piece of non-related pool equipment requiring a ground should also be bonded to the common, approved bonding point.

To avoid property damage, serious injury or death, NEVER use the chassis backplate of the power pack to ground any other equipment.

Attach the bonding point located on the bottom of the chassis backplate to a common bonding point. Do not use the power pack as the common bonding point. Each piece of non-related pool equipment requiring a ground should also be bonded to the common, approved bonding point. There should be one bonding connection to the power pack. In Canada, the Canadian Electrical Code (CEC) dictates that the bonding conductor be, minimum 13.3 mm² (6 AWG).

National Electrical Code® (NEC®) requires bonding of the Pool Water for Permanently Installed Pools. Where none of the bonded pool equipment, structures, or parts are in direct connection with the pool water; the pool water shall be in direct contact with an approved corrosion-resistant conductive surface that exposes not less than 5800 mm² (9 in²) of the surface area to the pool water at all times. The conductive surface shall be located where it is not exposed to physical damage or dislodgement during usual pool activities, and it shall be bonded in accordance with the bonding requirements of NEC Article 680. Refer to your locally enforced codes for any additional bonding requirements.

3.5 Cell Disassembly Instructions

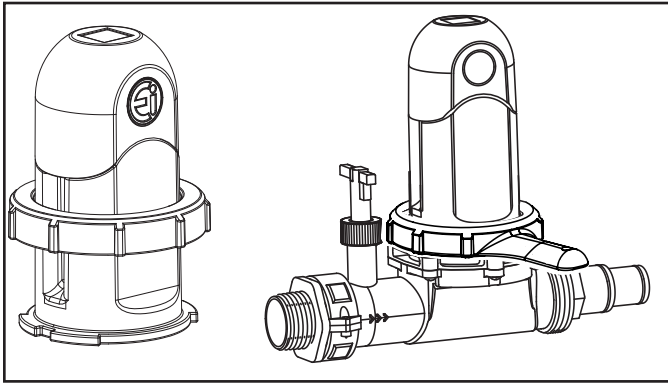

Figure 6. Disassemble the Cell

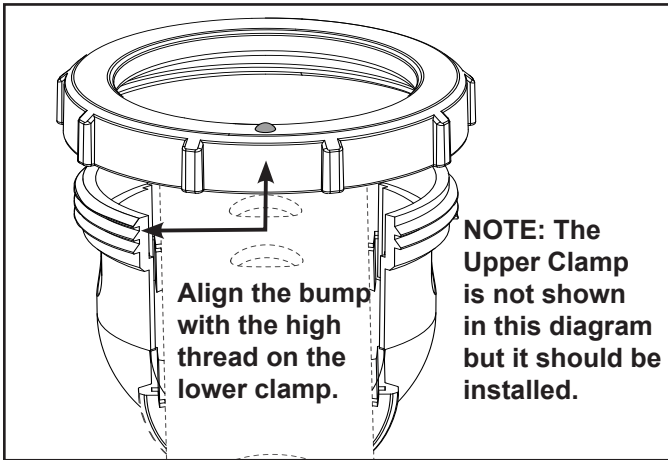

Figure 7. Locking Ring Alignment

1. Screw down the locking ring to the threaded clamp using the locking ring tool.

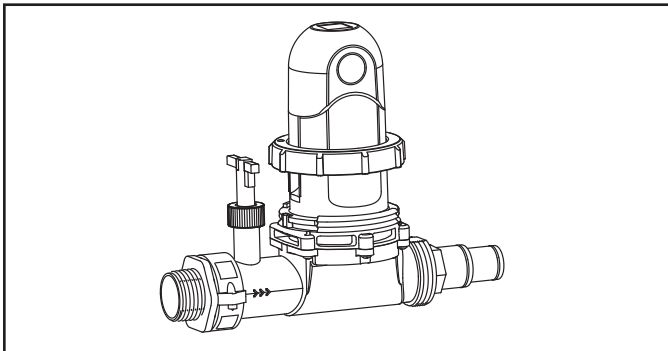

Figure 8. Locking Ring Tool

NOTE: Ensure the locking ring is level when engaging the threading housing.

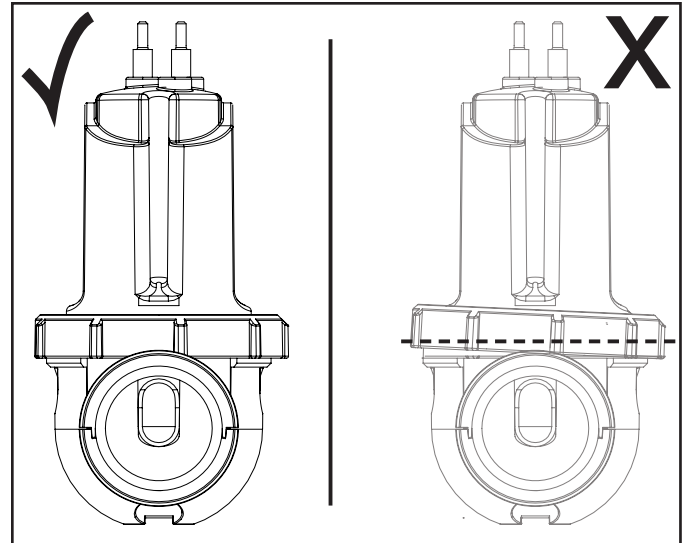

Figure 9. Locking Ring Level

2. Install the flow switch making sure the arrow on the flow switch points in the direction of the water flow. Make sure the switch is in line with the pipe.
3. Securely connect the cell leads to the like colored terminals.
4. Attach the terminal cap.

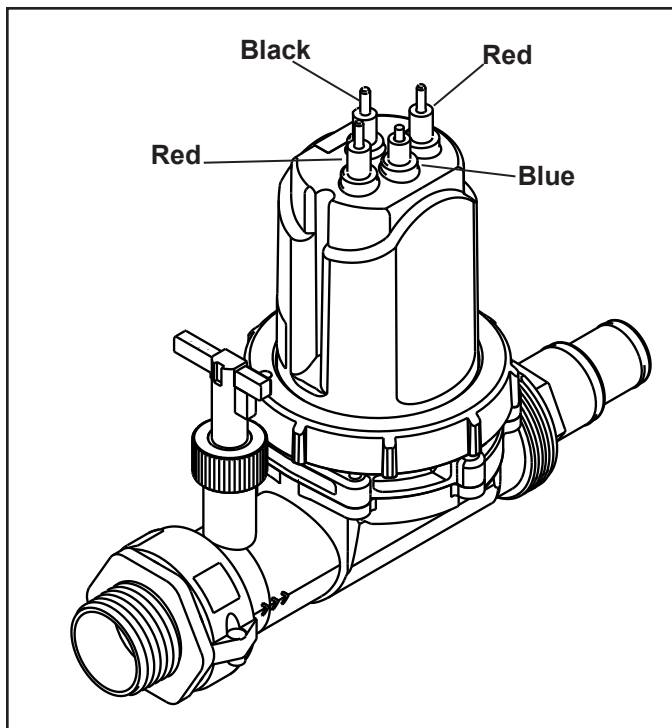

Figure 10. Connecting Cell Leads

5. Plug the pod connector into the power pack (see Figure 20).
6. Attach one end of the bonding wire to the bonding lug located on the bottom of the chassis backplate on the power pack (see Figures 21 and 22).
7. Attach the second end to a common bonding point such as the pool pump or heater. Make sure to refer to the pump or heater manual for the location of the bonding lug connection prior to making this connection.

NOTE: Do not use the power pack as the common bonding point. There should only be one bonding connection to the power pack. Each piece of non-related pool equipment requiring a ground should also be bonded to the common, approved bonding point.

8. Plug the power pack into the electrical outlet. Turn the power pack on.

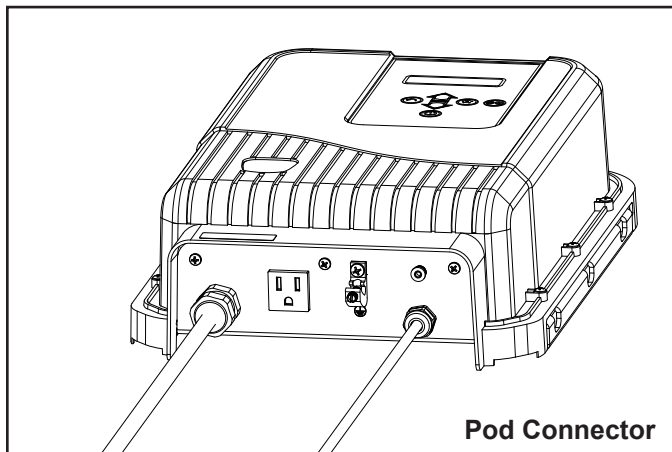

Figure 11. Pod Connector

Section 4. Pool Water Preparation

4.1 Determining Pool Size (Gallons of Water in Your Pool)

- **Rectangular Pools**
Average length (feet) x average width (feet) x average depth (feet) x 7.5 = gallon capacity.
- **Circular Pools**
Diameter (feet) x diameter (feet) x average depth (feet) x 5.9 = gallon capacity.
- **Oval Pools**
Long diameter (feet) x short diameter (feet) x average depth (feet) x 5.9 = gallon capacity.

4.2 Determining Pool Size (Litres of Water in Your Pool)

- **Rectangular Pools**
Average length (metres) x average width (metres) x average depth (metres) x 1000 = litres capacity.
- **Circular Pools**
Diameter (metres) x diameter (metres) x average depth (metres) x 790 = litres capacity.
- **Oval Pools**
Long diameter (metres) x short diameter (metres) x average depth (metres) x 790 = litres capacity.

4.3 Chemistry You Need to Know

- **Chlorine Stabilizer** (cyanuric acid) is needed to maintain proper levels of chlorine. Most non-stabilized chlorine is destroyed by the UV radiation from the sun within two (2) hours. Chlorine stabilizer should be maintained between 10 - 50 ppm. For indoor pools, it is not necessary to add chlorine stabilizer to the swimming pool water.
- **Nitrates** can cause extremely high chlorine demands and will deplete chlorine from your swimming pool. In some cases nitrates may even lower your chlorine levels to zero. Your local pool professional can test for nitrates. Make sure nitrates are not present in your pool.
- **Metals** (some metals) can cause loss of chlorine stain your pool. Have your local pool professional check for metals and recommend methods of removal.
- **Chloramines** should not be present in pool water. When organic materials combine with free chlorine, chloramines are formed. This ties up the free chlorine in your pool and does not allow the chlorine in your pool to disinfect. Chloramines also cloud pool water and burn the eyes. Shock to remove chloramines at the initial startup of the pool.

- **Super Chlorination** burns out the organic material that has combined with chlorine which frees the chlorine for sanitizing. This is accomplished by raising the chlorine level quickly and dramatically. To super chlorinate the pool using the chlorine generating device, set the chlorine production to 100% and then set the pump and the cell to run for 24 hours.
- **Shocking** (Superoxidation) is also a means of burning out the organic material that has combined with chlorine. This method involves the manual addition of chemicals to quickly raise the level of chlorine. When the chlorine level is quickly raised to 5 - 15 ppm the pool water is said to have been shocked.

NOTE: On initial startup of a pool, it is best to shock from an alternate source, i.e., use a shock treatment available at your local pool supplier.

CAUTION

Never use dry acid to adjust pH in arid geographic areas with excessive evaporation and minimal dilution of pool water with fresh water. A buildup of by-products can damage the electrolytic cell.

- The **pH** condition resulting from the operation of a salt water chlorination system is close to neutral. However, other factors usually cause the pH of the pool water to rise. Therefore, the pH in a pool chlorinated by a salt water system tends to stabilize at approximately 7.6. If the pool pH rises above 7.6 have a pool professional test to see if other factors such as high calcium hardness or total alkalinity are the cause and then balance accordingly.
- **Total Dissolved Solids (TDS)** Adding salt to pool water will raise the TDS level. While this does not adversely affect the pool water chemistry or clarity, the pool water professional testing for TDS must be made aware salt has been added for the sanitizing system. The individual performing the TDS test will then subtract the salinity level to arrive at the correct TDS level.
- **New pool water** in a recently filled or newly refinished pool may contain undesirable matter which could interfere with the salt water chlorinator's ability to sanitize properly. Make sure the water is tested by a pool professional and properly balanced before turning on the chlorinator system. New plaster pools have a constant acid demand for six (6) months. Test often and maintain a proper pH to avoid excess scaling of the cell.
- **Sequestering Agents** can be used to compensate for source water which may have unusually high calcium hardness. High calcium hardness can contribute to scale formation in the pool. Sequestering agents will help keep minerals in solution and under some conditions can prevent scaling from happening. Consult your pool professional about the use of a sequestering agent.

4.4 Optimum Pool Water Conditions

- In accordance with Association of Pool and Hot Tub Alliance (PHTA) standards, we recommend the following water balance conditions be maintained on an ongoing basis to protect the pool finish and the equipment and to ensure the pleasing appearance of the water. The chlorine generating device is warranted to operate properly only if the following conditions are met:

Free Chlorine	Pools: 1 - 3 ppm. Continuous exposure to levels above 3.0 ppm may cause corrosion of pool metals.
Combined Chlorine (Chloramines)	None (Super chlorinate to remove all chloramines.)
pH	7.4 - 7.6 (Use muriatic acid to lower pH and soda ash to raise pH.)
Chlorine Stabilizer (Cyanuric Acid)	10 - 50 ppm (For outdoor pools only.)
Total Alkalinity	80 - 120 ppm
Calcium Hardness	Pools: 200 - 300 ppm
Metals (Iron, Manganese)	None
Nitrates	None
Phosphates	None

4.5 Chlorine Testing

Use a home test kit or ask your pool professional to test your water. It is recommended that chlorine test samples be taken from two (2) places, described below. Compare the two (2) samples. A higher level should be found at the pool return line. The higher level at the pool return line indicates the salt water chlorinator system is producing chlorine.

1. At the pool return line.
2. 46 cm (18 in.) below the surface and well away from the pool return line.

4.6 Salt (NaCl Sodium Chloride)

When to Add Salt

Add salt to the pool if the salt is too low (see Table 1) or if salt indicator light turns on. For a new pool or newly resurfaced pool it is recommended to wait at least 30 days (surface should be completely cured) before adding salt. Do not run the chlorinator at this time. Manually chlorinate the pool. Contact your dealer for recommendations. Follow the pool surface manufacturer's guidelines for your particular pool. For vinyl and fiberglass pools, salt can be added at start up.

What Type of Salt to Use

- The purer the salt, the better the life and performance of the electrolytic cell. Use a salt that is at least 99.8% pure NaCl. The salt is an evaporated, granulated, food quality, non-iodized salt. Consult your salt supplier.
- Avoid using salt with anti-caking agents (sodium ferrocyanide, also known as YPS or yellow prussiate of soda) that could cause some discoloration of fittings and surface finishes in pool.
- Water conditioning salt pellets are compressed forms of evaporated salt and may be used but will take longer to dissolve.
- **Do not** use calcium chloride as a source of salt. Use sodium chloride only.
- **Do not** use rock salt because insoluble impurities mixed with the rock salt can shorten the life of the unit.

How Much Salt to Use

Use salinity test strips, a TDS/salinity meter, or another reliable method to test the salinity of the pool water. Once the existing salinity has been established, use Table 1 to determine the amount of salt to add to reach the desired level. Be conservative when adding salt as it is easier to add more if needed than it is to dilute if there is too much salt.

- 3250 ppm of salt is recommended for optimum water conditions.

NOTE: In cooler water conditions (less than 18°C / 65°F), it may be necessary to add more than 4000 ppm of salt to keep the "Check Salt" alarm from appearing on the power pack.

- Minimum salt level is 3,000 parts per million (ppm).
- Low salt concentration below 2,500 ppm will cause premature cell failure.
- High salt concentration above 6,000 ppm may cause corrosion damage to pool fixtures.

CAUTION

It is important to note that certain materials used in and around swimming pools may not be compatible with chemicals commonly used to purify pool water (e.g. acids, chlorine, salt, stabilizers, etc.).

Zodiac Pool Systems LLC does not warrant or guarantee that the chlorinated water generated by the chlorine generating device will not damage or destroy certain types of plants, decking, coping and other materials in and around your pool. Before selecting materials to be used in and around your pool, please discuss all options with your contractor to assess the compatibility of such materials and chemicals.

Some helpful considerations may include:

- Choosing plants that can withstand splash out of pool water containing chlorine and/or salt and other water purification chemicals.
- All metal components used in and around a pool should be of a high grade, quality stainless steel.
- Careful selection of masonry products. The porosity and hardness of natural stones varies greatly. Therefore we recommend you consult with your builder or stone contractor on the best choice for stone materials around your pool.
- Sealing all masonry products. Professionals in the stone industry specify that even natural stone, especially when used outdoors, be sealed to prevent weathering, staining, and premature degradation. Consult with your stone or deck contractor for the proper sealer for the masonry products you have selected to use around your pool.
- For optimal results, sealers should be reapplied on a regular basis. Reapply the protective sealer on a schedule per the manufacturer's instructions.
- Use of chemicals other than those recommended may be hazardous. Follow the chemical manufacturer's instructions.

How to Add Salt to the Pool

1. Turn on pump to circulate pool water.
2. **IMPORTANT** - Turn the power pack off by pressing the ON/Off button (OFF will be displayed on the screen).
3. Test the water for salinity level using test strips, electronic meter, or by your local pool professional.
4. Use the Table 1 to determine the amount of salt to add. Be conservative when adding salt as it is easier to add more if needed than it is to dilute if there is too much salt.
5. Broadcast salt into pool. Do not add through skimmer, main drain, or surge tank. Brush the salt around the pool to facilitate dissolving. Circulate filter system for 24 hours to ensure even distribution.
6. After 24 hours, verify correct salt reading by testing the water salinity level using test strips, electronic meter, or by your local pool professional.
7. When the salinity level is correct, turn the power pack on. Press the OUTPUT button to set the desired production rate.

NOTE: For a new pool or newly resurfaced pool it is recommended to wait at least 30 days (surface should be completely cured) before adding salt. Follow the pool surface manufacturer's guidelines for your particular pool. For vinyl and fiberglass pools, salt can be added at start up.

Table 1. Approximate Pounds and Kilograms of Salt Needed to Obtain 3,000 ppm (4.0 gpl)









Current Salt Level ppm	Pool Size - Litres (US Gallons)					
	38,000 L (10,000 gal)	57,000 L (15,000 gal)	76,000 L (20,000 gal)	95,000 L (25,000 gal)	114,000 L (30,000 gal)	132,000 L (35,000 gal)
0	114 kgs (250 lbs)	170 kgs (376 lbs)	227 kgs (501 lbs)	284 kgs (626 lbs)	341 kgs (751 lbs)	397 kgs (876 lbs)
250	104 kgs (229 lbs)	156 kgs (344 lbs)	208 kgs (459 lbs)	260 kgs (574 lbs)	312 kgs (688 lbs)	364 kgs (803 lbs)
500	95 kgs (209 lbs)	142 kgs (313 lbs)	189 kgs (417 lbs)	237 kgs (522 lbs)	284 kgs (626 lbs)	331 kgs (730 lbs)
750	85 kgs (188 lbs)	128 kgs (282 lbs)	170 kgs (376 lbs)	213 kgs (469 lbs)	256 kgs (563 lbs)	298 kgs (657 lbs)
1000	76 kgs (167 lbs)	114 kgs (250 lbs)	151 kgs (334 lbs)	189 kgs (417 lbs)	227 kgs (501 lbs)	265 kgs (584 lbs)
1250	66 kgs (146 lbs)	99 kgs (219 lbs)	132 kgs (292 lbs)	166 kgs (365 lbs)	199 kgs (438 lbs)	232 kgs (511 lbs)
1500	57 kgs (125 lbs)	85 kgs (188 lbs)	114 kgs (250 lbs)	142 kgs (313 lbs)	170 kgs (376 lbs)	199 kgs (438 lbs)
1750	47 kgs (104 lbs)	71 kgs (156 lbs)	95 kgs (209 lbs)	118 kgs (261 lbs)	142 kgs (313 lbs)	166 kgs (365 lbs)
2000	38 kgs (83 lbs)	57 kgs (125 lbs)	76 kgs (167 lbs)	95 kgs (209 lbs)	114 kgs (250 lbs)	132 kgs (292 lbs)
2250	28 kgs (63 lbs)	43 kgs (94 lbs)	57 kgs (125 lbs)	71 kgs (156 lbs)	85 kgs (188 lbs)	99 kgs (219 lbs)
2500	19 kgs (42 lbs)	28 kgs (63 lbs)	38 kgs (83 lbs)	47 kgs (104 lbs)	57 kgs (125 lbs)	66 kgs (146 lbs)
2750	9 kgs (21 lbs)	14 kgs (31 lbs)	19 kgs (42 lbs)	24 kgs (52 lbs)	28 kgs (63 lbs)	33 kgs (73 lbs)
3000	Optimum	Optimum	Optimum	Optimum	Optimum	Optimum

Table 2. Approximate Pounds and Kilograms of Stabilizer Needed to Obtain 50 ppm

NOTE: Minimum salt level is 3000 parts per million (ppm). Low salt concentration below 2,500 ppm will cause premature cell failure.

Current Cyanuric Acid Level - ppm	Pool Size Litres (US Gallons)					
	38,000 L (10,000 g)	57,000 L (15,000 g)	76,000 L (20,000 g)	95,000 L (25,000 g)	114,000 L (30,000 g)	132,000 L (35,000 g)
0	1.9 kgs (4.2 lbs)	2.9 kgs (6.3 lbs)	3.8 kgs (8.4 lbs)	4.8 kgs (10.5 lbs)	5.7 kgs (12.6 lbs)	6.7 kgs (14.8 lbs)
10	1.5 kgs (3.4 lbs)	2.3 kgs (5.1 lbs)	3.1 kgs (6.7 lbs)	3.8 kgs (8.4 lbs)	4.6 kgs (10.1 lbs)	5.4 kgs (11.8 lbs)
20	1.1 kgs (2.5 lbs)	1.7 kgs (3.8 lbs)	2.3 kgs (5.1 lbs)	2.9 kgs (6.3 lbs)	3.4 kgs (7.6 lbs)	4.0 kgs (8.9 lbs)
30	0.8 kgs (1.7 lbs)	1.2 kgs (2.5 lbs)	1.5 kgs (3.4 lbs)	1.9 kgs (4.2 lbs)	2.3 kgs (5.1 lbs)	2.7 kgs (5.9 lbs)
40	0.4 kgs (0.8 lbs)	0.6 kgs (1.3 lbs)	0.8 kgs (1.7 lbs)	1.0 kgs (2.1 lbs)	1.2 kgs (2.5 lbs)	1.3 kgs (3.0 lbs)

NOTE: The above chart is for general reference only. The recommended stabilizer reading is between 10 - 50 ppm and will vary dependent on geographic climate. Warm, sunny climates will require a stabilizer reading at the higher end of the given range. Consult your local pool professional for your optimum level. Always add stabilizer according to manufacturer's instructions. For indoor pools, it is not necessary to add chlorine stabilizer to the swimming pool water.

- Use the  and  buttons to set the Timer 1 start minutes, then press  to store.
- Use the  and  buttons to set the Timer 1 start hours, then press  to store.
- Repeat the steps for Timer 2.
- Press the  button to store the timers and move to setting the chlorine production rate.
- Use the  and  buttons to choose the required chlorine production rate (from 10% to 100%).

5.3 Chlorine Production Activated



When chlorine production starts, the “Start...” message is displayed on screen for about 6 seconds. “CHLORINATION” is then displayed, indicating that the device is producing chlorine.

A 24 hour countdown will be displayed on the LCD when “boost” mode is activated.

5.4 Boost Mode Operation

“Boost” mode: chlorine production increased to 100% for 24 hr

In certain cases the pool may need higher than normal chlorination (stormy weather, high number of bathers, etc.). “Boost” mode is used to increase chlorine level quickly.

- Press buttons  and  simultaneously: “BOOST” is displayed on the screen and 100 % chlorine production starts.
- To stop “Boost” mode, press .

When “Boost” mode is activated, the rated chlorine production settings are temporarily overridden and the saltwater chlorinator will operate for a total of 24 hours at 100 % chlorine production.

Section 6. Maintenance Instructions

Before performance maintenance for the chlorine generating device please ensure you have read and understood the Important Safety Instructions section.

IMPORTANT: Always test the chlorine levels of your pool before each use.

6.1 Weekly

1. **Chlorine Test.** Test pool water chlorine level with a reliable test kit. Maintain ideal range by adjusting the chlorine output level on the power pack (see Section 5.3). Recommended free chlorine level is 1 - 3 ppm.

NOTE: It is recommended that chlorine test samples be taken from two (2) places, one (1) at the pool return line, the other well away from the pool return line. Compare the two (2) samples. A higher level should be found at the pool return line. The higher level at the pool return line indicates the system is producing chlorine.

2. **pH Level Test.** Test the pH level of your pool with a test kit. If necessary, adjust to maintain a pH level of 7.4 - 7.6 (see Section 4.3).

CAUTION

Never use dry acid to adjust pH in arid geographic areas with excessive evaporation and minimal dilution of pool water with fresh water. A build up of by products can damage the electrolytic cell.

3. **Total Alkalinity Test.** Test pool water for total alkalinity with a test kit. Take steps necessary to maintain an alkalinity of 80 - 120 ppm (see Section 4.3).
4. **Calcium Hardness.** Test pool water for calcium hardness level using test kit or by having a water sample tested by a pool professional. Adjust as necessary to maintain a calcium hardness of 175 - 400 ppm (see Section 4.3).

6.2 Monthly

Although the saltwater chlorine generator is equipped with reverse polarity technology it is still necessary to check the cell and if required clean off any build up that may occasionally occur.

1. **Check the cell.** It is recommended that every month the cell be removed and inspected for scale formation and/or debris. If cell needs to be cleaned, see Section 6.3 for instructions.
2. **Salt Level Test.** Use salinity test strips, a TDS/salinity meter, or another reliable method to test the salinity of the pool water. Once the existing salinity has been established, use Table 1 to determine the amount of salt to add to reach the desired level. Be conservative when adding salt as it is easier to add more if needed than it is to dilute if there is too much salt. If the salinity level in the pool is correct and the salt LED does not go out, see Section 7: Troubleshooting.
3. **Pool Water Sample.** Take water sample to local pool store for testing.
4. **Stabilizer (Cyanuric Acid).** Test pool water stabilizer (cyanuric acid) level using a test kit or by having a water sample tested by a pool professional. Maintain ideal range of 10 - 50 ppm. Follow your pool professional's recommendations. For indoor pools, it is not necessary to add chlorine stabilizer to the swimming pool water.

5. **Metals Test.** It is recommended that the pool water be tested periodically for the presence of metals such as iron, and manganese. These metals should not be present in the pool water. If those metals are present, contact your local pool professional.

6.3 Cleaning the Cell

⚠ WARNING

Disconnect power to the system at the main circuit breaker before performing this procedure to avoid risk of electric shock which can result in property damage, severe injury or death.

⚠ WARNING

- When cleaning the cell, wear protective eyeglasses and gloves.
- When mixing acid with water, **ALWAYS ADD ACID TO WATER. NEVER ADD WATER TO ACID.**

The power pack has an automatic cell cleaning feature (polarity reversing) that removes scale deposits from the cell (see Section 5.5).

Scale will form in excessively hard water or from pool water that is out of balance and in a scaling condition. Following the installation of the chlorine generating device, check the cell once a month for signs of scale.

If the cell has a tendency to scale, it is recommended that every month the cell be removed and inspected for scale formation and/or debris. Some filters allow debris to pass through to the cell which could lodge between the plates in the cell. A small amount of scale formation is normal. If by looking through the cell it is observed that there is excessive scale formation between the plates or debris is present, the cell must be cleaned as follows:

1. Ensure that all power to the power pack and the controller is disconnected/turned off at the circuit breaker and shut off the pump.
2. Before removing the cell for cleaning, shut off any necessary valves to prevent any water loss.
3. Open the air relief valve to release any pressure in the pool system.
4. Remove the terminal cap and cell leads.
5. Undo the locking ring. If required, use the locking ring tool provided (see Figure 31).
6. Remove the cell (see Figure 32).
7. Refit the cap on the cell and invert (see Figure 33) With protective glasses and gloves on, add one (1) part muriatic acid to ten (10) parts water and mix.

8. Fill the cell to the top of the electrode plates with the acid solution. A foaming action will begin, which is caused by scale (calcium carbonate) being dissolved from the plates. If rigorous foaming action does not begin, the cell does not need to be cleaned (STOP THE CLEANING PROCESS - go to the step 10). Otherwise allow the cell to remain in the solution until the foaming has stopped (approximately 5 - 10 minutes).

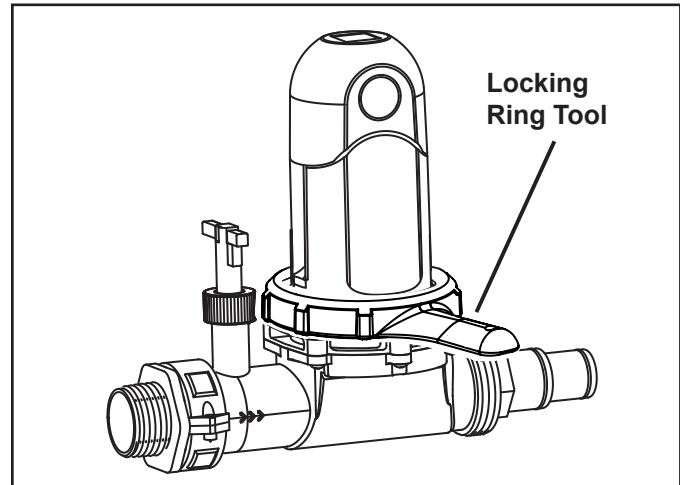

Figure 12. Undo Locking Ring

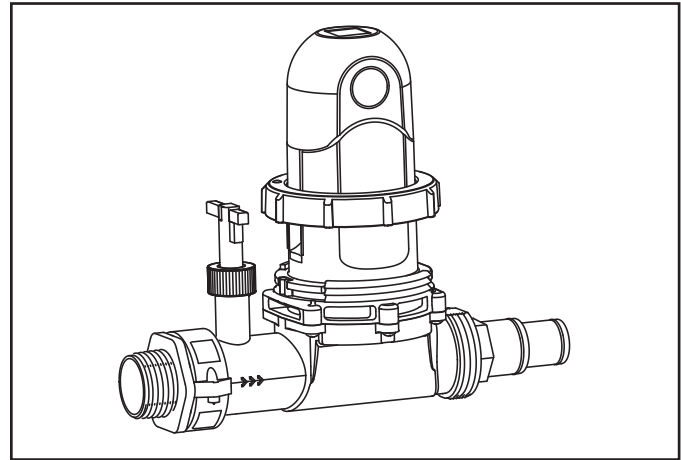

Figure 13. Remove the Cell

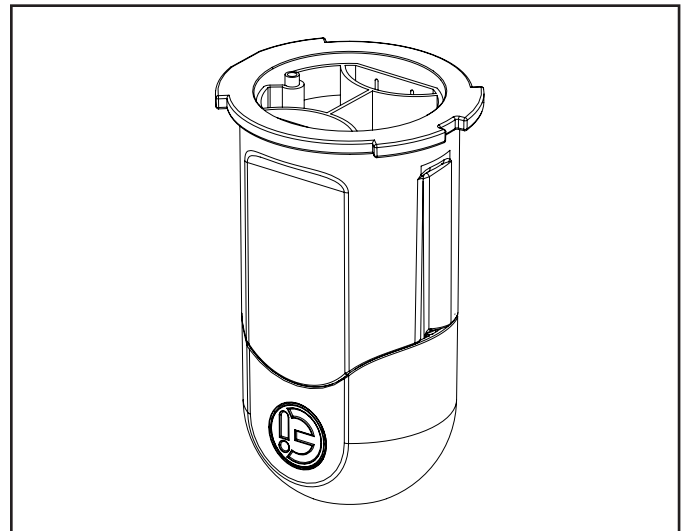

Figure 14. Invert the Cell

9. After the cell has been cleaned, dispose of the solution by pouring it into the pool water or dispose of according to local regulations.
10. Rinse the cell thoroughly with clean tap water and inspect. If deposits are still visible on the electrolytic cell, repeat step 9.

NOTE: Excessive acid washing will damage the electrolytic cell. **Do not leave in acid for more than 30 minutes.**

11. If the cell is clean, reattach the cell as described in Section 3.3.

6.4 Winterizing

NOTE: Do not use Ethylene Glycol (anti-freeze) in the system.

Very little chlorine is needed in cold water. Operating the chlorinator below 11°C (51°F) is not recommended. Operating the chlorinator in cold water can shorten the life of the cell.

If preventative measures are not taken, freezing water may cause severe damage to the cell. Prevent freeze damage to the cell by running pump continuously or winterize pool by draining water from pump, filter, and all intake and return lines. Remove the cell, clean and store it indoors. Coil the cell leads, wrap in plastic and tape to the power pack.

Winterizing caps are included with this product to replace the cell during winterizing or cell maintenance. This will enable pool pump to circulate water with the cell out of the line.

During the cold season, if you are using a FREEZE CONTROLLER on pump equipment and you choose to keep the chlorinator installed, turn the CHLORINE PRODUCTION down to 20%, otherwise, chlorine production will exceed the recommended level of 1 - 3 ppm.

WARNING

Disconnect power to the system at the main circuit breaker before performing this procedure to avoid risk of electric shock which can result in property damage, severe injury or death.

Winterizing Procedure

1. Ensure that all power to the power pack and the controller is disconnected/turned off at the circuit breaker.
2. Shut off any necessary valves to prevent any water loss.
3. Open the air relief valve to release any pressure in the pool system.
4. Remove the terminal cap and cell leads.
5. Undo the locking ring. If required, use the locking ring tool provided (see Figure 31).
6. Remove the cell (see Figure 32).
7. Attach the winterizing cap (see Figure 34).
8. Position the locking ring in proper alignment, making sure the bump aligns with the top thread.
9. Screw down the locking ring to the threaded clamp using the locking ring tool.

NOTE: Ensure the locking ring is level when engaging the threading housing (see Figure 35).

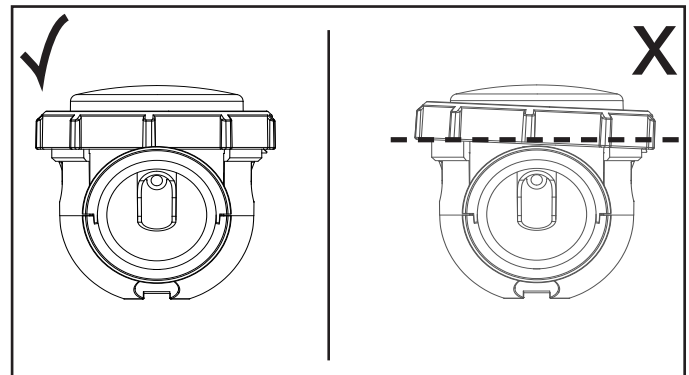

Figure 15. Locking Ring Level

Section 7. Troubleshooting

WARNING

ALL SERVICE AND REPAIRS MUST BE DONE BY A QUALIFIED POOL PROFESSIONAL. For any product service and repairs, contact a pool professional or your local Polaris dealer. Always turn pump off prior to attempting service or repair. Your pump and filter system is operated under pressure and pressure must be released before you begin to avoid system damage or personal injury. Follow the manufacturer's instructions to properly release the air in the pool filter.

7.1 Problems and Corrective Action

NOTE: Min. salt level is 3000 parts per million (ppm). Low salt concentration below 2,500 ppm will cause premature cell failure.

Problem	Text Displayed	Possible Causes	Solutions
	CLEANING	The self-cleaning cycle is automatic; this message is not an error code but an information message.	<ul style="list-style-type: none"> • Wait for about 10 minutes and chlorine production will resume automatically at the previously set level.
“Check Salt” warning displayed	CHECK SALT	<ul style="list-style-type: none"> • Salinity is under 3,000ppm. • Pool water temperature too low (< 18 °C / 65°F, variable). • Cell scaled up or worn. 	<ul style="list-style-type: none"> • Add salt to the pool to keep the level at 3250 ppm. If you do not know the salt level or how to test it, consult your pool care professional. • Display warning will come on when the water is too cold. No action required. • Clean or replace the cell.
“Flow” indicator on	NO FLOW	<ul style="list-style-type: none"> • Stop or failure of the filtering pump. • Presence of air or gas in the cell (not filling with water). • By-pass valves closed. 	<ul style="list-style-type: none"> • Check filter, pump basket & skimmers and clean them if necessary. Ensure all valves are set for normal operation. • If using a variable speed pump ensure the speed setting is high enough for adequate flow through the cell. • If suction cleaner is connected to skimmer check cleaner for blockages or restriction of flow
	CHECK PUMP	<ul style="list-style-type: none"> • This message is displayed alternately with "NO FLOW" if the situation continues. • Check the pump connection into the power pack is secure. 	<ul style="list-style-type: none"> • Perform the same checks as above. Note: that saltwater chlorine generator has built in pump protection. This means that saltwater chlorine generator will supply power for 4 minutes, if there is no flow detected it will retry after 20 minutes. It will repeat this again and if still no flow it will enter into standby and require restarting. All schedules will remain in memory.
	CHECK CELL	<ul style="list-style-type: none"> • Short-circuit in the cell or cable disconnected/badly connected. • Worn electrode. 	<ul style="list-style-type: none"> • Check the cell connections. • Replace the cell. • Have the control box (electronic board and transformer) checked by a qualified technician if necessary.
	OVERHEAT	<ul style="list-style-type: none"> • Device internal temperature over 70 °C / 158°F. • Device internal temperature over 80 °C / 176°F. 	<ul style="list-style-type: none"> • The device reduces its production to 50 %. • Production stops. • Production restarts automatically when the temperature drops.
	X	<ul style="list-style-type: none"> • The device no longer stores the time. 	<ul style="list-style-type: none"> • Check the condition of the battery. • Replace it if necessary (3 V battery, type "CR2032").

NOTES

NOTES

NOTES

Zodiac Pool Systems LLC

2882 Whiptail Loop # 100
Carlsbad, CA 92010, USA
1.800.822.7933 | PolarisPool.com

Zodiac Pool Systems Canada, Inc.

2-3365 Mainway, Burlington,
ON L7M 1A6, Canada
1.888.647.4004 | PolarisPool.ca

© 2022 Zodiac Pool Systems LLC. All rights reserved. Polaris® and the Polaris 3-wheeled cleaner design are registered trademarks of Zodiac Pool Systems LLC. All other trademarks referenced herein are the property of their respective owners.

H0770400_REVC



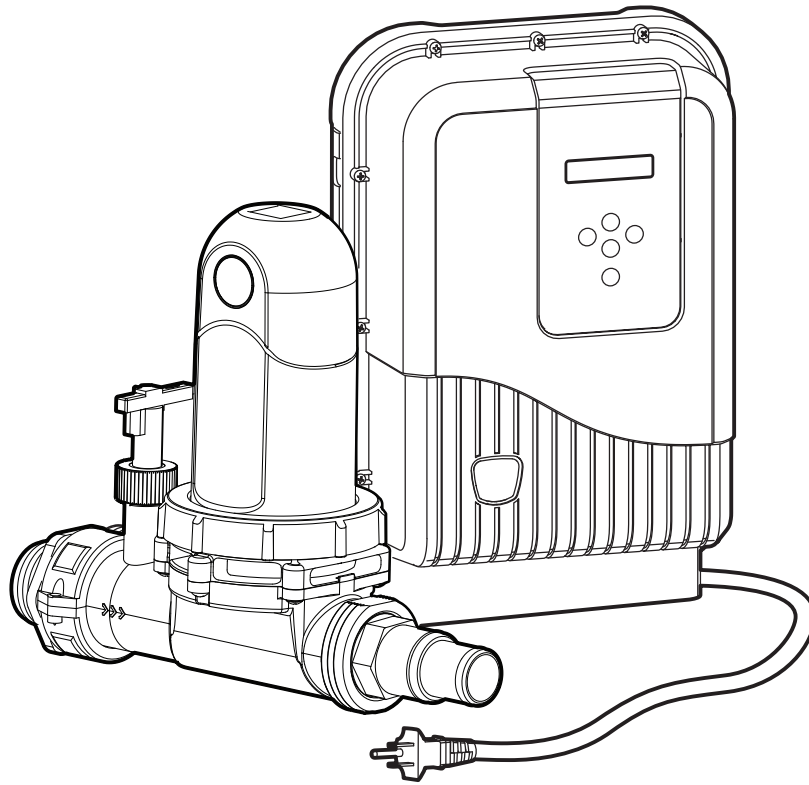

Chlorateur au sel Hors terre PAGSC20K

Manuel d'installation et de fonctionnement
Français

⚠ AVERTISSEMENT

POUR VOTRE SÉCURITÉ - Ce produit doit être installé par un spécialiste ou un personnel de piscine qualifié qui connaît les normes et les exigences du code pour l'équipement de piscine hors sol. L'agent d'entretien doit être un spécialiste qualifié en piscine disposant de suffisamment d'expérience dans l'installation et l'entretien de l'équipement de piscine, afin de s'assurer que toutes les directives du présent manuel sont scrupuleusement respectées. Une installation et/ou une utilisation incorrectes peuvent créer une pression élevée dangereuse susceptible de provoquer une défaillance catastrophique du produit et/ou de provoquer le soufflage du couvercle de la soupape à voies multiples pouvant entraîner des dommages matériels, des blessures graves ou la mort.

Une mauvaise installation ou utilisation peut engendrer un danger électrique pouvant entraîner des dommages matériels ou des blessures graves, voire mortelles. **NE PAS MODIFIER CET ÉQUIPEMENT.**



Avant d'installer ce produit, lire et suivre tous les avertissements et toutes les directives qui accompagnent ce produit. Dans le cas contraire, des dommages matériels ou des blessures graves, voire mortelles, peuvent survenir. Consulter le service client de Polaris au 1-800-822-7933 pour obtenir de l'aide. Une mauvaise installation ou utilisation annule la garantie.

**Contrôle les bactéries et les algues dans l'eau de piscine
Pour piscines résidentielles, DOMESTIQUE
N° D'ENREGISTREMENT 34542 LOI SUR LES PRODUITS ANTIPARASITAIRES**

AVERTISSEMENT

LIRE L'ÉTIQUETTE ET LE MANUEL DE FONCTIONNEMENT AVANT D'UTILISER. GARDER HORS DE PORTÉE DES ENFANTS.

Protection maximale de surcharge - 15 a

Utiliser uniquement des conducteurs en cuivre

Débrancher l'alimentation avant d'ouvrir la porte de service

Pour utilisation en intérieur ou extérieur

Exigences électriques : 120 VCA 60 Hz, 1,3 AMP

**La sortie maximale de l'acide hypochloreux est équivalente à 400 g de chlore libre disponible par jour
3 000 parties par million de sel**

**Le volume d'eau maximal pouvant être traité avec une unité de AUTOCLEAR SG (PAGSC20K) peut traiter une quantité
d'eau maximale de 132 000 litres (35 000 gallons) (132,0 m3).**

Pour les piscines, une plage de 1 à 3 ppm de chlore libre disponible doit être maintenue.

Contrôle les bactéries et les algues dans l'eau de la piscine.

Ne pas utiliser cet appareil avec des produits de bromure.



HOMOLOGUÉ ETL
CONFORME À LA
NORME
UL STD 1081
Certifié selon la
norme
CAN/CSA C22.2
N° 218.1

AVIS À L'UTILISATEUR

Ce produit de lutte antiparasitaire doit être employé conformément aux directives sur l'étiquette. C'est une infraction en vertu de la Loi sur les produits antiparasitaires d'utiliser ce produit de manière inconsistante avec les directives sur l'étiquette. L'utilisateur assume le risque aux personnes ou au matériel en lien avec l'utilisation d'un tel produit.

Table des matières

Section 1. Consignes de sécurité importantes	28
Section 2. Description du système	31
2.1 Caractéristiques du produit	31
2.2 Contenu du produit.....	32
Section 3. Directives d'installation	33
3.1 Matériaux et outils	33
3.2 Exigences relatives à l'installation.....	33
3.3 Installation du bloc d'alimentation et cellule	34
3.4 Mise à la terre.....	34
3.5 Instructions de démontage de la cellule	35
Section 4. Préparation de l'eau de piscine... ..	36
4.1 Détermination de la capacité de la piscine (gallons).....	36
4.2 Détermination de la capacité de la piscine (litres).....	36
4.3 Mise à la terre.....	36
4.4 Conditions optimales de l'eau de piscine	37
4.5 Analyse du chlore.....	37
4.6 Sel (NaCl Sodium Chloride)	38
Section 5. Mode d'emploi	40
5.1 Réglage de l'horloge	40
5.2 Modes et paramètres pour les minuteries	40
5.3 Production de chlore activée.....	41
5.4 Entretien	41
Section 6. Directives d'entretien	41
6.1 Hebdomadaire.....	41
6.2 Mensuel.....	41
6.3 Nettoyage de la cellule	42
6.4 Hivernage	43
Section 7. Dépannage	44

Section 1. Consignes de sécurité importantes

LIRE ET SUIVRE TOUTES LES DIRECTIVES

Tout travail en lien avec l'électricité doit être effectué par un électricien qualifié, et se conformer aux codes locaux, provinciaux et nationaux. Lors de l'installation et de l'utilisation de cet équipement électrique, les consignes de sécurité élémentaires doivent toujours être respectées, notamment les mises en garde suivantes

⚠ AVERTISSEMENT

ÉQUIPEMENT SOUS PRESSION : toujours mettre la pompe hors tension avant d'installer ou d'intervenir sur le bloc d'alimentation ou la cellule. Le système pompe-filtre fonctionne dans un environnement pressurisé. La pression doit donc être relâchée avant intervention. Veuillez consulter le manuel du propriétaire fourni avec votre pompe/filtre pour prendre connaissance des informations supplémentaires.

⚠ AVERTISSEMENT

Afin de réduire le risque de décharge électrique, d'incendie ou de blessure, les interventions sur l'équipement doivent uniquement être effectuées par un professionnel dûment qualifié pour intervenir sur les équipements de piscine.

⚠ AVERTISSEMENT

Pour réduire les risques de blessures, ne pas permettre aux enfants d'utiliser ce produit sans surveillance étroite en tout temps.

⚠ AVERTISSEMENT

RISQUE DE DÉCHARGE ÉLECTRIQUE, D'INCENDIE, DE BLESSURE PHYSIQUE OU DE MORT. Le brancher seulement sur un circuit de dérivation protégé par un disjoncteur de fuite à la terre (DDFT), DDFT classe A au Canada. Contacter un électricien qualifié s'il n'est pas possible de vérifier que le circuit est équipé d'un différentiel ou non.

Ledit DDFT doit être testé de manière régulière. Pour tester le différentiel, appuyer sur le bouton de test. Le différentiel doit couper le DDFT de l'alimentation. Appuyer sur le bouton de remise en route. L'alimentation doit être rétablie. Si le DDFT ne fonctionne pas comme indiqué, c'est qu'il est défectueux. Si le DDFT coupe l'alimentation de cet équipement sans qu'on ait appuyé sur le bouton de test, un courant à la terre circule, indiquant la possibilité d'une décharge électrique. Ne pas utiliser cet équipement. Débrancher cet équipement et faire corriger le problème par un représentant de service qualifié avant toute utilisation.

L'installation doit se conformer au National Electrical Code® (NEC® ou NFPA-70®) aux États-Unis, au Code canadien de l'électricité (« CEC » ou C22.1) au Canada et/ou à tout autre code d'installation local ou national en vigueur.

⚠ AVERTISSEMENT

Le bloc d'alimentation doit être asservi/interconnecté à l'alimentation du moteur de la pompe de la piscine pour s'assurer que le chlorateur ne fonctionne que lorsque la pompe de piscine fonctionne. La fonction du commutateur du capteur de débit de Polaris Autoclear SC est destiné à servir de secours seulement et ne doit pas servir comme seule source de détection de débit.

⚠ AVERTISSEMENT

Ne pas enterrer les cordons. Installer les cordons de manière à ce qu'ils ne soient pas endommagés par les tondeuses à gazon, les taille-haies et d'autres équipements.

Pour réduire le risque de choc électrique, remplacer immédiatement le cordon endommagé et ne pas utiliser de rallonge pour connecter l'appareil à l'alimentation électrique; prévoir une prise correctement située.

⚠ AVERTISSEMENT

L'appareil de génération de chlore est conçu pour une utilisation en piscine hors sol (résidentielle) uniquement. Une mauvaise utilisation peut dégrader les performances, entraîner l'annulation de la garantie et causer des dommages matériels et des blessures physiques, voire mortelles.

- Utiliser un générateur de chlore sans débit d'eau à travers la cellule peut entraîner une accumulation de gaz inflammables, causant un INCENDIE ou une EXPLOSION.
- Garder l'équipement hors de la portée des enfants.
- Ne pas utiliser un cordon d'alimentation endommagé.
- Un cordon d'alimentation endommagé doit uniquement être remplacé par le fabricant, l'agent d'entretien ou l'électricien.
- Lors de l'installation et de l'utilisation de cet équipement électrique, toujours suivre les précautions de sécurité élémentaire.
- Avant de procéder à l'installation, déconnecter toute source d'alimentation.
- Connecter à un circuit protégé par un disjoncteur de fuite à la terre (DDFT).
- Pour réduire le risque de choc électrique, remplacer immédiatement le cordon endommagé.
- Ne pas utiliser cet appareil avec des produits de bromure.

⚠ AVERTISSEMENT

- Le bloc d'alimentation doit être installé à au moins 60 cm (2 pi) du sol, à la verticale.
- Aux États-Unis, le bloc d'alimentation doit être installé à au moins 1,8 m (6 pi) à l'horizontale du bord de la piscine. Au Canada, le bloc d'alimentation doit être installé à au moins 3 m (10 pi) à l'horizontale du bord de la piscine et/ou du spa.

⚠ AVERTISSEMENT

Si un manque d'eau est détecté, le contrôleur de débit électronique de l'unité est conçu pour éteindre le système. Interférer avec le contrôleur de débit électronique peut entraîner des blessures corporelles et/ou endommager la cellule.

⚠ AVERTISSEMENT

Utiliser les modèles Polaris AutoClear SC sans débit d'eau à travers la cellule peut entraîner un accroissement de gaz inflammables qui peuvent causer un INCENDIE ou une EXPLOSION. LIRE L'ÉTIQUETTE ET LE MANUEL DE FONCTIONNEMENT AVANT D'UTILISER. GARDER HORS DE PORTÉE DES ENFANTS.

⚠ AVERTISSEMENT

Cet appareil n'est pas conçu pour être utilisé par des personnes (incluant des enfants) avec des capacités physiques, sensorielles ou mentales réduites, ou qui n'ont pas assez d'expérience ou de connaissance, à moins d'être supervisées ou instruites sur l'utilisation de l'appareil par la personne responsable de leur sécurité.

⚠ AVERTISSEMENT

ÉVITER LE RISQUE DE NOYADE DES ENFANTS : ne pas laisser personne, surtout des jeunes enfants, s'asseoir, mettre le pied, s'appuyer ou monter sur des appareils faisant partie du système opérationnel de la piscine. Aux États-Unis, placez les composants de votre dispositif à au moins 1,8 m (6 pi) à l'horizontale de la piscine afin d'éviter que les enfants ne se servent de l'équipement pour accéder à la piscine, ne se blessent ou ne se noient. Au Canada, placez les composants de votre dispositif à au moins 3 m (10 pi) à l'horizontale de la piscine pour éviter que les enfants ne se servent de l'équipement pour accéder à la piscine, ne se blessent ou ne se noient

⚠ AVERTISSEMENT

Une immersion prolongée dans l'eau chaude peut entraîner une hyperthermie. L'hyperthermie survient lorsque la température interne corporelle monte de plusieurs degrés au-dessus de la température normale corporelle de 98,6 °F (37 °C). Les symptômes comprennent des étourdissements, évanouissements, somnolences, léthargies et une augmentation de la température corporelle interne. Les effets de l'hyperthermie comprennent :

- Inconscience par rapport à un danger imminent
- Le défaut de percevoir la chaleur
- Le défaut de reconnaître le besoin de quitter le spa
- L'incapacité physique de quitter le spa
- Lésions fœtales chez la femme enceinte
- Inconscience entraînant un risque de noyade

⚠ AVERTISSEMENT

Pour réduire le risque de blessures, ne pas enlever les raccords de tuyauterie d'aspiration de votre spa ou de votre cuve thermique. Ne jamais utiliser un spa ou une cuve thermique si les raccords de tuyauterie d'aspiration sont brisés ou absents. Ne jamais remplacer un raccord de tuyauterie d'aspiration par un autre de classification inférieure au débit spécifié dans l'assemblage de l'équipement.

Déclaration de conformité réglementaire FCC

Ce dispositif est conforme à la partie 15 des directives FCC. Son fonctionnement est soumis aux deux conditions suivantes :

1. Cet appareil ne doit pas provoquer d'interférences nuisibles, et
2. Cet appareil doit accepter toute interférence reçue, y compris les interférences susceptibles de provoquer un fonctionnement indésirable.

MISE EN GARDE : tout changement ou modification non expressément approuvé par la partie responsable de la conformité pourrait annuler l'autorité de l'utilisateur à utiliser l'équipement.

REMARQUE : cet équipement a été testé et déclaré conforme aux limites pour un appareil numérique de Classe B, conformément à la partie 15 des directives FCC. Ces limites sont conçues pour fournir une protection raisonnable contre les interférences nuisibles dans une installation résidentielle. Cet équipement génère, utilise et peut émettre de l'énergie radio électrique et, s'il n'est pas installé et utilisé conformément aux instructions, peut causer des interférences nuisibles aux communications radio. Toutefois, il n'existe aucune garantie que des interférences ne se produiront pas dans une installation particulière. Si cet équipement cause des interférences nuisibles à la réception des signaux de radio ou de télévision, ce qui peut être déterminé en allumant et en éteignant l'équipement, l'utilisateur est encouragé à essayer de corriger les interférences en prenant une ou plusieurs des mesures suivantes :

- Réorienter ou déplacer l'antenne de réception.
- Augmenter la distance entre l'équipement et le récepteur.
- Brancher l'équipement sur une prise différente de celle sur laquelle le récepteur est connecté.
- Consulter le revendeur ou un technicien radio/TV expérimenté pour obtenir de l'aide.

⚠ MISE EN GARDE

Cet appareil est destiné à être utilisé avec des installations hors sol permanentes (résidentiel). Ne pas utiliser avec des piscines pouvant être entreposées. Une piscine permanente est construite dans le sol, sur le sol ou dans un bâtiment, de telle manière qu'elle ne puisse pas être facilement démontée et rangée. Une piscine pouvant être rangée est construite pour pouvoir être démontée facilement aux fins d'entreposage, puis remontée à son état initial.

⚠ AVERTISSEMENT

- Les personnes atteintes de maladies infectieuses ne devraient pas utiliser un spa ou une cuve thermique.
- Pour éviter des blessures, faire bien attention en entrant ou en sortant du spa ou de la cuve thermique.
- Ne pas consommer de drogues ou d'alcool avant ou pendant l'utilisation d'un spa ou d'une cuve thermique afin d'éviter la perte de conscience ou une possible noyade.
- Les femmes enceintes ou qui pensent l'être devraient consulter un médecin avant d'utiliser un spa ou une cuve thermique.
- Une température de l'eau excédant 38°C (100°F) peut nuire à la santé.
- Avant d'entrer dans un spa ou une cuve thermique, vérifier la température de l'eau à l'aide d'un thermomètre précis.
- Ne pas utiliser un spa ou une cuve thermique immédiatement après avoir pratiqué une activité physique intense.
- L'immersion prolongée dans un spa ou une cuve thermique peut être nuisible à votre santé.
- Aux États-Unis, il est interdit de laisser un appareil électrique (lampe, téléphone, radio ou télévision) à moins de 1,8 m (6 pi) d'une piscine. Au Canada, il est interdit d'installer un appareil électrique (lumière, téléphone, radio ou télévision) à moins de 3 m (10 pi) d'une piscine.
- L'utilisation de l'alcool, des drogues ou des médicaments peut augmenter considérablement le risque d'hyperthermie mortelle dans les spas ou les cuves thermiques.
- Une température de l'eau excédant 38°C (100°F) peut nuire à votre santé.
- **LES ENFANTS NE DOIVENT PAS UTILISER LES SPAS OU LES CUVES THERMALES SANS LA SURVEILLANCE D'UN ADULTE.**
- **MAINTENIR LA CHIMIE DE L'EAU CONFORMÉMENT AUX DIRECTIVES DU FABRICANT.**

⚠ MISE EN GARDE

Il est important de noter que certains matériaux utilisés dans les spas et les piscines ou à proximité de ceux-ci peuvent être incompatibles avec les produits chimiques habituellement utilisés pour purifier l'eau des spas ou des piscines (p. ex., acides, chlore, sel, stabilisants, etc.).

Zodiac Pool Systems, LLC ne garantit pas que l'eau chlorée générée par le générateur de chlore n'endommagera ni ne détruira certains types de plantes, de terrasses, de platelages ou d'autres matériaux présents dans ou autour de la piscine ou du spa. Avant de sélectionner les matériaux qui seront utilisés à l'intérieur de votre piscine ou de votre spa ou à proximité de ceux-ci, il faut discuter avec l'entrepreneur des options disponibles pour évaluer la compatibilité de tels matériaux avec les produits chimiques.

Au moment de mélanger de l'acide à de l'eau, **TOUJOURS AJOUTER L'ACIDE À L'EAU. NE JAMAIS AJOUTER L'EAU À L'ACIDE.**

Quelques conseils utiles :

- Choisir des plantes qui supportent les éclaboussures d'eau de piscine contenant du chlore ou du sel et d'autres produits chimiques de purification.
- Toutes les pièces métalliques utilisées à l'intérieur ou à proximité de la piscine doivent être fabriquées en acier inoxydable de qualité supérieure.
- Sélectionner minutieusement les produits de maçonnerie. • La porosité et la dureté des pierres naturelles varient grandement. Nous vous recommandons donc de discuter avec l'entrepreneur responsable des travaux de maçonnerie afin de choisir la meilleure solution en ce qui concerne les pierres à utiliser autour de votre piscine ou de votre spa.
- Sceller tous les produits de maçonnerie. Les professionnels de l'industrie de la pierre précisent qu'il faut sceller même les pierres naturelles, surtout lorsqu'elles sont utilisées à l'extérieur, afin d'empêcher l'altération, le ternissement et une dégradation prématurée. Consulter l'entrepreneur responsable des travaux de maçonnerie ou de la construction de votre terrasse afin de sélectionner le scellant adéquat pour les produits de maçonnerie qui seront utilisés autour de votre piscine ou de votre spa.
- Pour obtenir les meilleurs résultats, des scellants doivent être appliqués régulièrement. Appliquer le scellant protecteur régulièrement, conformément aux instructions du fabricant.
- L'utilisation de produits chimiques autres que ceux recommandés peut être dangereuse. Suivre les directives des fabricants de produits chimiques.

CONSERVER CES DIRECTIVES

Section 2. Description du système

La cellule doit être la dernière pièce d'équipement installée horizontalement dans le système de circulation juste avant la piscine.

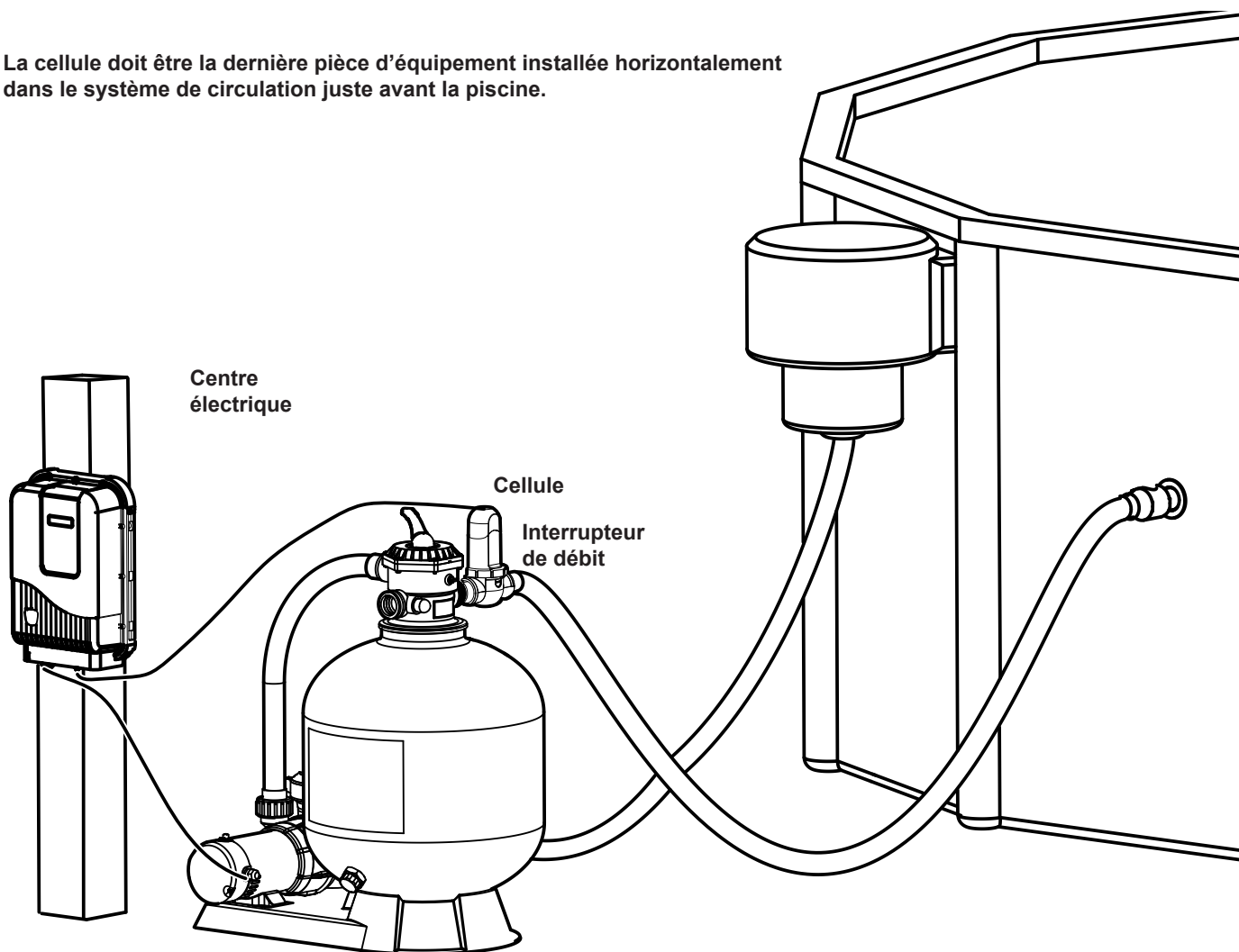

Figure 1. Exemple d'installation

2.1 Spécifications du produit

Pression maximum de fonctionnement : 35 lb-po ²	Tension de sortie : 28 V c.c. (maxi.)
Débit minimum : 152 l/m (40 gal/min)	Courant de sortie : 8 A C.C.
Débit maximum : 348 l/m (92 g/m)	Dimensions :
Volume d'eau traité maximum : 75 000 litres (20 000 gal)	Bloc d'alimentation (long. x larg. x haut.) : 25,4 cm x 11,4 cm x 33 cm (10 x 4,5 x 13 po)
Production de chlore : 0,400 kg (0,88 lb) par jour	Cellule électrolytique (long. x larg. x haut.) : 16,5 cm x 14 cm x 30,5 cm (6,5 x 5,5 x 12 po)
Niveau de sel requis : 3 250 ppm (3 gpl)	Poids :
Tensions d'entrée : 120 V	Bloc d'alimentation : 3,2 kg (7 lb)
Courant d'entrée à 120 V c.a. 10 A max (pompe connectée)	Cellule électrolytique : 0,9 kg (2 lb)
Courant d'entrée à 120 V c.a. : ~ 2,5 A (cellule de sel et interrupteur de débit connectés)	
Fréq. d'entrée : 60 Hz	
Longueur du cordon d'alimentation	0.9 m (3 pi)
Longueur du cordon de la cellule	2.25 m (7,38 pi)
Longueur du câble de l'interrupteur de débit	3 m (9,8 pi)

2.2 Contenu du produit

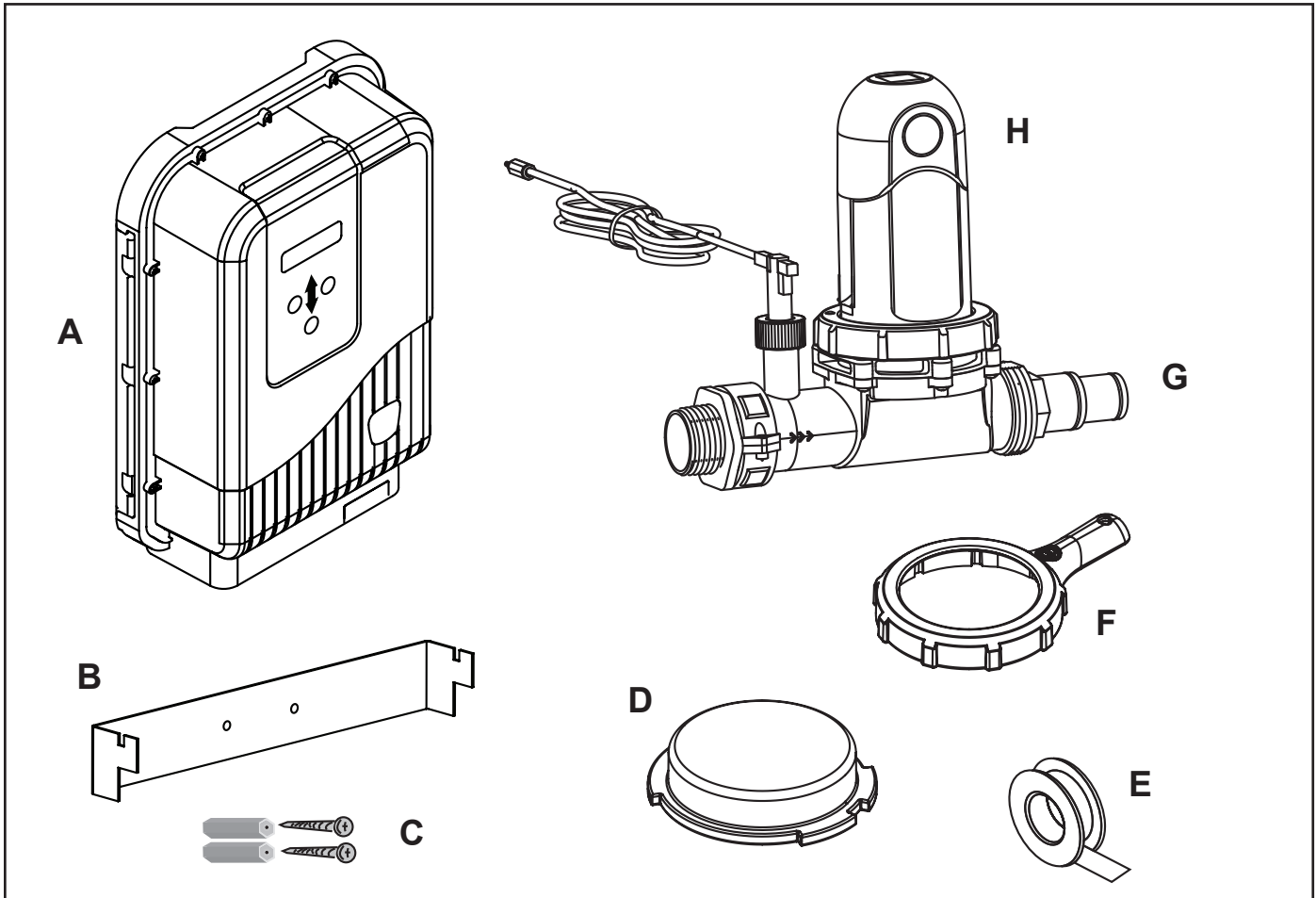

Figure 2. Contenu de la boîte

ARTICLE	DESCRIPTION	QTÉ
A	Bloc d'alimentation	1
B	Support de bloc d'alimentation	1
C	Jeu de vis (fiches murales comprises)	2
D	Bouchon d'hivérization	1
E	Ruban de téflon	1
F	Outil pour bague de verrouillage	1
G	Boîtier AutoClear SC	1
H	Cellule	1

Section 3. Directives d'installation

⚠ AVERTISSEMENT

POUR VOTRE SÉCURITÉ : le présent produit doit être entretenu par un technicien professionnel, spécialisé dans l'installation et l'entretien de piscines et de spas, tel qu'il est indiqué à la page couverture du présent manuel. Les procédures indiquées dans ce manuel doivent être suivies avec précision. Dans le cas contraire, des dommages matériels ou des blessures graves, possiblement mortelles, peuvent survenir. Une mauvaise installation ou utilisation annule la garantie.

ÉQUIPEMENT SOUS PRESSION : Toujours mettre la pompe hors tension avant d'installer ou d'intervenir sur le système de génération de chlore. Le système pompe-filtre fonctionne dans un environnement pressurisé. La pression doit donc être relâchée avant intervention. Veuillez consulter le manuel du propriétaire fourni avec votre pompe/filtre pour prendre connaissance des informations supplémentaires.

⚠ AVERTISSEMENT

Pour réduire le risque de choc électrique, ne pas utiliser de rallonge pour connecter l'appareil à l'alimentation électrique; prévoir une prise adéquatement située. Inspecter le cordon avant de l'utiliser; ne pas utiliser le cordon s'il est endommagé.

⚠ AVERTISSEMENT

Risque d'électrocution. Le brancher seulement sur un circuit de dérivation protégé par un disjoncteur de fuite à la terre (DDFT). Contacter un électricien qualifié s'il n'est pas possible de vérifier que le circuit est équipé d'un différentiel ou non. Ne pas retirer le contact à la masse.

⚠ MISE EN GARDE

Aux États-Unis, le bloc d'alimentation doit être installé à au moins 1,8 m (6 pi) à l'horizontale du bord de la piscine. Au Canada, le bloc d'alimentation doit être installé à au moins 3 m (10 pi) à l'horizontale du bord de la piscine et/ou du spa. Ne pas enterrer les cordons. Installer les cordons de manière à ce qu'ils ne soient pas endommagés par les tondeuses à gazon, les taille-haies et d'autres équipements.

⚠ AVERTISSEMENT

RISQUE D'ÉLECTROCUTION Ne pas toucher la prise avec des mains mouillées.

Avant de commencer l'installation, veuillez vous assurer que vous avez les bons outils et un emplacement approprié pour l'installation du bloc d'alimentation et de la cellule. Veuillez vous assurer d'avoir lu et compris la section Consignes de sécurité importantes.

3.1 Matériaux et outils

Matériaux d'installation fournis

- Entretoise de tuyau pour tuyau 40 mm (1 ½ po)
- Jeu de vis (fiches murales comprises)
- Manuel d'installation et de fonctionnement

3.2 Exigences relatives à l'installation

⚠ AVERTISSEMENT

L'appareil de génération de chlore doit être installé à l'horizontale avec la cellule au-dessus du tuyau afin d'éviter l'accumulation de gaz inflammables pouvant déclencher un INCENDIE ou une EXPLOSION. La cellule électrolytique génératrice de chlore doit être installée à l'extérieur seulement.

Il est nécessaire que le module de débit d'eau soit installé dans la même tuyauterie que la cellule électrolytique, sans vannes ni dérivations entre elles.

Le contrôleur de débit doit être monté comme illustré.

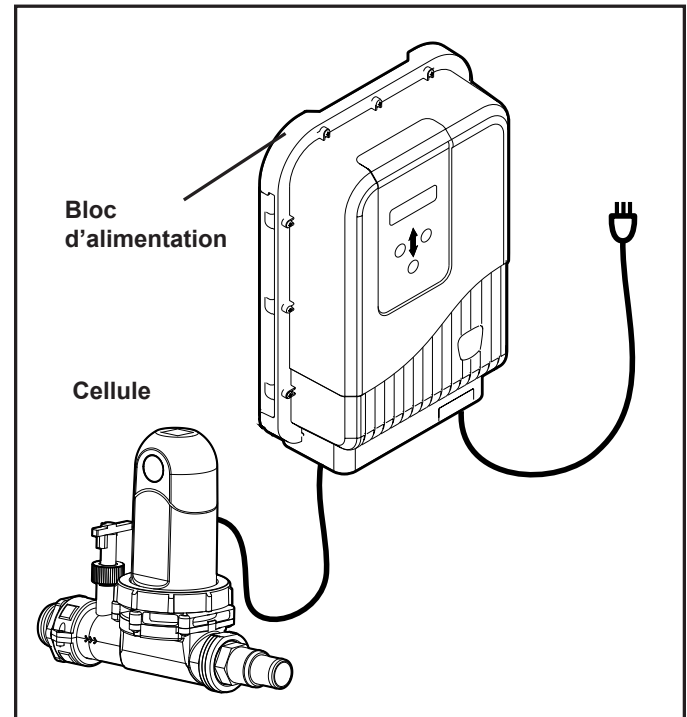

Figure 3. Exigences relatives à l'installation

Les exigences d'installation pour le système de génération de chlore série sont les suivantes :

- Le bloc d'alimentation doit être installé à au moins 60 cm (2 pi) verticalement au-dessus du sol.
- Aux États-Unis, le bloc d'alimentation doit être installé à au moins 1,8 m (6 pi) à l'horizontale du bord de la piscine. Au Canada, à au moins 10 pi (3 m).
- La cellule doit être installée avec l'adaptateur de tuyau fourni.
- La cellule doit être installée au maximum à 2,1 m (7 pi) du bloc d'alimentation.
- Le bloc d'alimentation doit être installé au maximum à 0,9 m (3 pi) de la prise électrique.
- Le module de débit doit être installé en amont de la cellule.
- Il est recommandé que l'interrupteur de débit et la cellule soient installés à 25 cm (10 po) de tout coude 90°.

3.3 Installation du bloc d'alimentation et de la cellule

1. S'assurer que l'emplacement de la cellule, du bloc d'alimentation et de la cellule va satisfaire à toutes les exigences énumérées à la Section 3.2.

⚠ AVERTISSEMENT

Nous recommandons que toute procédure nécessitant un potentiel contact avec le câblage électrique sous tension et/ou des pièces autres que les cordons et les fiches connectés aux prises électriques doit être effectué par un entrepreneur agréé et qualifié en équipement de piscine comme décrit sur la couverture avant de ce manuel. Dans le cas contraire, des dommages matériels ou des blessures graves, possiblement mortelles, peuvent survenir.

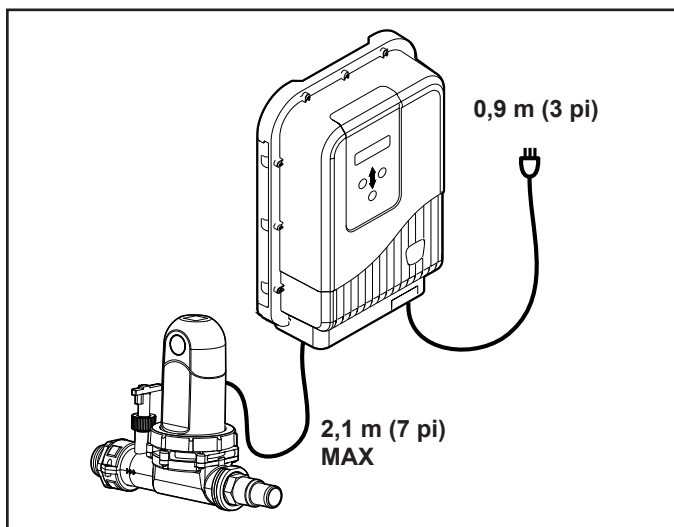

Figure 4. Exigences relatives à l'installation

2. Visser le support du bloc d'alimentation en position sur une surface murale ou un poteau où il sera fixé solidement, tout en vous assurant qu'il ne se trouve à moins de 2,1 m (7 pi) de la cellule.
3. Mettre le bloc d'alimentation en place en alignant le support avec les trous guides correspondants.

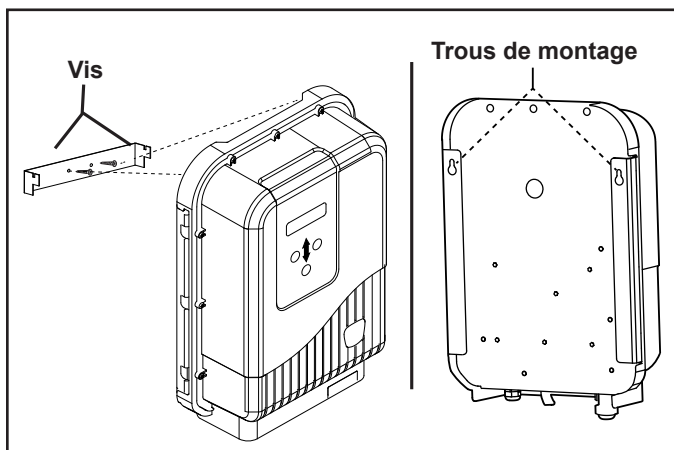

Figure 5. Fixation du bloc d'alimentation

4. Dévisser la bague de verrouillage de l'adaptateur de cellule qui fixe la cellule, reposer la bague de verrouillage pour terminer l'assemblage.

3.4 Mise à la masse

⚠ AVERTISSEMENT

Le Code national de l'électricité (NEC) et le Code canadien (CEC) exige que les équipements de piscine soient liés les uns aux autres. Veiller à vérifier les codes locaux pour déterminer si les autorités compétentes (AHJ aux États-Unis) ou les autorités compétentes au Canada font respecter le NEC ou le CEC et/ou d'autres codes d'installation locaux. Un cuivre solide conducteur de liaison min. 8 AWG (8,37 mm²), 6 AWG (13,3 mm²) au Canada, doit être utilisé pour relier le bloc d'alimentation à une connexion de liaison permanente qui est acceptable pour l'AHJ ou l'autorité locale compétente. Un conducteur de liaison est inclus avec ce produit. Se référer aux codes locaux afin de connaître l'épaisseur acceptable du fil de liaison électrique. Chaque appareil de la piscine qui n'est pas relié et qui requiert une mise à la terre devra être relié au point de liaison électrique commun dans le respect des normes locales.

Pour éviter les dommages matériels, de graves blessures voire la mort, ne JAMAIS utiliser le panneau arrière du châssis du bloc d'alimentation pour mettre à la terre un autre équipement.

Relier le point de mise à la terre situé sur la partie inférieure du panneau arrière du châssis à un point de liaison électrique commun. Ne pas utiliser le bloc d'alimentation comme point de liaison électrique commun. Chaque appareil de la piscine qui n'est pas relié et qui requiert une mise à la terre devra être relié au point de liaison électrique commun dans le respect des normes locales. Il faut effectuer une liaison électrique au bloc d'alimentation. Au Canada, le Code électrique canadien (CEC) stipule que le fil de liaison électrique doit être de calibre égal ou supérieur à 13,3 mm² (6 AWG).

Le National Electrical Code® (NEC®) exige le collage étanche de la piscine pour les piscines installées en permanence. Lorsqu'aucun(e) équipement, structure ou pièce de la piscine mis(e) à la terre n'est en connexion directe avec l'eau de la piscine, l'eau de la piscine devra être en contact direct avec une surface conductrice approuvée résistante à la corrosion qui n'expose pas moins de 5800 mm² (9 po²) de la surface de l'eau de la piscine en tout temps. La surface conductrice devra être située à un endroit où celle-ci n'est pas exposée à des dommages physiques ou à des délogements au cours des activités courantes en piscine, et devra être mise à la terre conformément aux exigences en matière de mise à la terre du NEC Article 680. Se reporter aux codes appliqués localement pour toute exigence supplémentaire en matière de mise à la terre.

3.5 Instructions de démontage de la cellule

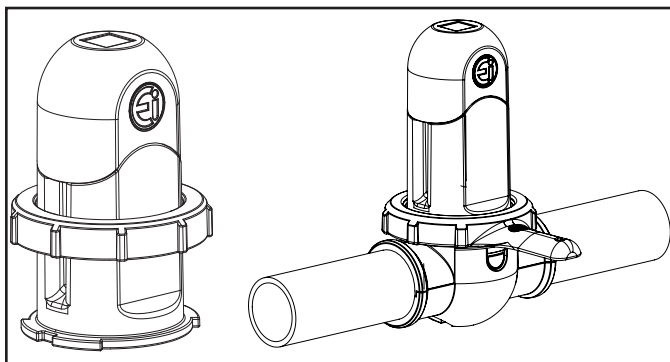

Figure 6. Démontage de la cellule

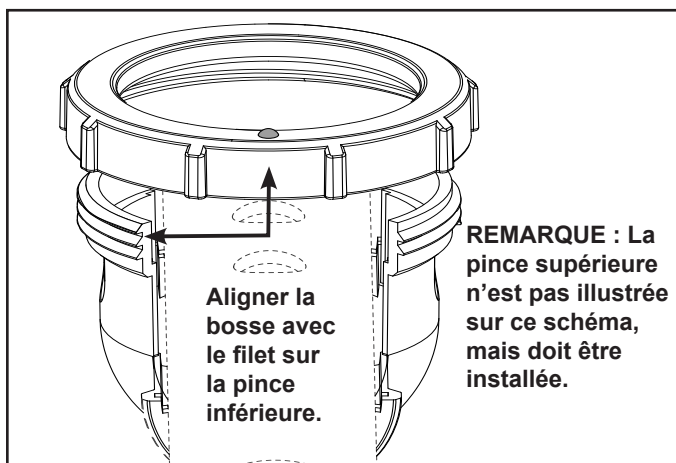

Figure 7. Alignement de la bague de verrouillage

1. Visser la bague de verrouillage sur la pince filetée en utilisant l'outil pour bague de verrouillage.

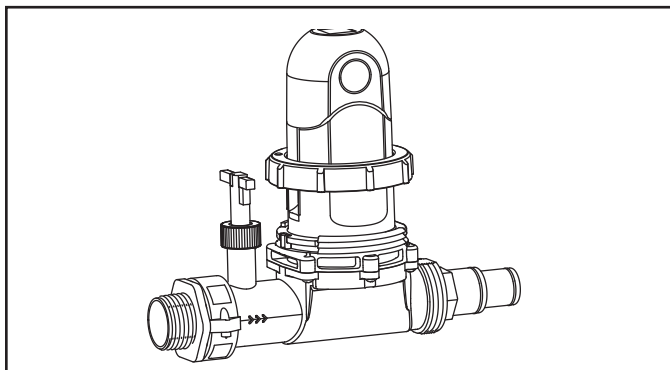

Figure 8. Outil pour bague de verrouillage

REMARQUE : S'assurer que la bague de verrouillage est de niveau lorsqu'elle est engagée dans le logement fileté.

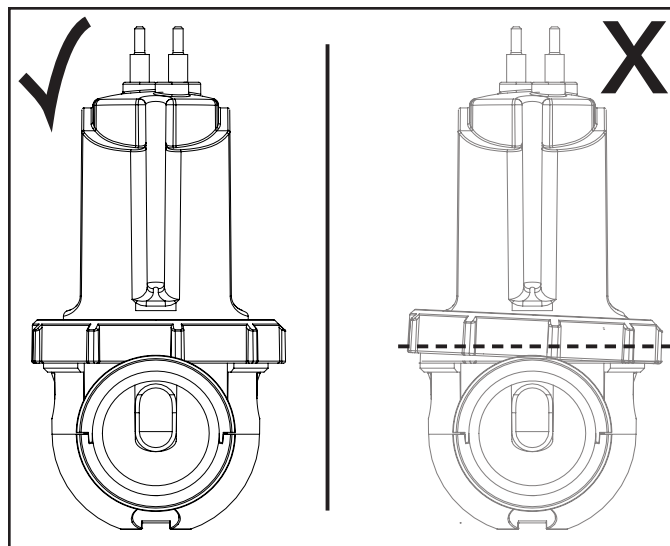

Figure 9. Niveau de la bague de verrouillage

2. Installer le commutateur de débit en s'assurant que la flèche sur le commutateur de débit pointe dans le sens du débit d'eau. S'assurer que l'interrupteur est aligné avec le tuyau.
3. Connecter solidement les fils de la cellule à la même couleur que les bornes.
4. Fixer le capuchon de borne.

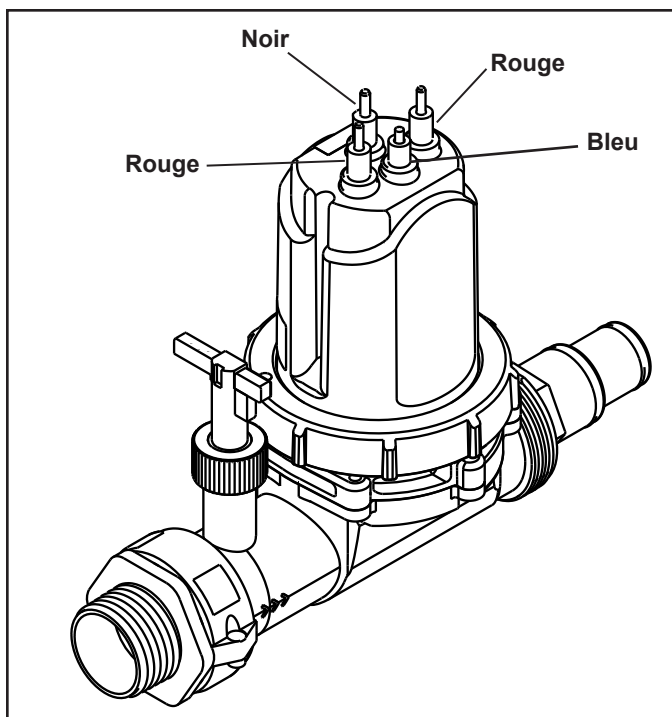

Figure 10. Connexion des fils de cellule

5. Brancher le connecteur du module dans le bloc d'alimentation (voir Figure 20).
6. Attacher une extrémité du fil de liaison à la cosse de liaison située au bas de la plaque arrière du châssis sur le bloc d'alimentation (voir les figures 21 et 22).
7. Fixer la deuxième extrémité à un point de liaison commun tel que la pompe ou le chauffe-piscine. S'assurer de consulter le manuel de la pompe ou chauffe-piscine pour l'emplacement de la connexion de la cosse de liaison avant d'effectuer cette connexion.

REMARQUE : Ne pas utiliser le bloc d'alimentation comme point de liaison électrique commun. Il faut effectuer une seule mise à la masse au bloc d'alimentation. Chaque appareil de la piscine qui n'est pas relié et qui requiert une mise à la terre devra être relié au point de liaison électrique commun dans le respect des normes locales.

8. Brancher le bloc d'alimentation dans la prise électrique. Allumer le bloc d'alimentation.

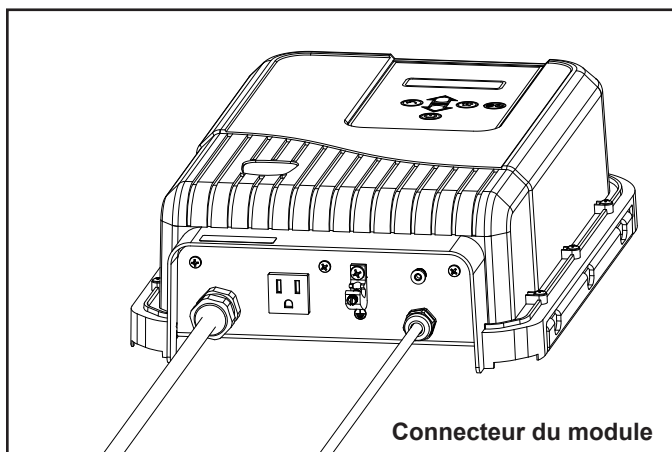

Figure 11. Connecteur du module

Section 4. Préparation de l'eau de piscine

4.1 Déterminer la grandeur de la piscine (Gallons d'eau dans la piscine)

- **Piscines rectangulaires**
Longueur moyenne (pieds) x largeur moyenne (pieds) x profondeur moyenne (pieds) x 7,5 = capacité en gallons.
- **Piscines circulaires**
Diamètre (pieds) x Diamètre (pieds) x profondeur moyenne (pieds) x 5,9 = capacité en gallons.
- **Piscines ovales**
Diamètre long (pieds) x diamètre court (pieds) x profondeur moyenne (pieds) x 5,9 = capacité en gallons.

4.2 Déterminer la grandeur de la piscine (Litres d'eau dans la piscine)

- **Piscines rectangulaires**
Longueur moyenne (mètres) x largeur moyenne (mètres) x profondeur moyenne (mètres) x 1 000 = capacité en litres.
- **Piscines circulaires**
Diamètre (mètres) x diamètre (mètres) x profondeur moyenne (mètres) x 790 = capacité en litres.
- **Piscines ovales**
Diamètre longueur (mètres) x diamètre largeur (mètres) x profondeur moyenne (mètres) x 790 = capacité en litres.

4.3 La chimie qu'il faut connaître

- **Un stabilisateur de chlore** (acide cyanurique) est requis pour maintenir la concentration de chlore à des niveaux adéquats. Le chlore non stabilisé est détruit en grande partie par les rayons ultraviolets du soleil dans les 2 heures. Le stabilisateur de chlore doit être maintenu à une concentration de 10 à 50 ppm. L'ajout d'un stabilisateur de chlore n'est pas nécessaire dans les piscines intérieures.
- **Les nitrates** peuvent générer une consommation de chlore extrêmement élevée et faire baisser la concentration de chlore dans votre piscine. Dans certains cas, les nitrates peuvent même réduire la concentration de chlore à zéro. Un spécialiste en piscines de votre région peut tester l'eau pour détecter les nitrates. S'assurer qu'il n'y a aucun nitrate dans l'eau de votre piscine.
- **Les métaux** (certains métaux) peuvent faire baisser les concentrations de chlore et tacher votre piscine. Un spécialiste en piscines de votre région pourra faire un test de détection des métaux et recommander des méthodes pour les éliminer.
- **Les chloramines** ne doivent pas être présentes dans l'eau de la piscine. Lorsque des substances organiques se combinent avec du chlore libre, des chloramines se forment. Ceci emprisonne le chlore libre présent dans la piscine et empêche le chlore de désinfecter l'eau. Les chloramines rendent aussi l'eau trouble et brûlent les yeux. Effectuer une chloration-choc pour éliminer les chloramines avant la mise en service de la piscine.

- **La super chloration** brûle la matière organique qui s'est combinée au chlore, ce qui libère le chlore pour la désinfection. Ceci est accompli en augmentant le niveau de chlore rapidement et de façon spectaculaire. Pour surchlorer la piscine à l'aide du générateur de chlore, régler la production de chlore à 100 %, puis régler la pompe et la cellule pour qu'elles fonctionnent pendant 24 heures.
- **Le choc** (superoxydation) est également un moyen de brûler la matière organique qui s'est combinée au chlore. Cette méthode implique l'ajout manuel de produits chimiques pour augmenter rapidement le niveau de chlore. Lorsque le niveau de chlore est rapidement élevé de 5 à 15 ppm, l'eau de la piscine aurait été choquée.

REMARQUE : Lors du démarrage initial de la piscine, il est conseillé de faire un traitement de choc provenant d'une autre source, c.-à-d., utiliser un traitement de choc disponible chez votre fournisseur local de piscines.

MISE EN GARDE

Ne jamais utiliser un acide sec pour calibrer le pH dans les régions géographiques arides où l'évaporation est excessive et la dilution de l'eau de la piscine avec de l'eau fraîche est minimale. Une accréation de sous-produits peut endommager la cellule électrolytique.

- La condition de **pH** résultant du fonctionnement d'un système de chloration à l'eau salée est proche du neutre. Cependant, d'autres facteurs font généralement augmenter le pH de l'eau de la piscine. Par conséquent, le pH dans une piscine chlorée par un système d'eau salée a tendance à se stabiliser à environ 7,6. Si le pH de la piscine dépasse 7,6, effectuer un test par un spécialiste de la piscine pour voir si d'autres facteurs tels qu'une dureté calcique élevée ou une alcalinité totale en sont la cause, puis les équilibrer en conséquence.
- **Les matières dissoutes totales (MDT)** L'addition de sel à l'eau de la piscine augmente la teneur en MDT. Bien que l'ajout de sel pour faciliter l'action du chlorateur n'ait pas d'effet néfaste sur la composition chimique ou la limpidité de l'eau de la piscine, vous devrez en informer le spécialiste en piscines qui mesure les matières dissoutes totales. La personne qui mesure les matières dissoutes totales soustraira alors la teneur en sel pour obtenir le bon niveau de matières dissoutes totales.
- **Une nouvelle eau de piscine** dans une piscine récemment remplie ou remise à neuf peut contenir des matières indésirables qui peuvent gêner le bon fonctionnement du chlorateur pour eau salée. Faites analyser et équilibrer l'eau de la piscine par un spécialiste en piscines avant de faire fonctionner le chlorateur. Les nouvelles piscines en plâtre ont une demande constante en acide pendant six (6) mois. Faire plusieurs analyses et maintenir un niveau approprié de pH pour éviter la formation de tartre sur la cellule.
- **Des agents séquestrants** peuvent être utilisés pour compenser l'eau de source qui peut avoir une dureté calcique inhabituellement élevée. Une dureté calcique élevée peut contribuer à la formation de tartre dans la piscine. Les agents séquestrants aideront à maintenir

les minéraux en solution et, dans certaines conditions, peuvent empêcher l'entartrage. Discuter avec votre spécialiste en piscines concernant l'utilisation d'un agent séquestrant.

4.4 Conditions optimales de l'eau de piscine

- Conformément aux normes de l'Association of Pool and Hot Tub Alliance (PHTA), nous recommandons que les conditions d'équilibre de l'eau suivantes soient maintenues en tout temps afin de protéger le fini de la piscine ainsi que l'équipement et pour assurer une apparence plaisante de l'eau. Le fonctionnement du générateur de chlore est garanti uniquement si ces conditions sont remplies :

Sans chlore	Lorsqu'un assainisseur de piscine Nature2 est utilisé, vérifier les niveaux de sans chlore minimum dans le manuel Nature2. 1 à 3 ppm L'exposition continue aux niveaux supérieurs à 3 ppm peut causer la corrosion des métaux de médiocre qualité.
Chlore combiné (chloramines)	Aucun (Surchloré pour éliminer les chloramines.)
pH	7,4 - 7,6 (utiliser de l'acide chlorhydrique pour abaisser le pH et du carbonate de sodium pour augmenter le pH.)
Stabilisateur de chlore (acide cyanurique)	10 - 50 ppm (pour piscines extérieures seulement.)
Alcalinité totale	80 à 120 ppm
Dureté calcique	175 à 400 ppm
Métaux (fer, manganèse)	Aucun
Nitrates	Aucun
Phosphates	Aucun

4.5 Analyse du chlore

Utiliser un kit d'analyse résidentiel ou demander au spécialiste de la piscine de tester votre eau. Il est recommandé d'analyser des échantillons de chlore prélevés à deux (2) endroits, décrits ci-dessous. Comparer les deux (2) échantillons. Un niveau supérieur doit être trouvé au niveau de la conduite de retour de la piscine. Le niveau le plus élevé au niveau de la conduite de retour de la piscine indique que le système d'électrolyse au sel produit du chlore.

1. À la ligne de retour de la piscine.
2. 46 cm (18 po) sous la surface et loin de la conduite de retour de la piscine.

4.6 Sel (NaCl, chlorure de sodium)

Quand ajouter du sel

Ajouter du sel à la piscine si le niveau de sel est trop faible (voir Tableau 1) ou si le témoin s'allume. Il est recommandé d'attendre au moins 30 jours avant d'ajouter du sel dans une nouvelle piscine en béton ou dans une piscine dont la surface a été refaite (la surface doit durcir complètement). Ne pas faire fonctionner le chlorateur à ce moment-ci. Chlorer la piscine manuellement. Communiquer avec le concessionnaire pour obtenir des recommandations. Suivre les consignes du fabricant de surface de la piscine pour votre modèle de piscine. Le sel peut être ajouté au démarrage des piscines de fibre de verre et de vinyle.

Type de sel à utiliser

- Plus le sel est pur, plus la durée de vie et la performance de la cellule électrolytique sont améliorées. Utiliser un sel composé à 99,8 % ou plus de NaCl. Le meilleur sel est un sel de table raffiné, granulé et non iodé. Consulter le fournisseur de sel.
- Éviter d'utiliser du sel contenant des antimassants (ferrocyanure de sodium, également appelé prussiate jaune de sodium) qui pourraient décolorer les raccords et les surfaces finies de la piscine.
- Les pastilles de sel pour le traitement de l'eau sont composées de sel raffiné et comprimé. Elles sont autorisées, mais mettent plus de temps à se dissoudre.
- **Ne pas** utiliser de sel à base de chlorure de calcium. Utiliser uniquement du chlorure de sodium.
- **Ne pas** utiliser de sel de roche en raison des impuretés insolubles mélangées qu'il contient et qui peut réduire la durée utile de l'appareil.

Quantité de sel à utiliser

Utiliser des bandelettes pour tests de salinité, un compteur de salinité/matières dissoutes totales ou toute autre méthode sûre pour tester la salinité de l'eau de piscine. Une fois que le taux existant de salinité a été déterminé, utiliser le Tableau 1 pour déterminer la quantité de sel à ajouter pour atteindre le niveau souhaité. Il faut demeurer vigilant lors de l'ajout de sel – il est plus facile d'ajouter davantage de sel que de diluer s'il y en a trop.

- Une teneur en sel de 3250 ppm est recommandée pour des conditions optimales.

REMARQUE : Dans des conditions d'eau plus froide (moins de 65 °F), il peut être nécessaire d'ajouter plus de 4000 ppm de sel pour empêcher l'alarme « Vérifier le sel » d'apparaître sur le bloc d'alimentation.

- Niveau de sel minimum est 3 000 parties par million (ppm).
- Une teneur en sel faible, inférieure à 2 500 ppm, provoquera l'usure prématurée de la cellule.
- Une teneur en sel élevée, supérieure à 6 000 ppm pourra corroder les équipements métalliques de la piscine.

MISE EN GARDE

Il est important de noter que certains matériaux utilisés dans les spas et les piscines ou à proximité de ceux-ci peuvent être incompatibles avec les produits chimiques habituellement utilisés pour purifier l'eau des spas ou des piscines (p. ex., acides, chlore, sel, stabilisants, etc.).

Zodiac Pool Systems, LLC ne garantit pas que l'eau chlorée générée par le chlorinateur n'endommagera ni ne détruira certains types de plantes, de terrasses, de platelages ou d'autres matériaux présents dans ou autour de la piscine ou du spa. Avant de sélectionner les matériaux qui seront utilisés à l'intérieur de votre piscine ou de votre spa ou à proximité de ceux-ci, il faut discuter avec l'entrepreneur des options disponibles pour évaluer la compatibilité de tels matériaux avec les produits chimiques.

Quelques conseils utiles :

- Choisir des plantes qui supportent les éclaboussures d'eau de piscine contenant du chlore ou du sel et d'autres produits chimiques de purification.
- Toutes les pièces métalliques utilisées à l'intérieur ou à proximité de la piscine doivent être fabriquées en acier inoxydable de qualité supérieure.
- Sélectionner minutieusement les produits de maçonnerie. • La porosité et la dureté des pierres naturelles varient grandement. Nous vous recommandons donc de discuter avec l'entrepreneur responsable des travaux de maçonnerie afin de choisir la meilleure solution en ce qui concerne les pierres à utiliser autour de votre piscine ou de votre spa.
- Sceller tous les produits de maçonnerie. Les professionnels de l'industrie de la pierre précisent qu'il faut sceller même les pierres naturelles, surtout lorsqu'elles sont utilisées à l'extérieur, afin d'empêcher l'altération, le ternissement et une dégradation prématurée. Consulter l'entrepreneur responsable des travaux de maçonnerie ou de la construction de votre terrasse afin de sélectionner le scellant adéquat pour les produits de maçonnerie qui seront utilisés autour de votre piscine ou de votre spa.
- Pour obtenir les meilleurs résultats, les scellants doivent être appliqués régulièrement. Appliquer le scellant protecteur régulièrement, conformément aux instructions du fabricant.
- L'utilisation de produits chimiques autres que ceux recommandés peut être dangereuse. Suivre les directives des fabricants de produits chimiques.

Ajout du sel à une piscine

1. Mettre sous tension la pompe pour faire circuler l'eau de la piscine.
2. **IMPORTANT** – Mettre le bloc d'alimentation hors tension en appuyant sur le bouton d'activation (OFF (éteint) s'affichera à l'écran).
3. Tester la salinité de l'eau à l'aide des bandelettes pour tests de salinité, d'un compteur électronique ou du spécialiste en piscines de votre région.
4. Utiliser le Tableau 1 pour déterminer la quantité de sel à ajouter. Il faut demeurer vigilant lors de l'ajout de sel – il est plus facile d'ajouter davantage de sel que de diluer s'il y en a trop.
5. Diffuser le sel dans la piscine. Ne pas ajouter de sel par l'écumoire, le drain de fond ou la chambre d'équilibre. Épandre le sel autour de la piscine pour faciliter la dissolution. Faire fonctionner le système de filtrage pendant 24 heures pour assurer une distribution uniforme.
6. Après 24 heures, vérifier si la salinité de l'eau est appropriée à l'aide de bandelettes pour tests de salinité, d'un compteur électronique ou du spécialiste en piscines de votre région.
7. Lorsque le niveau de salinité est approprié, allumer le bloc d'alimentation. Enfoncer les boutons OUTPUT (Production) pour régler le taux de production voulu.

REMARQUE : Il est recommandé d'attendre au moins 30 jours avant d'ajouter du sel dans une nouvelle piscine en béton ou dans une piscine dont la surface a été refaite (la surface doit durcir complètement). Suivez les consignes du fabricant de surface de la piscine pour votre modèle de piscine. Le sel peut être ajouté au démarrage des piscines de fibre de verre et de vinyle.

Tableau 1. Nombre approximatif de livres et de kilogrammes de sel nécessaire pour obtenir 3 000 ppm (4 gal/l)

Actuel Sel Niveau ppm	Grandeur de la piscine ou du spa - litres (gallons américains)					
	38,000 L (10,000 gal)	57,000 L (15,000 gal)	76,000 L (20,000 gal)	95,000 L (25,000 gal)	114,000 L (30,000 gal)	132,000 L (35,000 gal)
0	114 kgs (250 lbs)	170 kgs (376 lbs)	227 kgs (501 lbs)	284 kgs (626 lbs)	341 kgs (751 lbs)	397 kgs (876 lbs)
250	104 kgs (229 lbs)	156 kgs (344 lbs)	208 kgs (459 lbs)	260 kgs (574 lbs)	312 kgs (688 lbs)	364 kgs (803 lbs)
500	95 kgs (209 lbs)	142 kgs (313 lbs)	189 kgs (417 lbs)	237 kgs (522 lbs)	284 kgs (626 lbs)	331 kgs (730 lbs)
750	85 kgs (188 lbs)	128 kgs (282 lbs)	170 kgs (376 lbs)	213 kgs (469 lbs)	256 kgs (563 lbs)	298 kgs (657 lbs)
1000	76 kgs (167 lbs)	114 kgs (250 lbs)	151 kgs (334 lbs)	189 kgs (417 lbs)	227 kgs (501 lbs)	265 kgs (584 lbs)
1250	66 kgs (146 lbs)	99 kgs (219 lbs)	132 kgs (292 lbs)	166 kgs (365 lbs)	199 kgs (438 lbs)	232 kgs (511 lbs)
1500	57 kgs (125 lbs)	85 kgs (188 lbs)	114 kgs (250 lbs)	142 kgs (313 lbs)	170 kgs (376 lbs)	199 kgs (438 lbs)
1750	47 kgs (104 lbs)	71 kgs (156 lbs)	95 kgs (209 lbs)	118 kgs (261 lbs)	142 kgs (313 lbs)	166 kgs (365 lbs)
2000	38 kgs (83 lbs)	57 kgs (125 lbs)	76 kgs (167 lbs)	95 kgs (209 lbs)	114 kgs (250 lbs)	132 kgs (292 lbs)
2250	28 kgs (63 lbs)	43 kgs (94 lbs)	57 kgs (125 lbs)	71 kgs (156 lbs)	85 kgs (188 lbs)	99 kgs (219 lbs)
2500	19 kgs (42 lbs)	28 kgs (63 lbs)	38 kgs (83 lbs)	47 kgs (104 lbs)	57 kgs (125 lbs)	66 kgs (146 lbs)
2750	9 kgs (21 lbs)	14 kgs (31 lbs)	19 kgs (42 lbs)	24 kgs (52 lbs)	28 kgs (63 lbs)	33 kgs (73 lbs)
3000	Optimal	Optimal	Optimal	Optimal	Optimal	Optimal

Tableau 2. Nombre approximatif de livres et de kilogrammes de stabilisant nécessaire pour obtenir une concentration de 50 ppm

REMARQUE : Niveau de sel minimum est 3000 parties par million (ppm). Une teneur en sel faible, inférieure à 2 500 ppm, provoquera l'usure prématurée de la cellule.







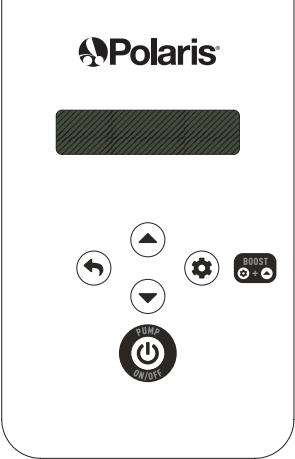

Niveau actuel de l'acide cyanurique – ppm	Dimension de la piscine/du spa en gallons américains (litres)					
	38,000 L (10,000 g)	57,000 L (15,000 g)	76,000 L (20,000 g)	95,000 L (25,000 g)	114,000 L (30,000 g)	132,000 L (35,000 g)
0	1,9 kgs (4,2 lbs)	2,9 kgs (6,3 lbs)	3,8 kgs (8,4 lbs)	4,8 kgs (10,5 lbs)	5,7 kgs (12,6 lbs)	6,7 kgs (14,8 lbs)
10	1,5 kgs (3,4 lbs)	2,3 kgs (5,1 lbs)	3,1 kgs (6,7 lbs)	3,8 kgs (8,4 lbs)	4,6 kgs (10,1 lbs)	5,4 kgs (11,8 lbs)
20	1,1 kgs (2,5 lbs)	1,7 kgs (3,8 lbs)	2,3 kgs (5,1 lbs)	2,9 kgs (6,3 lbs)	3,4 kgs (7,6 lbs)	4,0 kgs (8,9 lbs)
30	0,8 kgs (1,7 lbs)	1,2 kgs (2,5 lbs)	1,5 kgs (3,4 lbs)	1,9 kgs (4,2 lbs)	2,3 kgs (5,1 lbs)	2,7 kgs (5,9 lbs)
40	0,4 kgs (0,8 lbs)	0,6 kgs (1,3 lbs)	0,8 kgs (1,7 lbs)	1,0 kgs (2,1 lbs)	1,2 kgs (2,5 lbs)	1,3 kgs (3,0 lbs)

REMARQUE : Le tableau ci-dessus est fourni à titre de référence générale seulement. La lecture recommandée du stabilisateur se situe entre 10 et 50 ppm et varie en fonction du climat géographique. Les climats chauds et ensoleillés nécessiteront une lecture du stabilisateur à l'extrémité supérieure de la fourchette donnée. Consultez votre spécialiste de la piscine local pour connaître votre niveau optimal. Toujours ajouter un stabilisateur selon les instructions du fabricant. L'ajout d'un stabilisateur de chlore n'est pas nécessaire dans les piscines intérieures.

Section 5. Mode d'emploi



AVERTISSEMENT





Afin de prévenir les risques de dommages matériels, de blessures graves, voire mortelles, ne pas faire fonctionner la cellule électrolytique sans circulation d'eau. Une accumulation de gaz inflammables peut entraîner un INCENDIE ou une EXPLOSION.

		<ul style="list-style-type: none"> • Quitter le menu utilisateur • Mode suralimentation désactivée
	 	<ul style="list-style-type: none"> • De la page d'accueil : Augmenter / Réduire la production de chlore • Dans le menu utilisateur : Lorsque la valeur clignote, Appuyer sur les flèches directionnelles pour faire un choix
		<ul style="list-style-type: none"> • Appuyer l'interrupteur entre le menu utilisateur et le menu navigation
		<ul style="list-style-type: none"> • Appuyer rapidement : Met sous tension; ou une fois sous tension, active ou désactive la pompe de filtration • Appuyer longuement : Met hors tension
	 	<ul style="list-style-type: none"> • Appuyer les deux boutons ensemble : Active le mode suralimentation (établi la production à 100 % pendant 24 heures). Ramène au point de consigne précédent une fois la durée de 24 heures terminée

5.1 Réglage de l'horloge

Le générateur de chlore d'eau salée est équipé d'une mémoire interne et d'une batterie de secours qui conservera la mémoire pendant plusieurs semaines en cas de panne de courant. L'heure est affichée au format 24 heures. Allumer l'appareil et attendre la fin de la séquence de démarrage de l'écran.

- Appuyer sur le bouton  pour accéder au menu utilisateur, les minutes se mettent à clignoter.
- Utiliser le  et les boutons pour régler les minutes, puis appuyer sur  pour mémoriser et passer au réglage des heures.

- Utiliser les boutons  et  pour régler les heures, puis appuyer sur  pour mémoriser et passer au réglage de production de chlore.
- Appuyer sur le bouton  pour revenir à l'écran d'accueil.

5.2 Réglage des minuteries

La programmation de la minuterie sert à programmer le temps de fonctionnement de la pompe de filtration. Les temps de fonctionnement quotidiens doivent être suffisants pour traiter correctement l'eau. Les minuteries 1 et 2 du générateur de chlore d'eau salée sont réglés par défaut. Cependant, ils peuvent être personnalisés.

REMARQUE : Lors de la connexion à un Polaris PAC Pool Automation Control, les minuteries doivent être laissées à la durée d'exécution par défaut de 24 heures pour permettre à l'automatisation de contrôler la durée d'exécution.

Les heures de fonctionnement de l'appareil, les « minuteries » : T1 (Minuterie 1) et T2 (Minuterie 2)

	S	T	A	N	D	B	Y		
T1					8	0	%		14:25

STANDBY (VEILLE) = Statut de fonctionnement de l'appareil
T = mode « minuterie » (toujours actif)
80 % = taux de production de chlore
14:25 = durée en format 24 heures







- Appuyer  4 fois pour régler l'horloge.
- Utiliser les boutons  et  pour choisir l'heure pour la minuterie 1.









Programmation des minuteries selon les modes

Les temps des minuteries 1 et 2 ne peuvent pas se chevaucher. De plus, la plage horaire de la minuterie 1 précède nécessairement celle de la minuterie 2.

T1				0	8	:	0	0	-	1	2	:	0	0
T2				1	4	:	0	0	-	2	0	:	0	0

T1 / T2 = Minuterie en mode n°1 / Minuterie en mode n°2
8 h à 12 h = Plage de temps de fonctionnement de la minuterie n°1
14 h à 20 h = Plage de temps de fonctionnement de la minuterie n°2

- Utiliser les boutons  et  pour régler les minutes d'arrêt de la minuterie 1, puis appuyer sur  pour mémoriser.
- Utiliser les boutons  et  pour régler les heures d'arrêt de la minuterie 1, puis appuyer sur  pour mémoriser.

- Utiliser les boutons  et  pour régler les minutes de démarrage de la minuterie 1, puis appuyer sur  pour mémoriser.
- Utiliser les boutons  et  pour régler les heures de démarrage de la minuterie 1, puis appuyer sur  pour mémoriser.
- Répéter les étapes pour la minuterie 2.
- Appuyer sur le bouton  pour mémoriser les minuteries et passer au réglage du taux de production de chlore.
- Utiliser les boutons  et  pour choisir le taux de production de chlore (de 10 % à 100 %).

5.3 Production de chlore activée



Lorsque la production de chlore démarre, le message « Démarrer... » s'affiche à l'écran pendant environ 6 secondes. « CHLORATION » s'affiche alors, indiquant que l'appareil produit du chlore.

Un décompte de 24 heures sera affiché sur l'ACL lorsque le mode « suralimentation » est activé.

5.4 Mode de fonctionnement en suralimentation

Mode « Suralimentation » : production de chlore augmentée à 100 % pendant 24 h

Dans certains cas, la piscine peut nécessiter une chloration supérieure à la normale (temps orageux, nombre élevé de baigneurs, etc.). Le mode « Suralimentation » est utilisé pour augmenter rapidement le niveau de chlore.

- Appuyer simultanément sur les boutons  et  : « BOOST » (suralimentation) s'affiche à l'écran et la production de chlore à 100 % démarre.
- Pour arrêter le mode « Boost (Suralimentation) », appuyer sur .

Lorsque le mode « Suralimentation » est activé, les paramètres de production de chlore nominale sont temporairement annulés et l'électrolyseur d'eau salée fonctionnera pendant un total de 24 heures à 100 % de production de chlore.

Section 6. Directives d'entretien

Avant d'effectuer l'entretien du système de génération de chlore série, s'assurer d'avoir lu et compris la section Consignes de sécurité importantes.

IMPORTANT : Toujours analyser les niveaux de chlore avant chaque utilisation.

6.1 Hebdomadaire

1. **Analyse du chlore.** Utiliser une trousse d'analyse fiable pour vérifier la concentration du chlore dans l'eau de la piscine. Maintenir une fourchette idéale en ajustant le niveau de sortie de chlore sur le bloc d'alimentation (se reporter à la section 5.3). Niveau de chlore libre recommandé se situe entre 1 et 3 ppm.

REMARQUE : Il est recommandé d'analyser des échantillons de chlore prélevés à deux (2) endroits, un (1) à la conduite de retour de la piscine, l'autre à bonne distance de la conduite de retour de la piscine. Comparer les deux (2) échantillons. Un niveau supérieur doit être trouvé au niveau de la conduite de retour de la piscine. Le niveau le plus élevé au niveau de la conduite de retour de la piscine indique que le système d'électrolyse produit du chlore.

2. **Analyse du niveau de pH.** Analyser le niveau de pH de l'eau de votre piscine avec une trousse d'analyse du pH. Ajustez au besoin afin de maintenir un niveau pH de 7,4 à 7,6 (voir la section 4.3)

MISE EN GARDE

Ne jamais utiliser un acide sec pour calibrer le pH dans les régions géographiques arides où l'évaporation est excessive et la dilution de l'eau de la piscine avec de l'eau fraîche est minimale. Une accréation de sous-produits peut endommager la cellule électrolytique.

3. **Analyse de l'alcalinité totale (AT).** Analyser l'alcalinité totale de l'eau de votre piscine avec une trousse d'analyse. Prendre les mesures nécessaires pour maintenir le niveau de dureté calcique entre 80 et 120 ppm (voir Section 4.3).
4. **Dureté calcique.** Analyser le niveau de dureté calcique de l'eau de votre piscine avec une trousse d'analyse ou faire examiner un échantillon de l'eau de votre piscine par un professionnel. Faire les ajustements requis pour maintenir le niveau de dureté calcique entre 175 et 400 ppm (voir Section 4.3).

6.2 Mensuel

Bien que le générateur de chlore d'eau salée soit équipé d'une technologie de polarité inversée, il est toujours nécessaire de vérifier la cellule et, si nécessaire, de nettoyer toute accumulation pouvant survenir occasionnellement.

1. **Vérifier la cellule.** Il est recommandé de l'enlever et d'examiner la formation de tartre ou de débris mensuellement. Si la cellule a besoin d'être nettoyée, voir les directives à la Section 6.3.
2. **Analyse du niveau de salinité.** Utiliser des bandelettes pour tests de salinité, un compteur de salinité/matières dissoutes totales ou toute autre méthode sûre pour tester la salinité de l'eau de piscine. Une fois que le taux existant de salinité a été déterminé, utiliser le Tableau 1 pour déterminer la quantité de sel à ajouter pour atteindre le niveau souhaité. Il faut demeurer vigilant lors de l'ajout de sel – il est plus facile d'ajouter davantage de sel que de diluer s'il y en a trop. Si le niveau de salinité dans la piscine est approprié et que l'indicateur DEL de sel ne s'éteint pas, voir la Section 7 : Dépannage.
3. **Échantillon d'eau de piscine.** Apporter un échantillon d'eau à un magasin de piscine de votre région pour effectuer l'analyse.
4. **Stabilisateur de chlore (acide cyanurique).** Analyser le niveau du stabilisateur de l'eau de la piscine (niveau de l'acide cyanurique) en utilisant une trousse d'analyse ou en faisant analyser un échantillon

d'eau par un spécialiste en piscines. Conserver un niveau recommandé de 10 à 50 ppm. Suivre les recommandation du spécialiste en piscine. L'ajout d'un stabilisateur de chlore n'est pas nécessaire dans les piscines intérieures.

5. **Analyse de métaux.** Il est recommandé d'analyser périodiquement la présence de métaux, comme le fer et le manganèse, dans l'eau de la piscine. Ces métaux ne doivent pas être présents dans l'eau de la piscine. Si ces métaux sont présents dans l'eau de votre piscine, communiquer avec un spécialiste en piscines de votre région.

6.3 Nettoyage de la cellule

⚠ AVERTISSEMENT

Avant d'effectuer ces tâches, couper l'alimentation au disjoncteur principal pour éviter le risque de décharge électrique pouvant entraîner des dommages matériels, des blessures graves ou la mort.

⚠ AVERTISSEMENT

- Porter des lunettes de protection et des gants pour nettoyer la cellule.
- Au moment de mélanger de l'acide à de l'eau, **TOUJOURS AJOUTER L'ACIDE À L'EAU. NE JAMAIS AJOUTER L'EAU À L'ACIDE.**

Le bloc d'alimentation dispose d'une fonction de nettoyage automatique de la cellule (inversion de polarité) qui élimine les dépôts de tartre de la cellule (voir Section 5.5).

Le tartre se formera dans une eau excessivement dure ou dans une eau de piscine déséquilibrée et entartrée. Après l'installation du système de génération de chlore, vérifier la cellule chaque mois pour y déceler la présence de tartre.

Si la cellule a tendance à s'entartrer, il est recommandé de l'enlever et d'examiner la formation de tartre ou de débris mensuellement. Certains filtres laissent passer des débris par la cellule, qui peuvent se loger entre les plaques de la cellule. Une légère formation de tartre est normale. Si, en regardant à travers la cellule, vous voyez une formation de tartre excessive entre les plaques ou des débris, nettoyez la cellule comme suit :

1. S'assurer que l'alimentation vers le bloc d'alimentation et le régulateur a été déconnectée ou éteinte au disjoncteur et que la pompe est éteinte.
2. Avant de retirer la cellule pour le nettoyage, fermer toutes les soupapes non nécessaires pour prévenir des pertes d'eau.
3. Ouvrir la soupape de décharge d'air pour relâcher la pression dans le circuit de la piscine.
4. Retirer le capuchon de borne et les fils de cellule.
5. Desserrer la bague de blocage. Au besoin, utiliser l'outil pour la bague de blocage fourni (voir la figure 31).
6. Retirer la cellule (voir la figure 32).
7. Remettre le capuchon sur la cellule et retourner (voir Figure 33). Avec des lunettes de protection et des gants, ajouter une (1) partie d'acide muriatique à dix (10) parties d'eau et mélanger.

8. Remplir la cellule jusqu'au bord des plaques d'électrode avec la solution acide. Une mousse commencera à se former, provoquée par la dissolution du tartre (carbonate de calcium) accumulé sur les plaques. Si l'action moussante rigoureuse ne commence pas, la cellule n'a pas besoin d'être nettoyée (ARRÊTER LE PROCESSUS DE NETTOYAGE - passer à l'étape 10). Autrement, laisser la cellule reposer dans la solution jusqu'à ce qu'il n'y ait plus de mousse (environ 5 à 10 minutes).

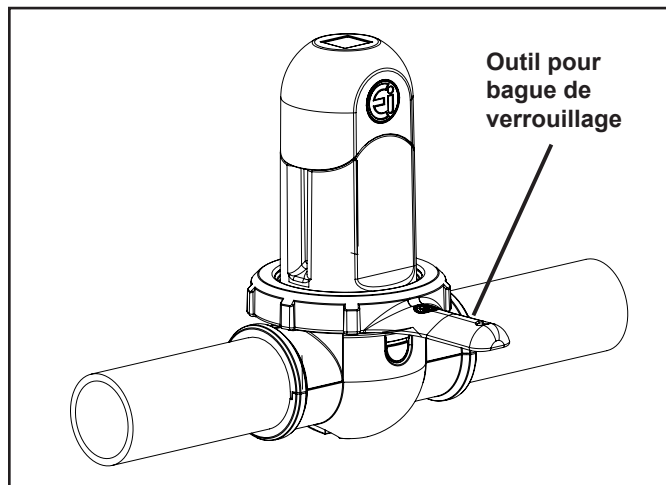

Figure 12. Déverrouiller la bague de blocage

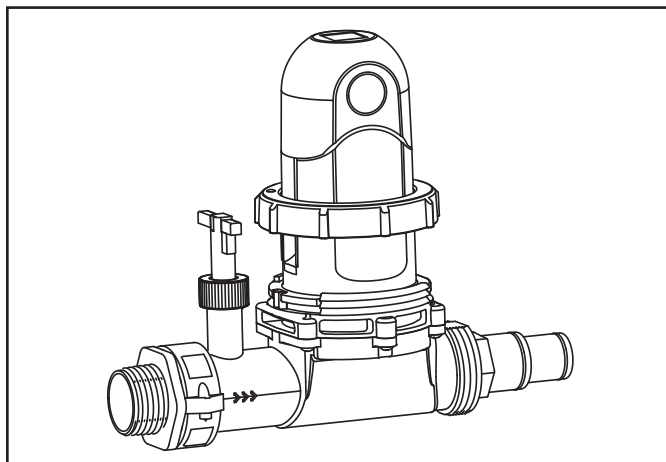

Figure 13. Retirer la cellule

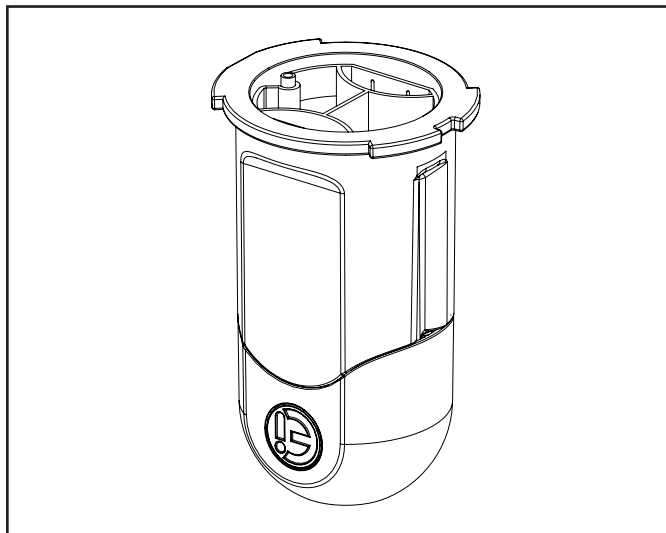

Figure 14. Retourner la cellule

9. Après le nettoyage de la cellule, éliminer la solution en la versant dans l'eau de la piscine ou conformément à la réglementation locale.
10. Rincer la cellule abondamment avec de l'eau du robinet et inspecter. Si les dépôts sont encore visibles sur la cellule électrolytique, répéter l'étape 9.

REMARQUE : Le nettoyage excessif à l'acide endommage la cellule électrolytique. **Ne pas laisser l'acide plus de 30 minutes.**

11. Une fois la cellule propre, l'installer de nouveau tel qu'indiqué à la Section 3.3.

6.4 Hivernage

REMARQUE : Ne pas mettre d'éthylène-glycol (antigel) dans le système.

Une très faible quantité de chlore est nécessaire dans l'eau froide. Le fonctionnement du chlorateur en dessous de 51 °F (11 °C) n'est pas recommandé. Le fonctionnement du chlorateur en eau froide peut diminuer considérablement la durée de vie de la cellule.

Si des mesures de prévention ne sont pas prises, l'eau près du point de congélation peut causer des dommages importants à la cellule. Prévenez les dommages par le gel à la cellule en faisant fonctionner la pompe continuellement ou en préparant la piscine pour l'hiver en drainant l'eau de la pompe, du filtre et de toutes les conduites d'admission et de retour. Retirer la cellule, la nettoyer et l'entreposer à l'intérieur. Enrouler les fils de la cellule, les envelopper dans du plastique et les coller sur le bloc d'alimentation.

Des capuchons d'hivernage sont inclus avec ce produit pour remplacer la cellule pendant l'hivernage ou l'entretien de la cellule. Cela permettra à la pompe de la piscine de faire circuler l'eau sans la cellule.

Pendant la saison froide, si un CONTRÔLEUR DE CONGÉLATION est utilisé sur l'équipement de pompe et qu'il est choisi de garder le chlorateur installé, baisser la PRODUCTION DE CHLORE à 20 %, sinon la production de chlore dépassera le niveau recommandé de 1 à 3 ppm

AVERTISSEMENT

Avant d'effectuer ces tâches, couper l'alimentation au disjoncteur principal pour éviter le risque de décharge électrique pouvant entraîner des dommages matériels, des blessures graves ou la mort.

Procédure de préparation pour l'hiver

1. S'assurer que l'alimentation vers le bloc d'alimentation et le régulateur a été déconnectée ou éteinte au disjoncteur.
2. Fermer toutes les vannes nécessaires pour prévenir toute perte d'eau.
3. Ouvrir la soupape de décharge d'air pour relâcher la pression dans le circuit de la piscine.
4. Retirer le capuchon de borne et les fils de cellule.
5. Desserrer la bague de blocage. Au besoin, utiliser l'outil pour la bague de blocage fourni (voir la figure 31).
6. Retirer la cellule (voir la figure 32).
7. Fixer le bouchon d'hivernisation (voir la figure 34).
8. Placer et bien aligner la bague de blocage en s'assurant que l'encoche s'aligne avec le filetage supérieur.
9. Visser la bague de verrouillage sur la pince filetée en utilisant l'outil pour bague de verrouillage.

REMARQUE : S'assurer que la bague de verrouillage est de niveau lorsqu'elle est engagée dans le logement fileté (voir la figure 35).

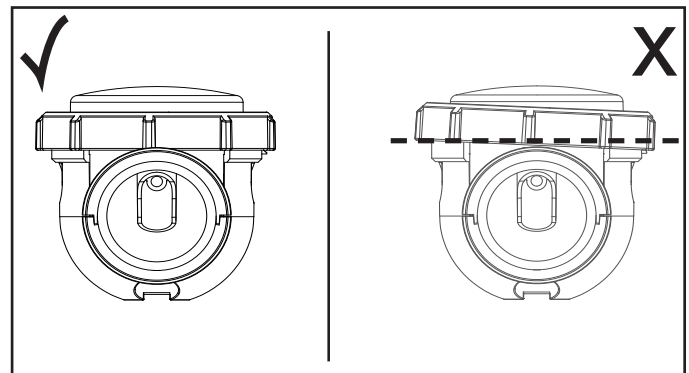

Figure 15. Niveau de la bague de verrouillage

Section 7. Dépannage

AVERTISSEMENT

TOUS LES SERVICES ET TOUTES LES RÉPARATIONS DOIVENT ÊTRE EXÉCUTÉS PAR UN PROFESSIONNEL DE LA PISCINE. Pour tout service ou réparations de produit, contacter un professionnel de la piscine ou un détaillant Polaris local. Toujours éteindre la pompe avant de procéder à l'entretien ou la réparation. La pompe et le filtre opèrent sous pression et il doit y avoir une détente de cette pression avant de commencer le travail pour éviter d'endommager le système ou une blessure corporelle. Suivre les directives du fabricant afin de bien libérer l'air dans le filtre de la piscine.

7.1 Problèmes et mesures correctives

REMARQUE : Niveau de sel minimum est 3 000 parties par million (ppm). Une teneur en sel faible, inférieure à 2 500 ppm, provoquera l'usure prématurée de la cellule.

Problème	Texte affiché	Causes possibles	Solutions
	NETTOYAGE	Le cycle d'autonettoyage est automatique; ce message n'est pas un code d'erreur mais un message d'information.	<ul style="list-style-type: none"> Attendre environ 10 minutes et la production de chlore reprendra automatiquement au niveau précédemment défini.
Avertissement « Vérifier le sel » affiché	VÉRIFIER LE SEL	<ul style="list-style-type: none"> La salinité est inférieure à 3 000 ppm. Température de l'eau de la piscine trop basse (< 18 °C, variable). Cellule agrandie ou usée. 	<ul style="list-style-type: none"> Ajouter du sel dans la piscine pour maintenir le niveau à 3 250 ppm. Si le niveau de sel n'est pas connu ou ne savez pas comment le tester, consulter un spécialiste de l'entretien de la piscine. L'avertissement d'affichage s'allumera lorsque l'eau est trop froide. Aucune action requise Nettoyer ou remplacer la cellule.
Voyant « débit » allumé	PAS DE DÉBIT	<ul style="list-style-type: none"> Arrêt ou panne de la pompe de filtration. Présence d'air ou de gaz dans la cellule (pas de remplissage d'eau). Vannes de dérivation fermées. 	<ul style="list-style-type: none"> Vérifier le filtre, le panier de la pompe et les écumoires et les nettoyer si nécessaire. S'assurer que toutes les vannes sont réglées pour un fonctionnement normal. Si une pompe à vitesse variable est utilisée, s'assurer que le réglage de la vitesse est suffisamment élevé pour un débit adéquat à travers la cellule. Si l'aspirateur est connecté à l'écumoire, vérifier que l'aspirateur n'est pas obstrué ou restreint le débit
	VERIFIER LA POMPE	<ul style="list-style-type: none"> Ce message s'affiche en alternance avec « AUCUN DÉBIT » si la situation persiste. Vérifier que la connexion de la pompe au bloc d'alimentation est sécurisée. 	<ul style="list-style-type: none"> Effectuer les mêmes vérifications que ci-dessus. Remarque : ce générateur de chlore d'eau salée a une protection de pompe intégrée. Cela signifie que le générateur de chlore d'eau salée fournira de l'énergie pendant 4 minutes, s'il n'y a pas de débit détecté, il réessayera après 20 minutes. Il répétera cela à nouveau et s'il n'y a toujours pas de débit, il entrera en veille et nécessitera un redémarrage. Tous les horaires resteront en mémoire.
	VÉRIFIER LA CELLULE	<ul style="list-style-type: none"> Court-circuit dans la cellule ou le câble déconnecté/mal connecté. Électrode usée. 	<ul style="list-style-type: none"> Vérifier les connexions de la cellule. Remplacer la cellule. Faire vérifier le boîtier de commande (carte électronique et transformateur) par un technicien qualifié si nécessaire.
	SURCHAUFFE	<ul style="list-style-type: none"> Température interne de l'appareil supérieure à 70 °C. Température interne de l'appareil supérieure à 80 °C. 	<ul style="list-style-type: none"> L'appareil réduit sa production à 50 %. La production s'arrête. La production redémarre automatiquement lorsque la température baisse.
	X	<ul style="list-style-type: none"> L'appareil ne tient plus l'heure. 	<ul style="list-style-type: none"> Vérifier l'état de la pile. La remplacer, si nécessaire (pile 3 V, type « CR2032 »).

REMARQUES

REMARQUES

REMARQUES

Zodiac Pool Systems LLC

2882 Whiptail Loop # 100
Carlsbad, CA 92010, USA
1.800.822.7933 | PolarisPool.com

Zodiac Pool Systems Canada, Inc.

2-3365 Mainway, Burlington,
ON L7M 1A6, Canada
1.888.647.4004 | PolarisPool.ca

© 2022 Zodiac Pool Systems LLC. Tous droits réservés. Polaris® et la conception du nettoyeur à Polaris 3 roues sont des marques déposées de Zodiac Pool Systems LLC. Toutes les autres marques mentionnées dans ce document sont la propriété de leurs propriétaires respectifs.

H0770400_REVC



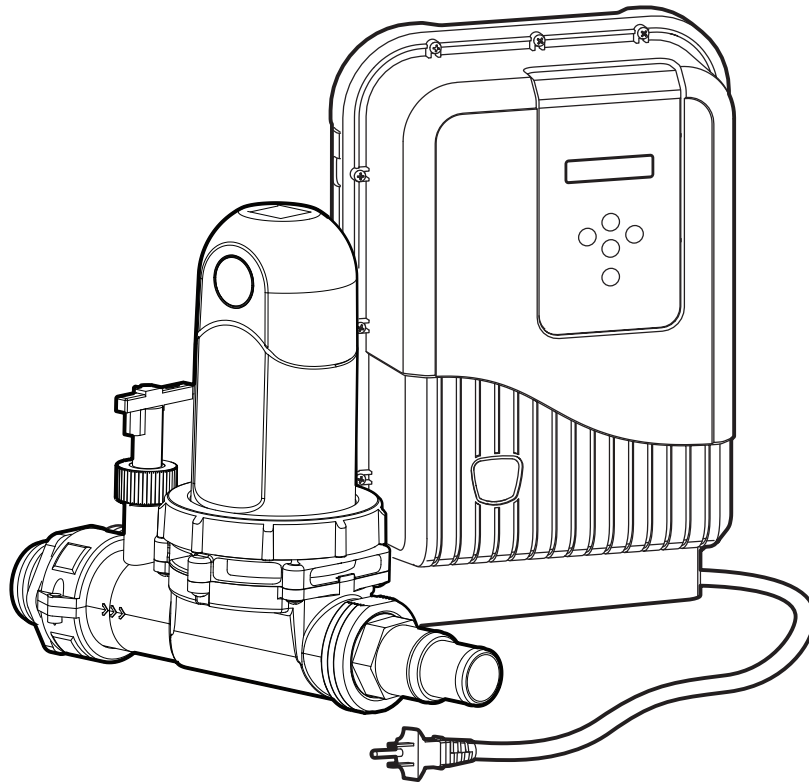

Clorador de sal por arriba del piso

PAGSC20K

Manual de instalación y operación

Español

⚠ ADVERTENCIA

PARA SU SEGURIDAD: Este producto debe ser instalado por un profesional o por personal calificado en piscinas que conozcan las normas y los requisitos de los códigos para los equipos de piscinas por arriba del piso. La persona encargada del mantenimiento debe ser un profesional o personal calificado en piscinas y contar con experiencia suficiente en la instalación y el mantenimiento de equipos para piscinas, para que todas las instrucciones de este manual se puedan seguir con exactitud. La instalación y la operación incorrectas pueden crear una alta presión peligrosa, que puede provocar una falla catastrófica del producto y hacer que la válvula multipuerto o el alojamiento de la celda sea expulsados y provoquen la muerte, lesiones graves o daños materiales.

La instalación o la operación inadecuadas pueden generar peligros eléctricos no deseados que pueden provocar lesiones graves, daños materiales o la muerte. **NO MODIFIQUE ESTE EQUIPO.**

Antes de instalar este producto, lea y siga todos los avisos de advertencia y todas las instrucciones que se proporcionan con el producto. Si no se siguen los avisos de advertencia y las instrucciones, es posible que se produzcan la muerte, lesiones graves o daños materiales. Para obtener ayuda, comuníquese con el servicio al cliente de Polaris al 1-800-822-7933. Una instalación u operación incorrectas pueden anular la garantía.



Control de bacterias y algas en el agua de las piscinas
Para piscinas residenciales, DOMÉSTICAS
N.º DE REGISTRO 34542 LEY DE PRODUCTOS PARA EL CONTROL DE PLAGAS

ADVERTENCIA

LEA LA ETIQUETA Y EL MANUAL DE OPERACIÓN ANTES DE USAR. MANTENER FUERA DEL ALCANCE DE LOS NIÑOS.

Protección máxima contra sobrecorriente: 15 A

Use conductores de cobre solamente

Desconecte la energía antes de abrir la tapa de servicio

Para uso en interiores o exteriores

Requisitos eléctricos: 120 VCA 60 Hz, 1,3 AMP

**La salida máxima de ácido hipocloroso equivale a 400 g de cloro libre disponible por día
3000 partes por millón de sal**

**El máximo volumen de agua que se puede tratar con una unidad AUTOCLEAR SC (PAGSC20K) puede tratar hasta
132 000 litros (35 000 galones / 132 m3) de agua.**

Para las piscinas, se debe mantener un rango de 1 a 3 ppm de cloro libre disponible.

Control de bacterias y algas en el agua de las piscinas.

No utilice este dispositivo con productos con bromuro.



INCLUIDO EN ETL
CUMPLE
UL STD 1081
Certificación según
CAN/CSA C22.2
Nº 218.1

AVISO PARA EL USUARIO

Este producto para el control de plagas solo se debe usar de acuerdo con las instrucciones que figuran en la etiqueta. De acuerdo con la Ley de Productos para el Control de Plagas, es ilegal utilizar este producto de manera distinta a la indicada en la etiqueta. El usuario asume el riesgo ante personas o propiedades que surja de tal uso de este producto.

Contenido

Sección 1. Instrucciones importantes de seguridad 52

Sección 2. Descripción del sistema 55

- 2.1 Especificaciones del producto 55
- 2.2 Contenido del producto 56

Sección 3. Instrucciones de instalación 57

- 3.1 Materiales y herramientas 57
- 3.2 Requisitos de instalación 57
- 3.3 Instalación del bloque de alimentación y de la celda 58
- 3.4 Conexión equipotencial 58
- 3.5 Instrucciones de desmontaje de la celda 59

Sección 4. Preparación del agua de la piscina 60

- 4.1 Determinación del tamaño de la piscina (galones) 60
- 4.2 Determinación del tamaño de la piscina (litros) 60
- 4.3 Química 60
- 4.4 Condiciones óptimas del agua de la piscina 61
- 4.5 Análisis de cloro 61
- 4.6 Sal, (NaCl, cloruro de sodio) 62

Sección 5. Instrucciones de operación 63

- 5.1 Cómo configurar el reloj 63
- 5.2 Modos y configuración de los “temporizadores” 63
- 5.3 Producción de cloro activada 65
- 5.4 Mantenimiento 65

Sección 6. Instrucciones de mantenimiento 65

- 6.1 Semanal 65
- 6.2 Mensual 65
- 6.3 Limpieza de la celda 66
- 6.4 Preparación para el invierno 67

Sección 7. Resolución de problemas 68

Sección 1. Instrucciones importantes de seguridad

LEA Y SIGA TODAS LAS INSTRUCCIONES

Todos los trabajos de electricidad deben ser hechos por un electricista matriculado y deben cumplir todas las normativas nacionales, estatales y locales. Cuando se instale y utilice este equipo eléctrico, se deberán seguir siempre las siguientes precauciones básicas de seguridad:

⚠ ADVERTENCIA

EQUIPO BAJO PRESIÓN: Siempre apague la bomba antes de instalar o dar servicio al bloque de alimentación, a la cápsula o a la celda. El sistema de bomba/filtro funciona bajo presión y la presión debe liberarse antes de comenzar a trabajar. Consulte el manual del usuario de la bomba/del filtro para obtener más instrucciones.

⚠ ADVERTENCIA

Para reducir el riesgo de descargas eléctricas, incendios o lesiones, solo un profesional calificado en el servicio de piscinas debe realizar las reparaciones.

⚠ ADVERTENCIA

Para reducir el riesgo de lesiones, no permita que los niños usen este producto sin el estricto control de un adulto.

⚠ ADVERTENCIA

RIESGO DE DESCARGAS ELÉCTRICAS, INCENDIOS, LESIONES PERSONALES O MUERTE. Conecte únicamente a un ramal protegido por un interruptor de circuito por falla a tierra (GFCI), GFCI Clase A en Canadá. Contacte a un electricista cualificado si no puede verificar que el circuito está protegido por un GFCI.

Dicho GFCI debe probarse de manera rutinaria. Para probar el GFCI, presione el botón de prueba. El GFCI debe interrumpir la energía. Presione el botón Reset (Restablecer). La energía debe restablecerse. Si el GFCI no funciona de esta forma, significa que tiene algún defecto. Si el GFCI interrumpe la energía a este equipo sin que se presione el botón de prueba, significa que existe una corriente a tierra, lo que a su vez indica la posibilidad de descargas eléctricas. No utilice este equipo. Desconecte este equipo y solicite a un representante de servicio cualificado que solucione el problema antes de utilizarlo.

La instalación debe hacerse en conformidad con National Electrical Code® ("NEC®" o NFPA-70®) en los EE. UU., Canadian Electrical Code ("CEC" o C22.1) en Canadá y cualquier otro código de instalación local y nacional.

⚠ ADVERTENCIA

El bloque de alimentación debe estar interbloqueado/interconectado con la fuente de alimentación del motor de la bomba de la piscina para garantizar que el clorador solo funcione cuando la bomba de la piscina esté en funcionamiento. La función del interruptor de flujo de Polaris Autoclear SC está destinada a utilizarse únicamente como respaldo y no debe utilizarse como única fuente de detección de flujo.

⚠ ADVERTENCIA

No entierre los cables. Ubique los cables de manera tal que se reduzcan los potenciales daños por cortadoras de césped, podadoras u otros equipos.

Para reducir el riesgo de descargas eléctricas, reemplace los cables dañados de inmediato y no utilice ningún cable prolongador para conectar la unidad al suministro eléctrico; proporcione una toma ubicada correctamente.

⚠ ADVERTENCIA

El dispositivo de generación de cloro está diseñado únicamente para el uso en piscinas (residenciales) sobre el piso. Otro tipo de uso podría afectar el rendimiento, anular la garantía y producir daños materiales, lesiones graves o la muerte.

- Si se opera un generador de cloro sin que fluya agua a través de la celda, se puede producir una acumulación de gases inflamables, con riesgo de INCENDIOS O EXPLOSIONES.
- Mantenga el equipo fuera del alcance de los niños.
- No use el equipo si el cable de alimentación está dañado.
- Si hay un cable de alimentación dañado, solo deberán reemplazarlo el fabricante, un electricista o un técnico de servicio.
- Cuando se instale y utilice este equipo eléctrico, siempre se deberán seguir las precauciones básicas de seguridad.
- Antes de realizar la instalación, desconecte la toda la energía.
- Conecte a un circuito que esté protegido por un interruptor de circuito por falla a tierra (GFCI).
- Para reducir el riesgo de descargas eléctricas, reemplace los cables dañados de inmediato.
- No utilice este dispositivo con productos con bromuro.

⚠ ADVERTENCIA

- La fuente de alimentación debe estar por lo menos a 60 cm (2 ft) de elevación vertical.
- En Estados Unidos, la fuente de alimentación debe instalarse por lo menos a 1.8 m (6 ft) de distancia horizontal del borde de la piscina. En Canadá, la fuente de alimentación debe instalarse por lo menos a 3 m (10 ft) de distancia horizontal del borde de la piscina o spa.

⚠ ADVERTENCIA

Si se detecta una falta de agua, el interruptor de flujo electrónico de la unidad está diseñado para apagar el sistema. Si se interfiere con el interruptor de flujo electrónico, pueden producirse lesiones personales y daños en la celda.

⚠ ADVERTENCIA

Si se utilizan los modelos Polaris AutoClear SC sin flujo de agua a través de la celda, puede producirse una acumulación de gases inflamables que puede provocar INCENDIOS O EXPLOSIONES. LEA LA ETIQUETA Y EL MANUAL DE OPERACIÓN ANTES DE USAR. MANTENER FUERA DEL ALCANCE DE LOS NIÑOS.

⚠ ADVERTENCIA

Este aparato no está diseñado para que lo usen personas (incluidos niños) con capacidades físicas, sensoriales o mentales reducidas, o que carezcan de experiencia y conocimiento, a menos que hayan recibido supervisión o instrucción en cuanto al uso del aparato por parte de una persona responsable de su seguridad.

⚠ ADVERTENCIA

EVITE EL AHOGAMIENTO DE LOS NIÑOS: No permita que ninguna persona, especialmente niños pequeños, se siente, pise, se apoye o trepe en los equipos instalados como parte del sistema de operación de la piscina. En Estados Unidos, los componentes de su sistema deben ubicarse por lo menos a 1.8 m (6 ft) de distancia horizontal de la piscina, de modo que un niño no pueda utilizar el equipo para acceder a la piscina y lesionarse o ahogarse. En Canadá, los componentes deben situarse como mínimo a 3 m (10 ft) de distancia horizontal de la piscina, de modo que un niño no pueda utilizar el equipo para acceder a la piscina y lesionarse o ahogarse.

⚠ ADVERTENCIA

La inmersión prolongada en agua caliente puede causar hipertermia. La hipertermia se produce cuando la temperatura corporal interna supera por varios grados la temperatura corporal normal de 98,6 °F (37 °C). Algunos de los síntomas de la hipertermia incluyen mareo, desvanecimiento, somnolencia, pereza y un aumento de la temperatura corporal interna. Entre los efectos de la hipertermia se incluyen los siguientes:

- Desconocimiento de un peligro inminente
- Incapacidad para percibir el calor
- Incapacidad para reconocer la necesidad de salir del hidromasaje
- Imposibilidad física para salir del hidromasaje
- Daño del feto en mujeres embarazadas
- Peligro de ahogamiento derivado de la pérdida del conocimiento

⚠ ADVERTENCIA

Para reducir el riesgo de sufrir accidentes, no retire los acoples de succión del hidromasaje o del jacuzzi. Nunca ponga en funcionamiento un hidromasaje o jacuzzi que no tenga los acoples de succión o los tenga dañados. Nunca reemplace un acople de succión por otro que sea para un caudal menor que el indicado en el equipo.

Declaración de cumplimiento normativo en conformidad con la FCC

Este dispositivo cumple con la parte 15 de las reglas de la FCC. El funcionamiento está sujeto a las dos condiciones siguientes:

1. Este dispositivo no puede provocar interferencias nocivas.
2. Este dispositivo debe aceptar cualquier interferencia recibida, incluidas las interferencias que pueden provocar un funcionamiento no deseado.

PRECAUCIÓN: Cualquier cambio o modificación no aprobado expresamente por la parte responsable del cumplimiento puede anular el permiso del usuario para operar el equipo.

NOTA: Este equipo se probó, y se determinó que cumple con los límites de dispositivo digital de Clase B, en conformidad con la parte 15 de las reglas de la FCC. Estos límites están diseñados para proporcionar una protección razonable contra las interferencias perjudiciales en una instalación residencial. Este equipo genera, usa y puede irradiar energía de radiofrecuencia y, si no se instala y usa de conformidad con las instrucciones, puede provocar interferencias nocivas para las comunicaciones por radio. Sin embargo, no se garantiza que no habrá interferencias en una instalación en particular. Si este equipo provoca interferencias nocivas a la recepción de radios o televisores, lo que puede determinarse al encender y apagar el equipo, se recomienda al usuario intentar corregir la interferencia mediante uno o más de los métodos siguientes:

- Reorientar o reubicar la antena de recepción.
- Aumentar la separación entre el equipo y el receptor.
- Conectar el equipo a una toma que no esté en el mismo circuito en el que está conectado el receptor.
- Consultar al distribuidor para obtener la ayuda de un técnico experimentado en radio/TV.

PRECAUCIÓN

Este aparato está diseñado para su uso en instalaciones permanentes no subterráneas (residenciales). No use este producto con piscinas portátiles. Las piscinas permanentes están construidas dentro del suelo o sobre él, o en un edificio de tal manera que no se pueden desmontar para su almacenamiento. Las piscinas portátiles están construidas de manera que pueden ser fácilmente desmontadas para su almacenamiento y pueden volver a montarse en su estado original.

ADVERTENCIA

- Las personas con enfermedades infecciosas no deben utilizar el hidromasaje ni el jacuzzi.
- Para evitar lesiones, tenga cuidado al entrar o salir del hidromasaje o del jacuzzi.
- No consuma drogas ni alcohol antes ni durante el uso del hidromasaje o del jacuzzi para evitar quedar inconsciente y la posibilidad de ahogarse.
- Las mujeres embarazadas o que sospechen estarlo deben consultar al médico antes de utilizar el hidromasaje o el jacuzzi.
- Si la temperatura del agua supera los 38°C (100°F), puede resultar peligrosa para la salud.
- Antes de entrar en el hidromasaje o jacuzzi, mida la temperatura del agua con un termómetro preciso.
- No use el hidromasaje o el jacuzzi inmediatamente después de haber hecho ejercicios intensos.
- La inmersión prolongada en el hidromasaje o jacuzzi puede ser perjudicial para la salud.
- En Estados Unidos, no se debe permitir la presencia de ningún tipo de aparato eléctrico (como equipo de alumbrado, telefonía, radio o televisión) a 1.8 m (6 ft) o menos de una piscina. En Canadá, no se debe permitir la presencia de ningún tipo de aparato eléctrico (como equipo de alumbrado, telefonía, radio o televisión) a 3 m (10 ft) o menos de una piscina.
- El consumo de alcohol, drogas o medicamentos puede aumentar considerablemente el riesgo de hipertermia fatal en hidromasajes o jacuzzis.
- Si la temperatura del agua supera los 38°C (100°F), puede resultar peligrosa para la salud.
- **LOS NIÑOS NO DEBEN USAR EL HIDROMASAJE O JACUZZI SIN EL CONTROL DE UN ADULTO.**
- **MANTENGA LA QUÍMICA DEL AGUA SEGÚN LAS INSTRUCCIONES DEL FABRICANTE.**

PRECAUCIÓN

Es importante señalar que ciertos materiales utilizados en las piscinas y los hidromasajes, o alrededor de ellos, tal vez no sean compatibles con los productos químicos que se utilizan comúnmente para purificar el agua de la piscina y del hidromasaje (por ejemplo, ácidos, cloro, sal, estabilizadores, etc.).

Zodiac Pool Systems, LLC no garantiza que el agua clorada generada por el dispositivo para generar cloro no dañará o no destruirá ciertos tipos de plantas, plataformas, coronas y otros materiales cercanos a su piscina o hidromasaje. Antes de seleccionar los materiales que se utilizarán en su piscina o hidromasaje, o alrededor de ellos, hable sobre todas las opciones con su contratista para evaluar la compatibilidad de dichos materiales con los productos químicos.

Cuando mezcle ácido con agua, **AGREGUE SIEMPRE EL ÁCIDO AL AGUA. NUNCA AGREGUE EL AGUA AL ÁCIDO.**

Algunas consideraciones útiles para tener en cuenta:

- Seleccione plantas que puedan soportar las salpicaduras de agua que contenga cloro o sal y demás químicos para la purificación del agua.
- Todos los componentes de metal utilizados en torno a una piscina deben ser de acero inoxidable de alto grado y alta calidad.
- Seleccione con cuidado los productos de mampostería. La porosidad y la dureza de las piedras naturales varían de manera considerable. Por lo tanto, recomendamos consultar con su constructor o contratista experto en piedras en cuanto a la mejor opción para los materiales de piedra alrededor de su piscina o hidromasaje.
- Selle todos los productos de mampostería. Los profesionales de la industria de las piedras ornamentales especifican que incluso la piedra natural, en especial si se usa en ambientes exteriores, debe sellarse para evitar la erosión, el manchado y la degradación prematura. Consulte con su contratista de piedras ornamentales o plataformas en cuanto al sellador correcto para los productos de mampostería que seleccionó para usar alrededor de su piscina o hidromasaje.
- Para obtener resultados óptimos, vuelva a aplicar selladores con regularidad. Vuelva a aplicar el sellador protector siguiendo un cronograma según las instrucciones del fabricante.
- El uso de productos químicos que no sean los recomendados puede ser peligroso. Siga las instrucciones de los fabricantes de productos químicos.

GUARDE ESTAS INSTRUCCIONES

Sección 2. Descripción del sistema

La celda debe instalarse horizontalmente como la última pieza del equipo del sistema de tuberías justo antes de la piscina.



Figura 1. Ejemplo de instalación

2.1 Especificaciones del producto

Presión de trabajo máxima: 35 psi	Voltaje de salida: 28 VCC (máx.)
Caudal mínimo: 152 Lpm (40 gpm)	Corriente de salida: 8 A CC
Caudal máximo: 348 Lpm (92 gpm)	Dimensiones:
Máximo volumen de agua tratado: 75 000 litros (20 000 gal)	Bloque de alimentación (Largo x Ancho x Alto): 25,4 cm x 11,4 cm x 33 cm (10 in x 4,5 in x 13 in)
Producción de cloro: 0,400 kg (0,88 lb) por día	Celda electrolítica (Largo x Ancho x Alto): 16,5 cm x 14 cm x 30,5 cm (6,5 in x 5,5 in x 12 in)
Nivel de sal requerido: 3250 ppm (3,0 gpl)	Peso:
Voltaje de entrada: 120 V	Bloque de alimentación: 3,2 kg (7 lb)
Corriente de entrada a 120 VCA, 10 A máx. (bomba conectada)	Celda electrolítica: 0,9 kg (2 lb)
Corriente de entrada a 120 VCA: ~ 2,5 A (celda de sal e interruptor de flujo conectados)	
Frecuencia de entrada: 60 Hz	
Largo del cable de energía	0.9 m (3 ft)
Largo del cable de la celda	2.25 m (7,38 ft)
Largo del cable del interruptor de flujo	3 m (9,8 ft)

2.2 Contenido del producto

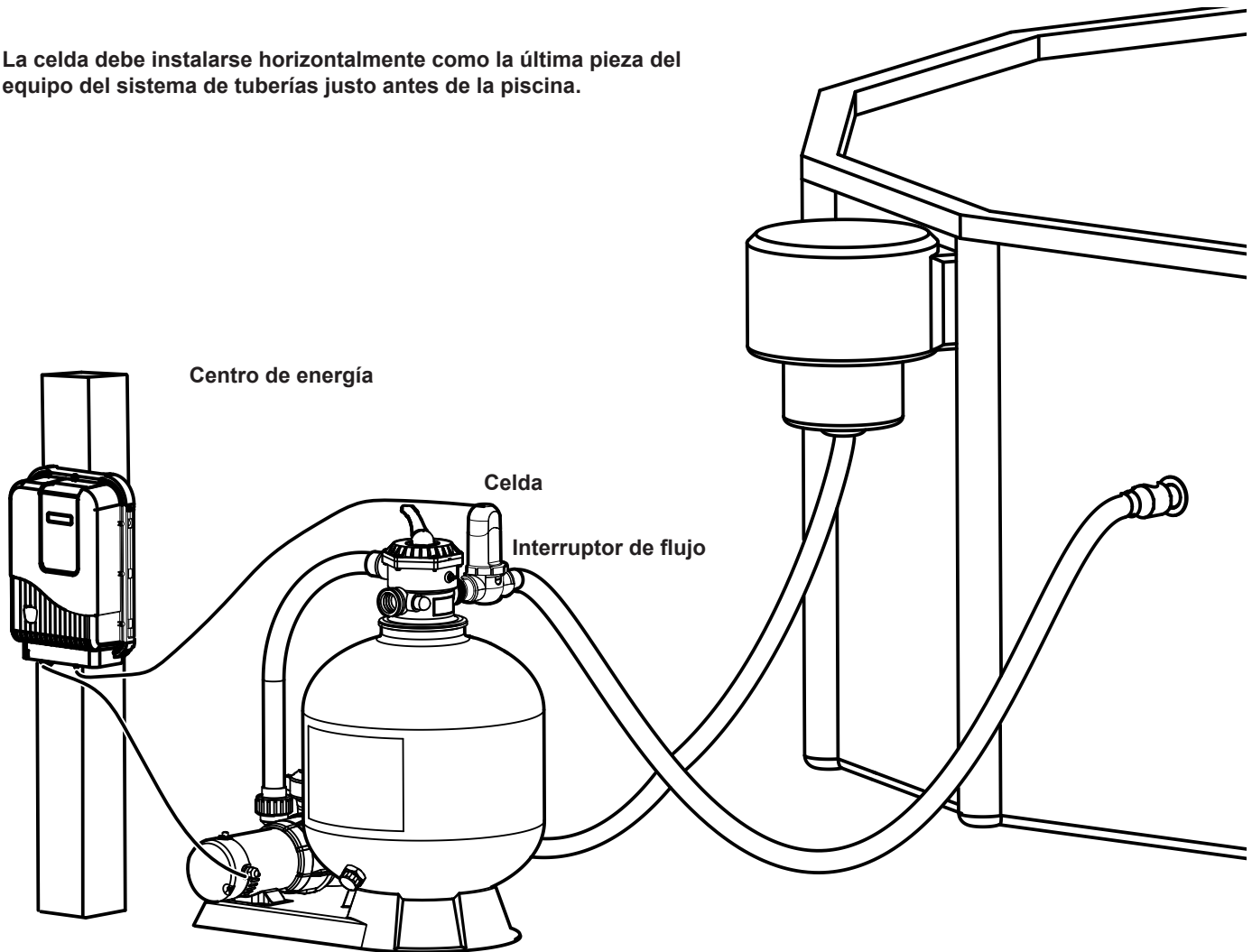

Figura 2. Contenido de la caja

ELEMENTO	DESCRIPCIÓN	CANT.
A	Bloque de alimentación	1
B	Soporte del bloque de alimentación	1
C	Conjunto de tornillos (incluye tapones para la pared)	2
D	Tapa de preparación para el invierno	1
E	Cinta de teflón	1
F	Herramienta del anillo de bloqueo	1
G	AutoClear SC Housing	1
H	Celda	1

Sección 3. Instrucciones de instalación

⚠ ADVERTENCIA

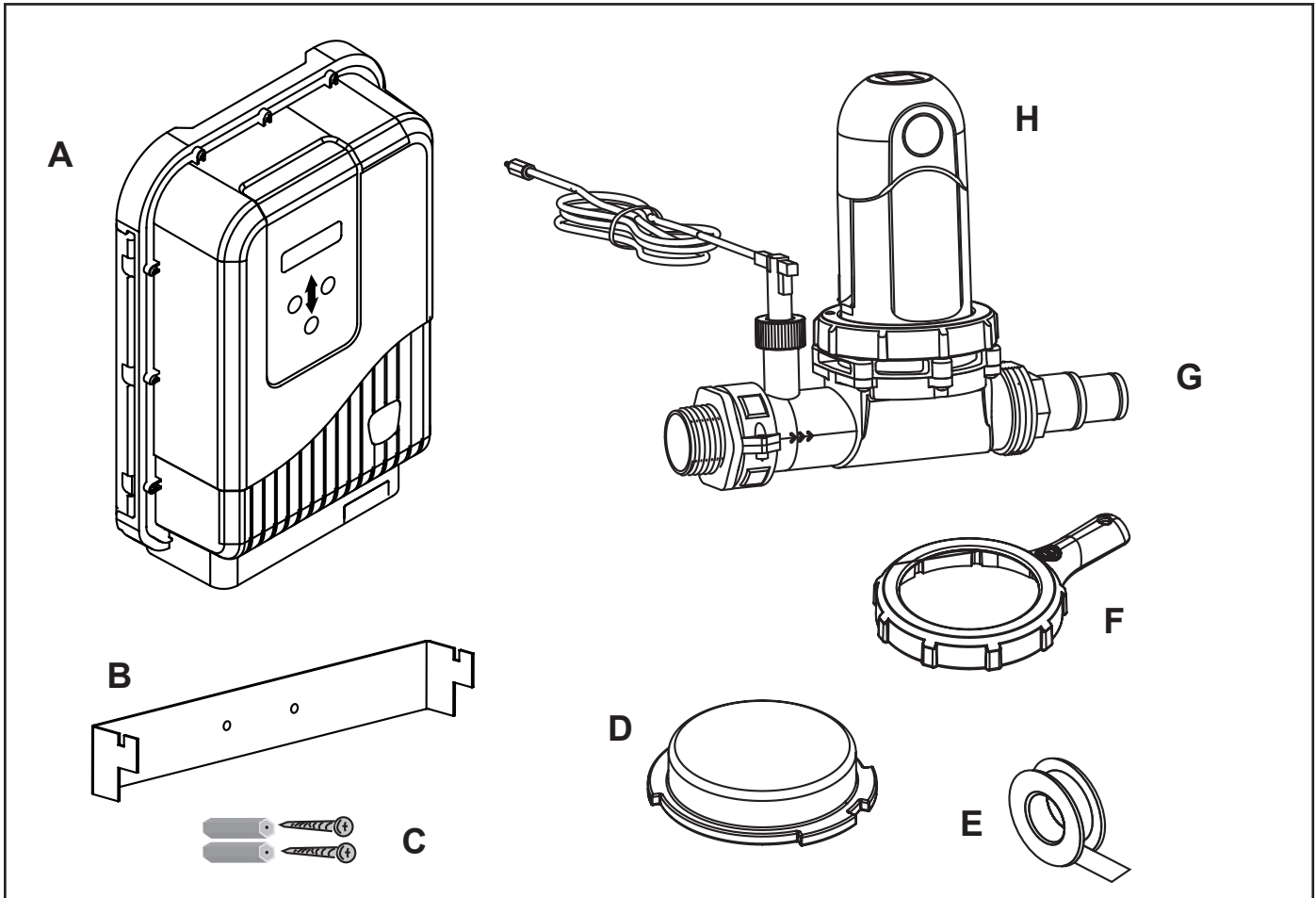
PARA SU SEGURIDAD: El servicio de este producto debe estar a cargo de un técnico de servicio profesional especializado en piscinas/hidromasajes, como se indica en la portada de este manual. Los procedimientos indicados en este manual se deben seguir con exactitud. Si no se observan las advertencias o las instrucciones, es posible que se produzcan daños materiales, lesiones graves o la muerte. Una instalación u operación incorrectas pueden anular la garantía.

EQUIPO BAJO PRESIÓN: Siempre apague la bomba antes de instalar o reparar el dispositivo para generar de cloro. El sistema de bomba/filtro funciona bajo presión y la presión debe liberarse antes de comenzar a trabajar. Consulte el manual del usuario de la bomba/del filtro para obtener más instrucciones.

⚠ ADVERTENCIA

Para reducir el riesgo de descarga eléctrica, no utilice ningún cable prolongador para conectar la unidad al suministro eléctrico; proporcione una toma ubicada correctamente. Inspeccione el cable antes de usarlo. No lo use si el cable está dañado.

⚠ ADVERTENCIA

Riesgo de descarga eléctrica. Conecte únicamente a un ramal protegido por un interruptor de circuito por falla a tierra (GFCI). Contacte a un electricista cualificado si no puede verificar que el circuito está protegido por un GFCI. No extraiga el pin de conexión a tierra.

⚠ PRECAUCIÓN

En Estados Unidos, la fuente de alimentación debe instalarse por lo menos a 1.8 m (6 ft) de distancia horizontal del borde de la piscina. En Canadá, la fuente de alimentación debe instalarse por lo menos a 3 m (10 ft) de distancia horizontal del borde de la piscina o spa.

No entierre los cables. Ubique los cables de manera tal que se reduzcan los potenciales daños por cortadoras de césped, podadoras u otros equipos.

⚠ ADVERTENCIA

RIESGO DE ELECTROCUCIÓN. No toque el enchufe con las manos húmedas.

Antes de comenzar la instalación, compruebe que dispone de las herramientas correctas y de una ubicación adecuada para instalar el bloque de alimentación y la celda. Asegúrese de haber leído y comprendido la sección Instrucciones importantes de seguridad.

3.1 Materiales y herramientas

Materiales para la instalación suministrados

- Espaciador de tubos para tubos de 40 mm (1½ in.)
- Conjunto de tornillos (incluye tapones para la pared)
- Manual de instalación y operación

3.2 Requisitos de instalación

⚠ ADVERTENCIA

El dispositivo para generar cloro debe instalarse horizontalmente con la celda arriba del tubo para evitar que se acumulen gases inflamables que podrían provocar INCENDIOS O EXPLOSIONES. La celda electrolítica para la generación de cloro debe instalarse en exteriores.

Se requiere que la cápsula del flujo de agua se instale en las mismas tuberías que la celda electrolítica, sin ninguna válvula ni ningún derivador entre ellos.

El interruptor de flujo debe montarse como se muestra.



Figura 3. Requisitos de instalación

Los requisitos de instalación para el dispositivo para generar cloro son los siguientes:

- El bloque de alimentación debe instalarse verticalmente a al menos 0,6 m (2 pies) del suelo.
- En Estados Unidos, la fuente de alimentación debe instalarse por lo menos a 1.8 m (6 ft) de distancia horizontal del borde de la piscina. En Canadá, a al menos 3 metros (10 pies).
- La celda debe instalarse con el adaptador de tubo suministrado.
- La celda debe instalarse a no más de 2,1 m (7 pies) del bloque de alimentación.
- El bloque de alimentación debe instalarse a no más de 0.9 m (3 pies) de una toma eléctrica.
- La cápsula del interruptor de flujo debe instalarse antes de la celda.
- Se recomienda que el interruptor de flujo y la celda estén instalados a 0,25 m (10 in) de cualquier codo de 90°.

3.3 Instale el bloque de alimentación y la celda

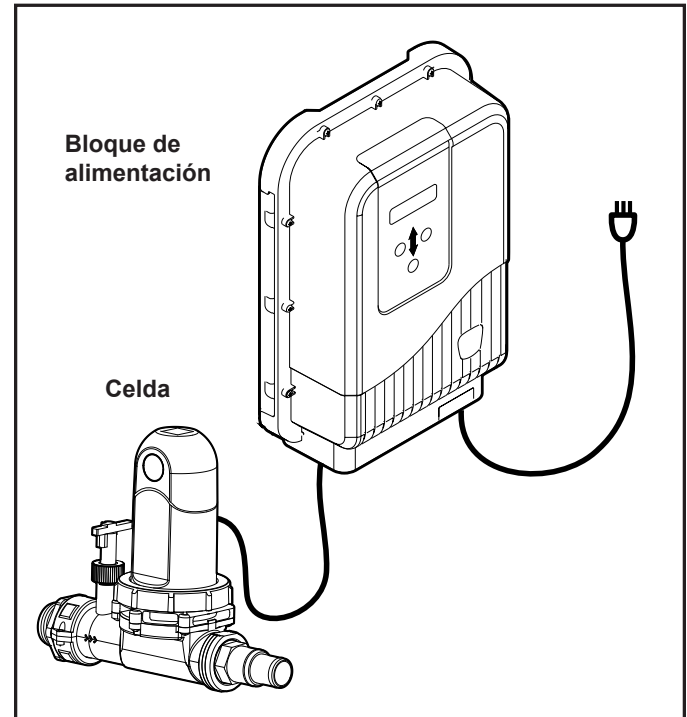
1. Asegúrese de que la colocación de la celda y del bloque de alimentación cumpla todos los requisitos de instalación descritos en la sección 3.2.

⚠ ADVERTENCIA

Recomendamos que cualquier procedimiento que requiera un contacto potencial con cableado eléctrico energizado y piezas que no sean cables y enchufes conectados a tomas eléctricas sea llevado a cabo por un contratista que tenga habilitación y calificación para equipos de piscina, tal como se describe en la portada del presente manual. Si no se observan las advertencias o las instrucciones, es posible que se produzcan daños materiales, lesiones graves o la muerte.



Figura 4. Requisitos de instalación

2. Atornille el soporte del bloque de alimentación en su posición sobre la superficie de la pared o sobre el poste, donde se monte de manera segura, y asegúrese de que no esté a más de 2,1 m (7 ft) de la celda.
3. Posicione el bloque de alimentación en su lugar. Para ello, alinee el soporte con los orificios correspondientes.

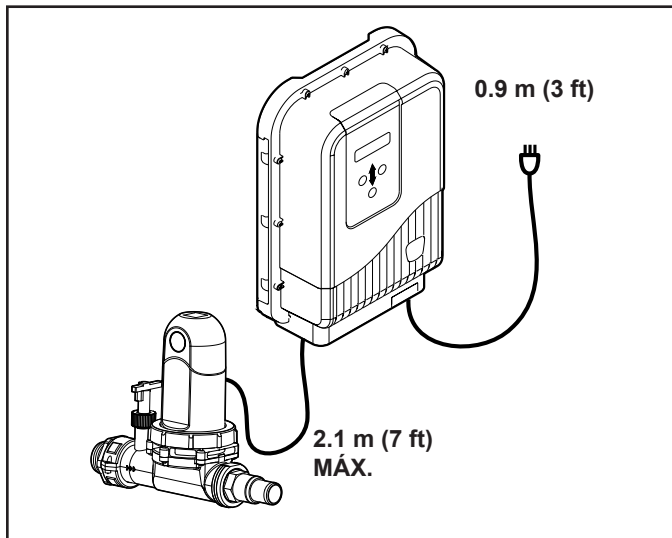

Figura 5. Colocación del bloque de alimentación

4. Desatornille el anillo de bloqueo del adaptador de la celda, conecte la celda y vuelva a aplicar el anillo de bloqueo para completar el ensamblaje.

3.4 Conexión equipotencial

⚠ ADVERTENCIA

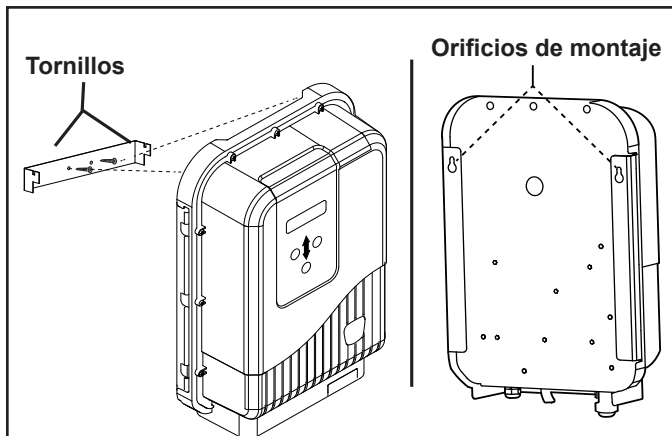
National Electrical Code (NEC) y Canadian Electrical Code (CEC) requieren que los equipos de la piscina estén conectados equipotencialmente entre sí. Asegúrese de revisar los códigos locales para determinar si la autoridad competente (AHJ) o las autoridades locales competentes de Canadá implementan NEC, CEC y otros códigos de instalación locales. Debe utilizarse un conductor de conexión equipotencial de cobre macizo mín. 8,37 mm² (8 AWG), 13,3 mm² (6 AWG) en Canadá, para conectar equipotencialmente el bloque de alimentación a una conexión equipotencial permanente aceptable para la AHJ (o la autoridad competente local). Se incluye un conductor de conexión equipotencial con este producto. Consulte los códigos implementados localmente para determinar el calibre aceptado del cable de conexión equipotencial. Cada equipo no relacionado con la piscina que requiera conexión a tierra también deberá conectarse al punto de conexión equipotencial común aprobado.

Para evitar daños materiales, lesiones graves o la muerte, NUNCA use la placa posterior del chasis del bloque de alimentación para conectar a tierra ningún otro equipo.

Conecte el punto de conexión equipotencial localizado en la parte inferior de la placa posterior del chasis a un punto de conexión equipotencial común. No use el bloque de alimentación como el punto de conexión equipotencial común. Cada equipo no relacionado con la piscina que requiera conexión a tierra también deberá conectarse al punto de conexión equipotencial común aprobado. Debe haber una conexión equipotencial al bloque de alimentación. En Canadá, Canadian Electrical Code (CEC) indica que el conductor de conexión equipotencial debe ser, como mínimo, de 13,3 mm² (6 AWG).

National Electrical Code® (NEC®) requiere la conexión equipotencial del agua de la piscina para las piscinas con instalación permanente. Cuando ninguno de los equipos, las estructuras o las piezas de la piscina con conexión equipotencial están en conexión directa con el agua de la piscina, el agua de la piscina debe estar en contacto directo con una superficie conductora aprobada resistente a la corrosión que exponga no menos de 5800 mm² (9 in²) del área superficial al agua de la piscina en todo momento. La superficie conductora debe estar ubicada donde no esté expuesta a daños físicos ni a su desalojamiento durante las actividades habituales en la piscina, y debe estar conectada equipotencialmente según los requisitos de conexión equipotencial de NEC Artículo 680. Consulte los códigos aplicados localmente para cualquier requisito adicional de conexión equipotencial.

3.5 Instrucciones de desmontaje de la celda



Figura 6. Desensamblaje de la celda



Figura 7. Alineación del anillo de bloqueo

1. Atornille el anillo de bloqueo en la abrazadera roscada con la herramienta del anillo de bloqueo.

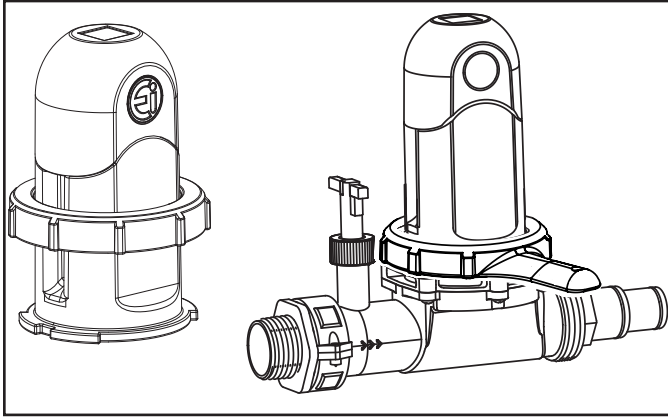

Figura 8. Herramienta del anillo de bloqueo

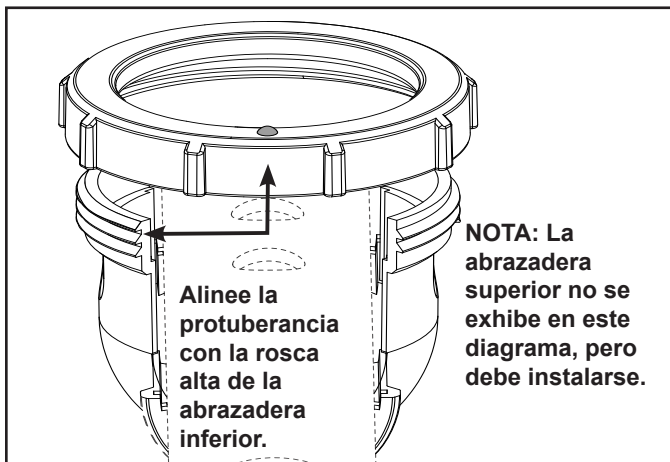
NOTA: Asegúrese de que el anillo de bloqueo esté nivelado al conectar el alojamiento de rosca.

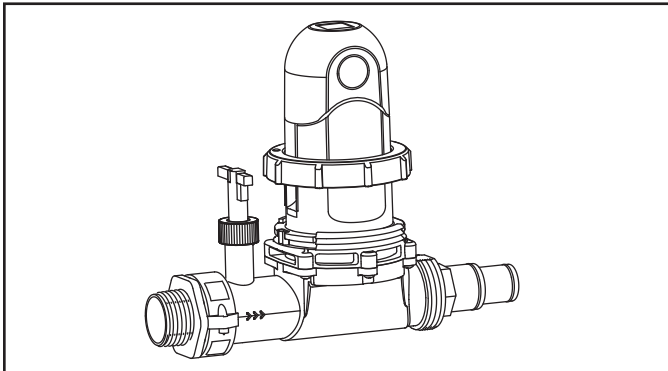

Figura 9. Nivel del anillo de bloqueo

2. Instale el interruptor de flujo y asegúrese de que la flecha del interruptor de flujo apunte en la dirección del flujo de agua. Asegúrese de que el interruptor esté alineado con el tubo.
3. Conecte de manera segura los conductores de la celda en los terminales de los mismos colores.
4. Coloque la tapa del terminal.

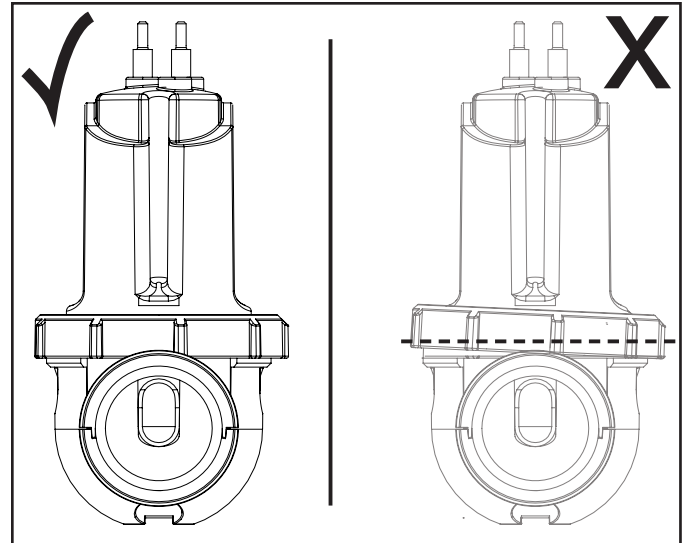

Figura 10. Conexión de los conductores de la celda

5. Enchufe el conector de la cápsula en el bloque de alimentación (consulte la Figura 20).
6. Conecte un extremo del cable de conexión equipotencial al terminal de conexión equipotencial ubicado en la parte inferior de la placa posterior del chasis del bloque de alimentación (consulte la Figura 21 y la Figura 22).
7. Conecte el otro extremo a un punto de conexión equipotencial común, como la bomba de la piscina o el calentador. Asegúrese de consultar el manual de la bomba o del calentador para obtener la ubicación de la conexión del terminal de conexión equipotencial antes de llevar a cabo esta conexión.

NOTA: No use el bloque de alimentación como el punto de conexión equipotencial común. Debe haber únicamente una conexión equipotencial al bloque de alimentación. Cada equipo no relacionado con la piscina que requiera conexión a tierra también deberá conectarse al punto de conexión equipotencial común aprobado.

8. Enchufe el bloque de alimentación a la toma eléctrica. Encienda el bloque de alimentación.

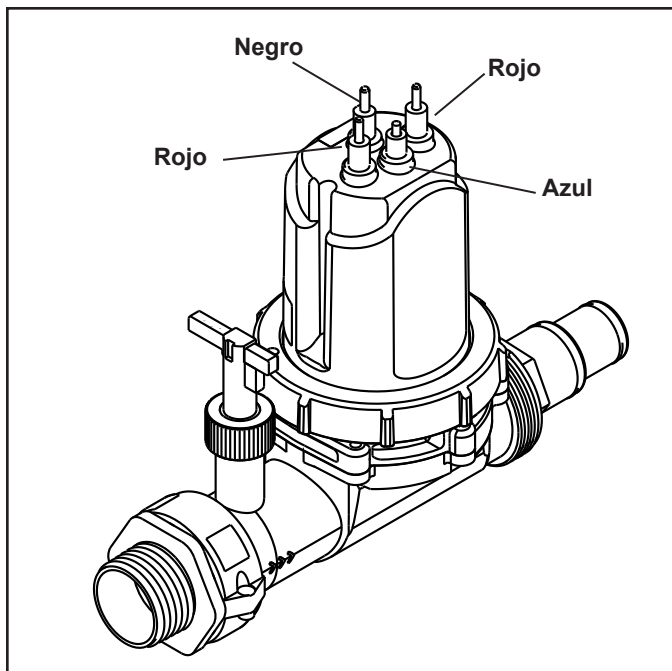

Figura 11. Conector de la cápsula

Sección 4. Preparación del agua de la piscina

4.1 Determinación del tamaño de la piscina (galones de agua)

- **Piscinas rectangulares**
Largo promedio (pies) x ancho promedio (pies) x profundidad promedio (pies) x 7,5 = capacidad en galones.
- **Piscinas circulares**
Diámetro (pies) x diámetro (pies) x profundidad promedio (pies) x 5,9 = capacidad en galones.
- **Piscinas ovaladas**
Diámetro largo (pies) x diámetro corto (pies) x profundidad promedio (pies) x 5,9 = capacidad en galones.

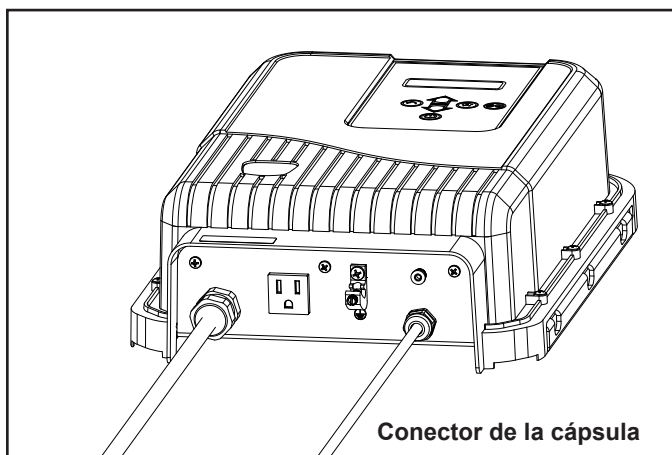
4.2 Determinación del tamaño de la piscina (litros de agua)

- **Piscinas rectangulares**
Largo promedio (metros) x ancho promedio (metros) x profundidad promedio (metros) x 1000 = capacidad en litros.
- **Piscinas circulares**
Diámetro (metros) x diámetro (metros) x profundidad promedio (metros) x 790 = capacidad en litros.
- **Piscinas ovaladas**
Diámetro largo (metros) x diámetro corto (metros) x profundidad promedio (metros) x 790 = capacidad en litros.

4.3 Química que debe conocer

- Se necesita un **estabilizador de cloro** (ácido cianúrico) para mantener los niveles correctos de cloro. La mayoría del cloro no estabilizado se destruye debido a la radiación UV del sol en menos de dos (2) horas. Se debe mantener el estabilizador del cloro entre 10 y 50 ppm. En piscinas para interiores, no es necesario agregar estabilizador de cloro al agua de la piscina.
- Los **nitratos** pueden provocar demandas de cloro extremadamente altas y agotarán el cloro de la piscina. En algunos casos, los nitratos pueden incluso reducir los niveles de cloro a cero. El profesional de piscinas local puede efectuar un análisis de nitratos. Asegúrese de que no haya nitratos presentes en la piscina.
- Los **metales** (algunos) pueden provocar pérdida de cloro y manchar la piscina. Pídale al profesional de piscinas local que revise los metales y recomiende métodos de eliminación.
- No debe haber **cloraminas** en el agua de la piscina. Cuando los materiales orgánicos se combinan con cloro libre, se forma cloramina. Esto inmoviliza el cloro libre de la piscina y no permite que el cloro actúe como desinfectante. La cloramina también enturbia el agua de la piscina y produce ardor en los ojos. Aplique el tratamiento de choque para eliminar la cloramina durante la puesta en funcionamiento inicial de la piscina.

- La **supercloración** quema el material orgánico que se combinó con el cloro y libera el cloro para la sanitización. Esto se logra mediante un aumento rápido y drástico del nivel de cloro. Para superclorar la piscina con el dispositivo para generar cloro, establezca la producción de cloro en 100 % y, a continuación, establezca la bomba y la celda para que funcionen 24 horas.
- El **tratamiento de choque** (superoxidación) también es para quemar el material orgánico que se combinó con el cloro. Este método consiste en agregar químicos manualmente para elevar rápidamente el nivel de cloro. Cuando el nivel de cloro se eleva rápidamente a entre 5 y 15 ppm, se considera que el agua de la piscina se sometió a un tratamiento de choque.

NOTA: Al poner en funcionamiento una piscina inicialmente, lo mejor es un tratamiento de choque de una fuente alternativa, como uno disponible con el proveedor local de artículos para piscinas.

PRECAUCIÓN

Nunca use ácido seco para ajustar el pH en áreas geográficas áridas con evaporación excesiva y dilución mínima del agua de la piscina con agua limpia. Una concentración de productos secundarios puede dañar la celda electrolítica.

- La condición de **pH** que resulta de la operación de un sistema de cloración de agua salada es cercana a neutra. No obstante, otros factores con frecuencia provocan que el pH del agua de la piscina se eleve. En consecuencia, el pH en una piscina clorada mediante un sistema de agua salada tiende a estabilizarse a aproximadamente 7,6. Si el pH de la piscina asciende a más de 7,6, solicite a un profesional de piscinas que analice otros factores como la dureza cálcica o la alcalinidad total para determinar si son la causa y para equilibrarlos correctamente.
- **Sólidos disueltos totales (TDS)** Al agregar sal al agua de la piscina se elevará el nivel de TDS. Aunque esto no afecta de manera negativa la química del agua de la piscina ni su claridad, el análisis profesional de TDS del agua de la piscina debe realizarse teniendo en cuenta que se agregó sal para el sistema de desinfección. La persona que realice el análisis de TDS tendrá entonces que restar el nivel de salinidad para calcular el nivel de TDS correcto.
- El **agua de piscina nueva** en una piscina que se haya llenado o restaurado recientemente puede contener materia indeseable que podría interferir con la capacidad del clorador de agua salada para desinfectar correctamente. Asegúrese de que un profesional de piscinas analice el agua y de que esté correctamente equilibrada antes de encender el sistema de cloración. Las piscinas nuevas de yeso tienen una demanda constante de ácido durante seis (6) meses. Realice análisis frecuentes y mantenga un pH apropiado para evitar la formación de sarro en la celda.
- Es posible utilizar **agentes inhibidores** para compensar el agua de origen que puede tener una dureza cálcica inusualmente alta. El alto nivel de dureza cálcica puede contribuir con la formación de sarro en la piscina. Los agentes inhibidores ayudan

a mantener los minerales en solución y, en algunas condiciones, pueden evitar la formación de sarro. Consulte al profesional de piscinas sobre el uso de un agente inhibidor.

4.4 Condiciones óptimas del agua de la piscina

- En conformidad con las normas de Association of Pool and Hot Tub Alliance (PHTA), se recomienda mantener las siguientes condiciones de equilibrio del agua en forma continua para proteger la terminación de la piscina y sus equipos, y para garantizar una apariencia agradable del agua. Se garantiza que el dispositivo para generar cloro funcionará correctamente solo si se cumplen las condiciones siguientes:

Cloro libre	Al utilizar sanitizadores para piscinas Nature2, consulte el manual de Nature2 para niveles mínimos reducidos de cloro libre. 1 - 3 ppm. La exposición constante a niveles por arriba de 3,0 ppm puede provocar la corrosión de los metales de la piscina.
Cloro combinado (cloraminas)	Ninguno (Se debe superclorar para eliminar todas las cloraminas).
pH	7,4 a 7,6 (Use ácido muriático para reducir el pH y carbonato de sodio para elevar el pH).
Estabilizador de cloro (ácido cianúrico)	10 a 50 ppm (Solo para piscinas en exteriores).
Alcalinidad total	80 - 120 ppm
Dureza cálcica	175 - 400 ppm
Metales (hierro, manganeso)	Ninguno
Nitratos	Ninguno
Fosfatos	Ninguno

4.5 Análisis de cloro

Utilice un kit de análisis para el hogar o solicite al profesional de piscinas que analice el agua. Se recomienda tomar muestras para el análisis de cloro de dos (2) lugares que se describen debajo. Compare las dos (2) muestras. Debe encontrarse un nivel más alto en la línea de retorno de la piscina. El nivel más alto en la línea de retorno de la piscina indica que el sistema clorador de agua salada está produciendo cloro.

1. En la línea de retorno de la piscina.
2. 46 cm (18 in.) por debajo de la superficie y lejos de la línea de retorno de la piscina.

4.6 Sal (cloruro de sodio, NaCl)

Cuándo agregar sal

Agregue sal a la piscina si el nivel es demasiado bajo (consulte la Tabla 1) o si la luz indicadora de sal se enciende. Para una piscina nueva o recién restaurada, se recomienda esperar al menos 30 días (la superficie debe estar totalmente curada) antes de agregar sal. No haga funcionar el clorador en este momento. Realice una cloración manual de la piscina. Contacte a su distribuidor para obtener recomendaciones. Siga los lineamientos del fabricante de la superficie de la piscina específica. Para las piscinas de vinilo y fibra de vidrio, la sal puede agregarse en la puesta en funcionamiento.

Qué tipo de sal utilizar

- Cuanto más pura sea la sal, mejores serán la vida útil y el rendimiento de la celda electrolítica. Use una sal que tenga por lo menos una pureza de NaCl del 99,8 %. La sal debe ser no yodada, de calidad alimentaria, granulada y evaporada. Consulte al proveedor de sal.
- Evite usar sal con agentes antiaglomerantes (ferrocianuro de sodio, también conocido como YPS o prusiato amarillo de soda) que puedan provocar cierta decoloración de los acoples y los acabados de la superficie de la piscina.
- Los gránulos (pellets) de sal para acondicionamiento de agua son formas comprimidas de sal evaporada que pueden usarse, pero tardan más en disolverse.
- **No** use cloruro de calcio como fuente de sal. Use cloruro de sodio únicamente.
- **No** use sal de roca, ya que las impurezas insolubles mezcladas con la sal de roca pueden acortar la vida útil de la unidad.

Cuánta sal se debe utilizar

Use tiras de análisis de salinidad, un medidor de TDS/salinidad u otro método confiable para analizar la salinidad del agua de la piscina. Una vez que se establezca la salinidad existente, use la Tabla 1 para determinar la cantidad de sal que se debe agregar a fin de alcanzar el nivel deseado. Tenga cuidado en el momento de agregar sal, ya que es más fácil agregar más si es necesario que diluirla si hay demasiada.

- Se recomiendan 3250 ppm de sal para que las condiciones del agua sean óptimas.

NOTA: Con condiciones más frías del agua (menos de 65 °F), puede resultar necesario agregar más de 4000 ppm de sal para evitar que la alarma "Check Salt" (Verificar sal) aparezca en el bloque de alimentación.

- El nivel mínimo de sal es de 3000 partes por millón (ppm).
- Una baja concentración de sal menor que 2500 ppm provocará la falla prematura de la celda.
- Una alta concentración de sal superior a 6000 ppm puede provocar daños por corrosión en las conexiones de la piscina.

PRECAUCIÓN

Es importante señalar que ciertos materiales utilizados en las piscinas y los hidromasajes, o alrededor de ellos, tal vez no sean compatibles con los productos químicos que se utilizan comúnmente para purificar el agua de la piscina y del hidromasaje (por ejemplo, ácidos, cloro, sal, estabilizadores, etc.).

Zodiac Pool Systems, LLC no garantiza que el agua clorada generada por el dispositivo para generar cloro no dañará o no destruirá ciertos tipos de plantas, plataformas, coronas y otros materiales en torno a su piscina o hidromasaje. Antes de seleccionar los materiales que se utilizarán en su piscina o hidromasaje, o alrededor de ellos, hable sobre todas las opciones con su contratista para evaluar la compatibilidad de dichos materiales con los productos químicos.

Algunas consideraciones útiles para tener en cuenta:

- Seleccione plantas que puedan soportar las salpicaduras de agua que contenga cloro o sal y demás químicos para la purificación del agua.
- Todos los componentes de metal utilizados en torno a una piscina deben ser de acero inoxidable de alto grado y alta calidad.
- Seleccione con cuidado los productos de mampostería. La porosidad y la dureza de las piedras naturales varían de manera considerable. Por lo tanto, recomendamos consultar con su constructor o contratista experto en piedras en cuanto a la mejor opción para los materiales de piedra alrededor de su piscina o hidromasaje.
- Selle todos los productos de mampostería. Los profesionales de la industria de las piedras ornamentales especifican que incluso la piedra natural, en especial si se usa en ambientes exteriores, debe sellarse para evitar la erosión, el manchado y la degradación prematura. Consulte con su contratista de piedras ornamentales o plataformas en cuanto al sellador correcto para los productos de mampostería que seleccionó para usar alrededor de su piscina o hidromasaje.
- Para obtener un resultado óptimo, conviene volver a aplicar los selladores de forma regular. Vuelva a aplicar el sellador protector siguiendo un cronograma según las instrucciones del fabricante.
- El uso de productos químicos que no sean los recomendados puede ser peligroso. Siga las instrucciones de los fabricantes de productos químicos.

Cómo agregar sal a la piscina

1. Encienda la bomba para hacer circular el agua de la piscina.
2. **IMPORTANTE:** Apague el bloque de alimentación. Para ello, presione el botón de encendido/apagado (aparecerá OFF [Apagado] en la pantalla).
3. Analice el nivel de salinidad del agua con tiras de análisis o un medidor electrónico, o recurra al profesional de piscinas de su localidad.
4. Use la Tabla 1 para determinar la cantidad de sal que se debe agregar. Tenga cuidado en el momento de agregar sal, ya que es más fácil agregar más si es necesario que diluirla si hay demasiada.
5. Disperse la sal en la piscina. No agregue a través del succionador, el drenaje principal o el tanque de compensación. Cepille la sal alrededor de la piscina para facilitar su disolución. Ponga en circulación el sistema de filtrado durante 24 horas para garantizar una distribución uniforme.
6. Después de 24 horas, verifique que haya una lectura de sal correcta. Para ello, analice el nivel de salinidad del agua con use tiras de análisis o un medidor electrónico, o recurra al profesional de piscinas de su localidad.
7. Cuando el nivel de salinidad sea correcto, encienda el bloque de alimentación. Presione el botón OUTPUT (Salida) para establecer la tasa de producción deseada.

NOTA: Para una piscina nueva o recién restaurada, se recomienda esperar al menos 30 días (la superficie debe estar totalmente curada) antes de agregar sal. Siga las pautas del fabricante de la superficie de la piscina específica. Para las piscinas de vinilo y fibra de vidrio, la sal puede agregarse en la puesta en funcionamiento.

Tabla 1. Libras y kilogramos aproximados de sal necesarios para obtener 3000 ppm (4,0 gpl)









Nivel actual de sal ppm	Tamaño de la piscina/del hidromasaje, galones estadounidenses (litros)					
	38,000 L (10,000 gal)	57,000 L (15,000 gal)	76,000 L (20,000 gal)	95,000 L (25,000 gal)	114,000 L (30,000 gal)	132,000 L (35,000 gal)
0	114 kgs (250 lbs)	170 kgs (376 lbs)	227 kgs (501 lbs)	284 kgs (626 lbs)	341 kgs (751 lbs)	397 kgs (876 lbs)
250	104 kgs (229 lbs)	156 kgs (344 lbs)	208 kgs (459 lbs)	260 kgs (574 lbs)	312 kgs (688 lbs)	364 kgs (803 lbs)
500	95 kgs (209 lbs)	142 kgs (313 lbs)	189 kgs (417 lbs)	237 kgs (522 lbs)	284 kgs (626 lbs)	331 kgs (730 lbs)
750	85 kgs (188 lbs)	128 kgs (282 lbs)	170 kgs (376 lbs)	213 kgs (469 lbs)	256 kgs (563 lbs)	298 kgs (657 lbs)
1000	76 kgs (167 lbs)	114 kgs (250 lbs)	151 kgs (334 lbs)	189 kgs (417 lbs)	227 kgs (501 lbs)	265 kgs (584 lbs)
1250	66 kgs (146 lbs)	99 kgs (219 lbs)	132 kgs (292 lbs)	166 kgs (365 lbs)	199 kgs (438 lbs)	232 kgs (511 lbs)
1500	57 kgs (125 lbs)	85 kgs (188 lbs)	114 kgs (250 lbs)	142 kgs (313 lbs)	170 kgs (376 lbs)	199 kgs (438 lbs)
1750	47 kgs (104 lbs)	71 kgs (156 lbs)	95 kgs (209 lbs)	118 kgs (261 lbs)	142 kgs (313 lbs)	166 kgs (365 lbs)
2000	38 kgs (83 lbs)	57 kgs (125 lbs)	76 kgs (167 lbs)	95 kgs (209 lbs)	114 kgs (250 lbs)	132 kgs (292 lbs)
2250	28 kgs (63 lbs)	43 kgs (94 lbs)	57 kgs (125 lbs)	71 kgs (156 lbs)	85 kgs (188 lbs)	99 kgs (219 lbs)
2500	19 kgs (42 lbs)	28 kgs (63 lbs)	38 kgs (83 lbs)	47 kgs (104 lbs)	57 kgs (125 lbs)	66 kgs (146 lbs)
2750	9 kgs (21 lbs)	14 kgs (31 lbs)	19 kgs (42 lbs)	24 kgs (52 lbs)	28 kgs (63 lbs)	33 kgs (73 lbs)
3000	Óptimo	Óptimo	Óptimo	Óptimo	Óptimo	Óptimo

Tabla 2. Libras y kilogramos aproximados de estabilizador necesarios para obtener 50 ppm

NOTA: El nivel mínimo de sal es de 3000 partes por millón (ppm). Una baja concentración de sal menor que 2500 ppm provocará la falla prematura de la celda.

Nivel actual de ácido cianúrico - ppm	Tamaño de piscina/hidromasaje - galones de EE. UU. (litros)					
	38,000 L (10,000 g)	57,000 L (15,000 g)	76,000 L (20,000 g)	95,000 L (25,000 g)	114,000 L (30,000 g)	132,000 L (35,000 g)
0	1,9 kgs (4,2 lbs)	2,9 kgs (6,3 lbs)	3,8 kgs (8,4 lbs)	4,8 kgs (10,5 lbs)	5,7 kgs (12,6 lbs)	6,7 kgs (14,8 lbs)
10	1,5 kgs (3,4 lbs)	2,3 kgs (5,1 lbs)	3,1 kgs (6,7 lbs)	3,8 kgs (8,4 lbs)	4,6 kgs (10,1 lbs)	5,4 kgs (11,8 lbs)
20	1,1 kgs (2,5 lbs)	1,7 kgs (3,8 lbs)	2,3 kgs (5,1 lbs)	2,9 kgs (6,3 lbs)	3,4 kgs (7,6 lbs)	4,0 kgs (8,9 lbs)
30	0,8 kgs (1,7 lbs)	1,2 kgs (2,5 lbs)	1,5 kgs (3,4 lbs)	1,9 kgs (4,2 lbs)	2,3 kgs (5,1 lbs)	2,7 kgs (5,9 lbs)
40	0,4 kgs (0,8 lbs)	0,6 kgs (1,3 lbs)	0,8 kgs (1,7 lbs)	1,0 kgs (2,1 lbs)	1,2 kgs (2,5 lbs)	1,3 kgs (3,0 lbs)

NOTA: La tabla precedente es solo para referencia general. La lectura recomendada del estabilizador es de entre 10 y 50 ppm, y variará según el clima geográfico. Los climas cálidos y soleados requerirán una lectura del estabilizador hacia el extremo más alto del rango determinado. Consulte al profesional de piscinas local para obtener su nivel óptimo. Siempre agregue estabilizador en conformidad con las instrucciones del fabricante. En piscinas para interiores, no es necesario agregar estabilizador de cloro al agua de la piscina.

- Use los botones  y  para establecer los minutos de inicio del temporizador 1 y, a continuación, presione  para almacenar.
- Use los botones  y  para establecer las horas de inicio del temporizador 1 y, a continuación, presione  para almacenar.
- Repita los pasos para el temporizador 2.
- Presione el botón  para almacenar los temporizadores y pasar a configurar la tasa de producción de cloro.
- Use los botones  y  para elegir la tasa de producción de cloro requerida (de 10 % a 100 %).

5.3 Producción de cloro activada



Cuando comienza la producción de cloro, aparece el mensaje "Start..." (Inicio) en la pantalla durante aproximadamente 6 segundos. A continuación, aparece "CHLORINATION" (Cloración), que indica que el dispositivo está produciendo cloro.

Aparecerá una cuenta regresiva de 24 horas en la pantalla LCD cuando esté activado el modo de refuerzo.

5.4 Funcionamiento del modo de refuerzo

Modo de refuerzo: Producción de cloro aumentada al 100 % durante 24 h

Es posible que en determinados casos la piscina requiera una cloración mayor a la normal (tormentas, mucha gente en la piscina, etc.). El modo de refuerzo se usa para aumentar rápidamente el nivel de cloro.

- Presione los botones  y  en simultáneo: Aparece "BOOST" (Refuerzo) en pantalla y comienza la producción de cloro al 100 %.
- Para detener el modo de refuerzo, presione .

Cuando se activa el modo de refuerzo, se anula temporalmente la configuración de producción de cloro nominal y el clorador de agua salada funcionará durante 24 horas a una producción de cloro del 100 %.

Sección 6. Instrucciones de mantenimiento

Antes del mantenimiento del dispositivo para generar cloro, asegúrese de haber leído y comprendido la sección de instrucciones importantes de seguridad.

IMPORTANTE: Analice siempre los niveles de cloro de la piscina antes de cada uso.

6.1 Semanalmente

1. **Análisis de cloro.** Analice el nivel de cloro del agua de la piscina con un kit de análisis confiable. Mantenga el rango ideal. Para ello, ajuste el nivel de salida de cloro en el bloque de alimentación (consulte la Sección 5.3). El nivel de cloro libre recomendado es de 1 a 3 ppm.

NOTA: Se recomienda tomar muestras para el análisis de cloro de dos (2) lugares: una en la línea de retorno de la piscina y la otra lejos de la línea de retorno de la piscina. Compare las dos (2) muestras. Debe encontrarse un nivel más alto en la línea de retorno de la piscina. El nivel más alto en la línea de retorno de la piscina indica que el sistema está produciendo cloro.

2. **Análisis del nivel de pH.** Analice el nivel de pH de la piscina con un kit de análisis. Si es necesario, ajuste para mantener un nivel de pH de 7,4 a 7,6 (consulte la Sección 4.3).

PRECAUCIÓN

Nunca use ácido seco para ajustar el pH en áreas geográficas áridas con evaporación excesiva y dilución mínima del agua de la piscina con agua limpia. Una acumulación de productos puede dañar la celda electrolítica.

3. **Análisis de alcalinidad total.** Analice la alcalinidad total del agua de la piscina con un kit de análisis. Tome los pasos necesarios para mantener una alcalinidad de 80 a 120 ppm (consulte la Sección 4.3).
4. **Dureza cálcica.** Analice el nivel de dureza cálcica en el agua de la piscina con un kit de análisis o solicite a un profesional de piscinas que analice una muestra de agua. Ajuste según sea necesario para mantener una dureza cálcica de 175 a 400 ppm (consulte la Sección 4.3).

6.2 Mensualmente

Aunque el generador de cloro con agua salada está equipado con una tecnología de polaridad inversa, es necesario controlar la celda y, de resultar requerido, limpiar cualquier acumulación que podría ocurrir ocasionalmente.

1. **Controle la celda.** Se recomienda quitar la celda todos los meses e inspeccionarla en busca de formaciones de sarro o residuos. Si es necesario limpiar la celda, consulte las instrucciones de la Sección 6.3.
2. **Análisis del nivel de sal.** Use tiras de análisis de salinidad, un medidor de TDS/salinidad u otro método confiable para analizar la salinidad del agua de la piscina. Una vez que se establezca la salinidad existente, use la Tabla 1 para determinar la cantidad de sal que se debe agregar a fin de alcanzar el nivel deseado. Tenga cuidado en el momento de agregar sal, ya que es más fácil agregar más si es necesario que diluirla si hay demasiada. Si el nivel de salinidad de la piscina es correcto y la luz LED de sal no se apaga, consulte la Sección 7: Resolución de problemas.
3. **Muestra de agua de la piscina.** Lleve la muestra de agua a la tienda de piscinas de su localidad para que la analicen.
4. **Estabilizador (ácido cianúrico).** Analice el nivel de estabilizador en el agua de la piscina (ácido cianúrico) usando un kit de análisis o solicite a un profesional de piscinas que analice una muestra de agua. Mantenga un rango ideal de 10 a 50 ppm. Siga las recomendaciones del profesional de piscinas. En piscinas para interiores, no es necesario agregar estabilizador de cloro al agua de la piscina.

5. **Análisis de metales.** Se recomienda analizar el agua de la piscina de forma periódica en busca de la presencia de metales, como hierro y manganeso. Estos metales no deben estar presentes en el agua de la piscina. Si están presentes esos metales, contacte al profesional de piscinas de su localidad.

6.3 Limpieza de la celda

⚠ ADVERTENCIA

Desconecte la alimentación eléctrica del sistema en el disyuntor principal antes de realizar este procedimiento para evitar el riesgo de descarga eléctrica que puede provocar daños materiales, lesiones graves o la muerte.

⚠ ADVERTENCIA

- Cuando limpie la celda, use gafas y guantes de protección.
- Cuando mezcle ácido con agua, **AGREGUE SIEMPRE EL ÁCIDO AL AGUA. NUNCA AGREGUE EL AGUA AL ÁCIDO.**

El bloque de alimentación tiene una función de limpieza automática de la celda (inversión de polaridad) que elimina los depósitos de sarro de la celda (consulte la Sección 5.5).

Se formará sarro en el agua excesivamente dura o por el agua de la piscina que no esté en equilibrio y que esté en condiciones de formación de sarro. Después de la instalación del dispositivo para generar cloro, verifique la celda una vez por mes en busca de señales de sarro.

Si en la celda tiende a acumularse sarro, se recomienda quitar la celda todos los meses e inspeccionarla en busca de formación de sarro o residuos. Algunos filtros permiten el paso de residuos a la celda, los cuales pueden atascarse entre las placas de la celda. Es normal que se forme una pequeña cantidad de sarro. Si al mirar a través de la celda observa que hay una formación excesiva de sarro entre las placas o si hay residuos presentes, se deberá limpiar la celda de la siguiente manera:

1. Asegúrese de que toda la alimentación hacia el bloque de alimentación y el controlador esté desconectada/apagada en el disyuntor y apague la bomba.
2. Antes de retirar la celda para limpiarla, apague las válvulas necesarias para evitar pérdida de agua.
3. Abra la válvula de alivio de aire para liberar la presión que pudiera haber en el sistema de la piscina.
4. Extraiga la tapa del terminal y los conductores de la celda.
5. Deshaga el anillo de bloqueo. De ser necesario, utilice la herramienta del anillo de bloqueo que se suministra (consulte la Figura 31).
6. Retire la celda (consulte la Figura 32).
7. Vuelva a colocar la tapa en la celda e invierta (consulte la Figura 33). Con gafas y guantes de protección puestos, agregue una (1) parte de ácido muriático a diez (10) partes de agua y mezcle.

8. Llene la celda hasta la parte superior de las placas de electrodos con la solución de ácido. A continuación se producirá una reacción espumosa provocada por la disolución del sarro (carbonato de calcio) de las placas. Si no comienza a aparecer espuma de manera rigurosa, no es necesario limpiar la celda (**DETENGA EL PROCESO DE LIMPIEZA**; vaya al paso 10). Si la reacción comienza, deje la celda en la solución hasta que se haya detenido la espuma (aproximadamente 5 a 10 minutos).



Figura 12. Deshacer el anillo de bloqueo



Figura 13. Extraer la celda

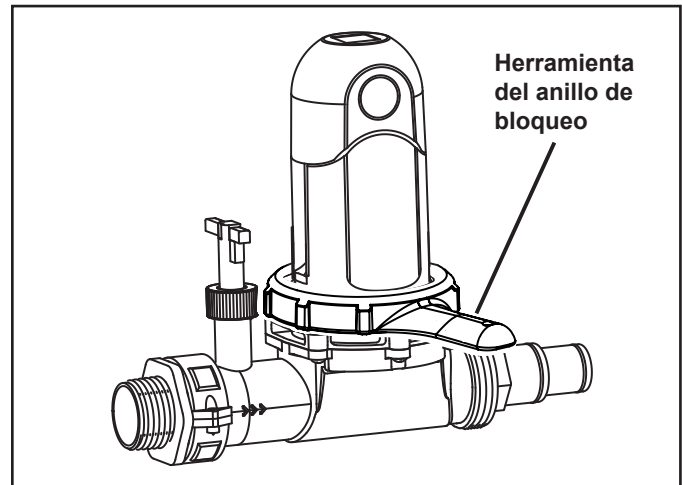

Figura 14. Invertir la celda

9. Una vez que limpie la celda, deseche la solución. Para ello, viértala en el agua de la piscina o deséchela en conformidad con las regulaciones locales.
10. Enjuague la celda minuciosamente con agua limpia del grifo e inspeccione. Si hay depósitos todavía visibles en la celda electrolítica, repita el paso 9.

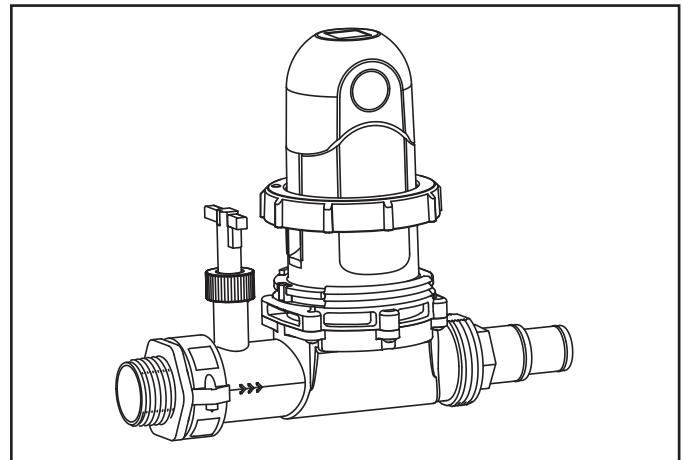
NOTA: Un lavado con ácido excesivo dañará la celda electrolítica. **No la deje en ácido durante más de 30 minutos.**

11. Si la celda está limpia, vuelva a instalarla como se describe en la Sección 3.3.

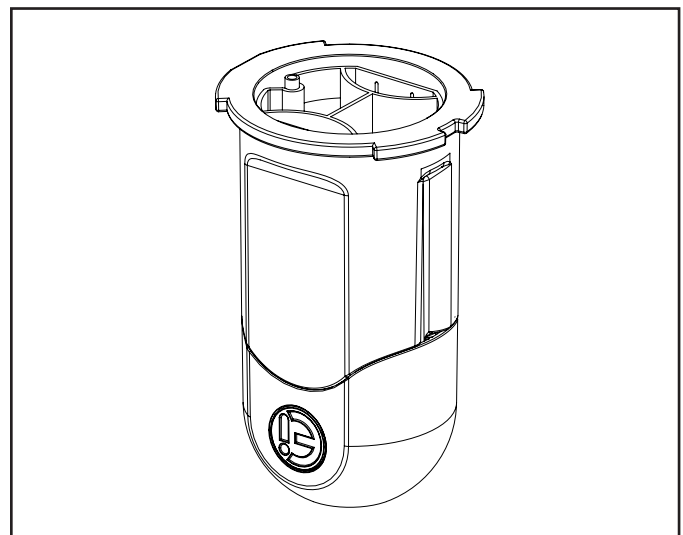
6.4 Preparación para el invierno

NOTA: No use etilenglicol (anticongelante) en el sistema.

Se necesita muy poco cloro en el agua fría. No se recomienda la operación del clorador debajo de los 11 °C (51 °F). Si el clorador se opera en agua fría, se puede acortar la vida útil de la celda.

Si no se toman medidas preventivas, el agua congelada puede provocar daños severos a la celda. Para evitar que la celda se dañe por congelamiento, haga funcionar la bomba en forma continua o prepare la piscina para el invierno drenando el agua de la bomba, el filtro y todas las líneas de entrada y de retorno. Quite la celda, límpiela y almacénela en interiores. Enrolle los conductores de la celda, envuélvalos en plástico y adhiéralos con cinta al bloque de alimentación.

Con este producto se incluyen tapas de preparación para el invierno a fin de reemplazar la celda durante la preparación para el invierno o el mantenimiento. Esto permitirá que la bomba de la piscina ponga el agua en circulación con la celda fuera de la línea.

Durante la temporada fría, si utiliza un CONTROLADOR DE CONGELAMIENTO en los equipos de bomba y elige mantener el clorador instalado, reduzca la PRODUCCIÓN DE CLORO al 20 %; de lo contrario, la producción de cloro superará el nivel recomendado de 1 a 3 ppm.

⚠ ADVERTENCIA

Desconecte la alimentación eléctrica del sistema en el disyuntor principal antes de realizar este procedimiento para evitar el riesgo de descarga eléctrica que puede provocar daños materiales, lesiones graves o la muerte.

Procedimiento de preparación para el invierno

1. Asegúrese de que toda la alimentación hacia el bloque de alimentación y el controlador esté desconectada/apagada en el disyuntor.
2. Cierre las válvulas necesarias para evitar cualquier pérdida de agua.
3. Abra la válvula de alivio de aire para liberar la presión que pudiera haber en el sistema de la piscina.
4. Extraiga la tapa del terminal y los conductores de la celda.
5. Deshaga el anillo de bloqueo. De ser necesario, utilice la herramienta del anillo de bloqueo que se suministra (consulte la Figura 31).
6. Retire la celda (consulte la Figura 32).
7. Coloque la tapa de preparación para el invierno (consulte la Figura 34).
8. Posicione el anillo de bloqueo en la alineación correcta. Asegúrese de que la bomba esté alineada con la rosca superior.
9. Atornille el anillo de bloqueo en la abrazadera roscada con la herramienta del anillo de bloqueo.

NOTA: Asegúrese de que el anillo de bloqueo esté nivelado al conectar el alojamiento de rosca (consulte la Figura 35).



Figura 15. Nivel del anillo de bloqueo

Sección 7. Resolución de problemas

ADVERTENCIA

UN PROFESIONAL CUALIFICADO DE PISCINAS DEBE LEVAR A CABO TODO EL SERVICIO Y TODAS LAS REPARACIONES. Para cualquier servicio y reparación en el producto, comuníquese con un profesional de piscinas o con su distribuidor local de Polaris.

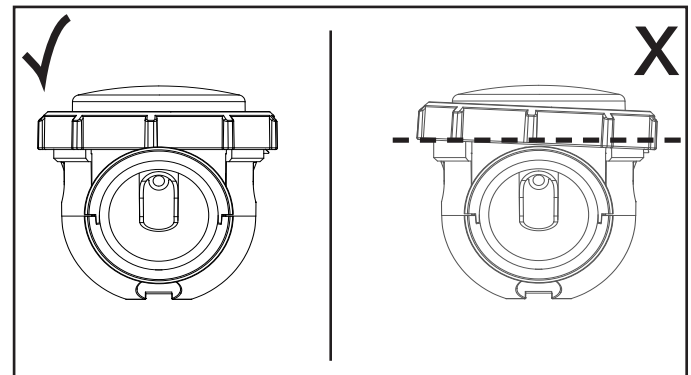
Apague siempre la bomba antes de intentar realizar tareas de servicio o reparación. El sistema de bomba y filtro funciona bajo presión, y la presión debe liberarse antes de comenzar a trabajar, para evitar daños al sistema o lesiones personales. Siga las instrucciones del fabricante para liberar correctamente el aire del filtro de la piscina.

7.1 Problemas y medidas correctivas

NOTA: El nivel mínimo de sal es de 3000 partes por millón (ppm). Una baja concentración de sal menor que 2500 ppm provocará la falla prematura de la celda.

Problema	Texto que aparece	Causas posibles	Soluciones
	CLEANING (Limpieza)	Indica el ciclo de limpieza automática; este mensaje no es un código de error, sino un mensaje informativo.	<ul style="list-style-type: none"> • Espere unos 10 minutos y la producción de cloro se reanudará automáticamente al nivel establecido anterior.
Aparece la advertencia "Check Salt" (Verificar sal)	CHECK SALT (Verificar sal)	<ul style="list-style-type: none"> • La salinidad está por debajo de 3000 ppm. • La temperatura del agua de la piscina es muy baja (< 18 °C, variable). • Hay sarro en la celda, o está desgastada. 	<ul style="list-style-type: none"> • Agregue sal a la piscina para mantener el nivel a 3250 ppm. Si no sabe el nivel de sal o no sabe cómo analizarlo, consulte al profesional de piscinas. • La advertencia en pantalla se activará cuando la piscina esté demasiado fría. No se requiere acción por parte del usuario. • Limpie o reemplace la celda.
Indicador "Flow" (Flujo) encendido	NO FLOW (Sin flujo)	<ul style="list-style-type: none"> • La bomba del filtro se detuvo o falló. • Presencia de aire o gas en la celda (no se llena de agua). • Las válvulas de derivación están cerradas. 	<ul style="list-style-type: none"> • Verifique el filtro, la canasta del filtro y los filtros superficiales y límpielos si es necesario. Asegúrese de que todas las válvulas estén configuradas para una operación normal. • Si usa una bomba de velocidad variable, asegúrese de que la configuración de velocidad sea suficiente para el flujo adecuado a través de la celda. • Si el limpiador de succión está conectado al filtro superficial, verifique que no haya bloqueos ni restricciones del flujo en el limpiador.
	CHECK PUMP (Verificar bomba)	<ul style="list-style-type: none"> • Este mensaje aparece alternativamente con "NO FLOW" (Sin flujo) si la situación continúa. • Verifique que la conexión de la bomba al bloque de alimentación esté fija. 	<ul style="list-style-type: none"> • Lleve a cabo las mismas verificaciones que se indican arriba. <p>Nota: El generador de cloro con agua salada tiene una protección incorporada de la bomba. Esto significa que el generador de cloro con agua salada suministrará energía durante 4 minutos. Si no se detecta flujo, volverá a intentarlo después de 20 minutos. Lo repetirá nuevamente, y si aún no hay flujo, pasará a modo de espera y se requerirá reiniciarlo. Todos los horarios permanecerán en la memoria.</p>
	CHECK CELL (Verificar celda)	<ul style="list-style-type: none"> • Cortocircuito en la celda, o cable desconectado o mal conectado. • Electrodo desgastado. 	<ul style="list-style-type: none"> • Verifique las conexiones de la celda. • Reemplace la celda. • Solicite a un técnico cualificado que verifique la caja de control (placa eléctrica y transformador), de ser necesario.
	OVERHEAT (Sobrecalentamiento)	<ul style="list-style-type: none"> • La temperatura interna del dispositivo es mayor a 70 °C. • La temperatura interna del dispositivo es mayor a 80 °C. 	<ul style="list-style-type: none"> • El dispositivo reduce la producción a 50 %. • La producción se detiene. • La producción se reinicia automáticamente cuando cae la temperatura.
	X	<ul style="list-style-type: none"> • El dispositivo ya no almacena la hora. 	<ul style="list-style-type: none"> • Verifique el estado de la batería. • Reemplácela de ser necesario (batería de 3 V, tipo "CR2032").

NOTAS

NOTAS

NOTAS

Zodiac Pool Systems LLC

2882 Whiptail Loop # 100
Carlsbad, CA 92010, EE. UU.
1.800.822.7933 | PolarisPool.com

Zodiac Pool Systems Canada, Inc.

2-3365 Mainway, Burlington,
ON L7M 1A6, Canadá
1.888.647.4004 | PolarisPool.ca

© 2022 Zodiac Pool Systems LLC. Todos los derechos reservados. Polaris® y el diseño del limpiador de 3 ruedas Polaris son marcas registradas de Zodiac Pool Systems LLC. Todas las demás marcas comerciales a las que se hace referencia en este documento son propiedad de sus respectivos dueños.

H0770400_REVC



INCLUIDO EN ETL
CUMPLE
UL STD 1081
Certificación según
CAN/CSA C22.2
Nº 218.1