

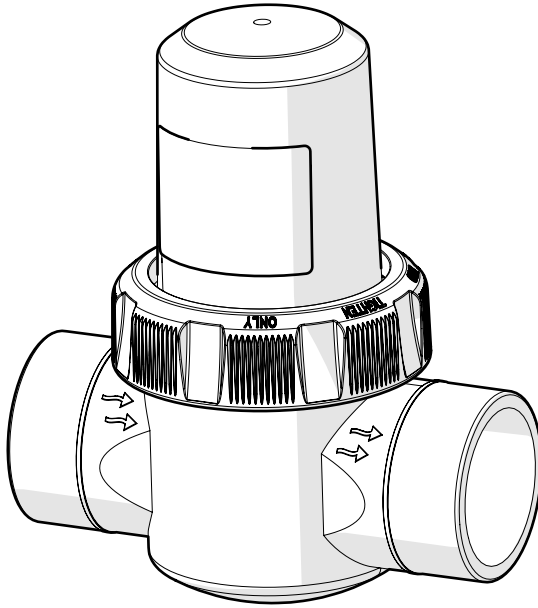

INSTALLATION AND OPERATION MANUAL

ENGLISH | FRANÇAIS



Jandy TruGuard™ with Nature²® Technology

! WARNING

FOR YOUR SAFETY - This product must be installed and serviced by a contractor who is licensed and qualified in pool equipment by the jurisdiction in which the product will be installed where such state or local requirements exist. The maintainer must be a professional with sufficient experience in pool equipment installation and maintenance so that all of the instructions in this manual can be followed exactly. Before installing this product, read and follow all warning notices and instructions that accompany this product. Failure to follow warning notices and instructions may result in property damage, personal injury, or death. Improper installation and/or operation will void the warranty.

ATTENTION INSTALLER - This manual contains important information about the installation, operation and safe use of this product. This information should be given to the owner/operator of this equipment.

Table of Contents

Contents

- Section 1. Important Safety Instructions 3**
- Section 2. General Description 4**
 - 2.1 Product Overview 4
 - 2.2 Product Contents..... 4
- Section 3. Installation Requirements 4**
- Section 4. Installing the Jandy TruGuard 5**
- Section 5. Cartridge Replacement 7**
- Section 6. Winterizing 8**
 - 6.1 Warm Climate..... 8
 - 6.2 Cold Climate..... 8
- Section 7. Disposal 9**

Section 1. Important Safety Instructions

READ AND FOLLOW ALL INSTRUCTIONS

The Jandy TruGuard mineral purifier is designed only for residential swimming pools.

When installing and using this equipment, basic safety precautions should always be followed, including the following:

WARNING

EQUIPMENT UNDER PRESSURE

- Always turn pump off prior to installing or changing the TruGuard cartridge. Your pump/filter system is operated under pressure and the pressure must be released before you begin work. Please see your pump/filter owner's manual for further instructions.

PREVENT CHILD DROWNING

- Do not let anyone, especially small children, sit, step, lean or climb on any equipment installed as part of your pool's operational system. Locate the components of your operational system at least 3 feet from the pool so children cannot use the equipment to access the pool and be injured or drown.

LOW CHLORINE RECIPE

- You must strictly follow the low chlorine recipe included in this manual to maintain proper water chemistry and avoid health hazards. Failure to follow these instructions can lead to sickness from bacteria and other noxious organisms.

CAUTION

PRECAUTIONARY STATEMENT: HAZARDS TO HUMANS AND DOMESTIC ANIMALS

In the unlikely event that a cartridge breaks, mineral media should not be ingested by humans or animals as it may cause gastric distress.

FIRST AID IF INGESTED: Call poison control center or doctor immediately for treatment advice.

ATTENTION INSTALLER

This manual contains important information about the installation, operation and safe use of this product. This information should be given to the owner/operator of this equipment.

SAVE THESE INSTRUCTIONS

Section 2. General Description

2.1 Product Overview

This manual provides instructions for installing and replacing the Jandy TruGuard in swimming pools from a minimum of 19,000L (5,000 g) up to a maximum of 170,000L (45,000 g).

TruGuard must be used in conjunction with a chlorine delivery device or 0.6 ppm of a PMRA registered chlorine pool product; it is not a standalone purifier. A minimum chlorine level of 0.6 ppm must be maintained in the swimming pool water for optimal swimmer health. The recipe included in this manual will help ensure good water quality for your pool.

NOTICE

This product is not compatible with biguanide products or copper based algaecide and should not be used in any manner inconsistent with the product manuals and labeling.

2.2 Product Contents

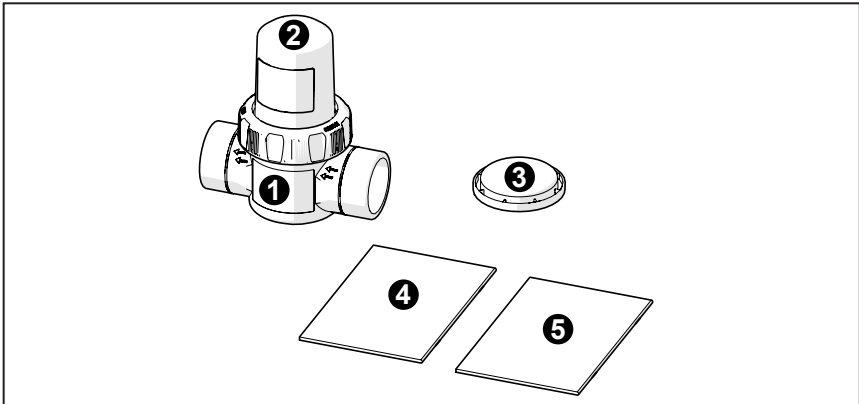

1 - TruGuard Housing

2 - TruGuard Cartridge

3 - Winterizing and Pressurizing Cap

4 - Owner's Manual

5 - Installation Manual

Section 3. Installation Requirements

Before installing a new TruGuard cartridge, clean debris and algae out of the pool and pool equipment. Do not install the new cartridge until the pool water is clean and chemically balanced. Refer to the Owner's Manual for water balance instructions. The TruGuard housing fits 2" or 2 1/2" pipe sizes.

Section 4. Installing the Jandy TruGuard

The Jandy TruGuard installs on your pool's return line.

1. Determine the location to install the Jandy TruGuard. It must be installed:
 - After the filter on the main return to the pool.
 - Before or after the heater (downstream of solar heating systems).
 - Before check valve to any chemical dispenser or the discharge of any off-line chemical dispenser.

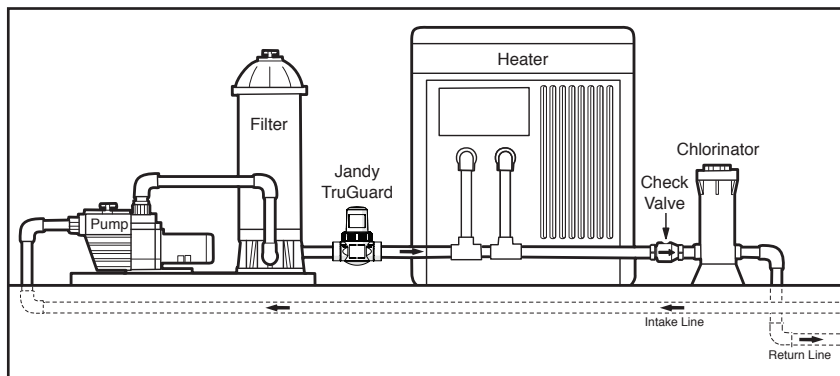

2. Locate an area on the return line that is at least 8" to install the Jandy TruGuard.
3. Turn OFF the pool pump. **Your pump/filter system is operated under pressure. The pressure must be released before you begin work. Please refer to the pump/filter owner's manual for further instructions.**
4. Close any valves. If your pool filtration equipment is below the water level of the pool, you will either need to close the return valve or use winterizing plugs at the skimmer and return fittings to prevent excessive water loss.
5. Remove the cartridge from the housing and plumb the housing into the pipe, making sure that the flow indicator arrows on the housing match the flow direction of the water. Pipes must be clean and dry before gluing.

NOTE: If the flow direction of the water does not match the arrows on the housing, the unit will not function properly. Housing can be oriented horizontally or vertically. For ease of servicing and maintenance, it is recommended that the housing be installed horizontally with the cartridge facing up.

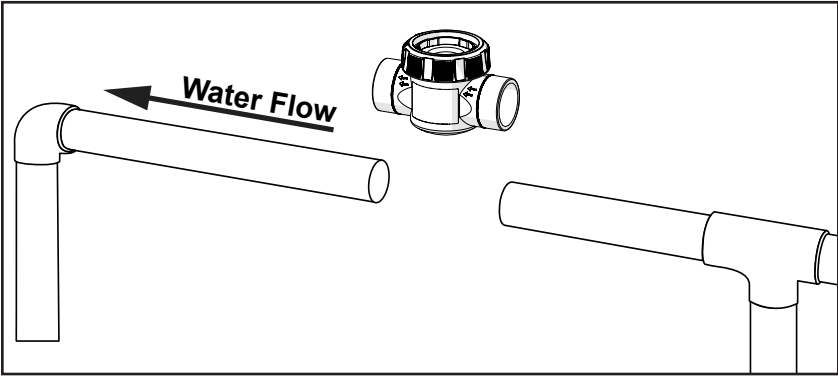

6. Insert the TruGuard cartridge into the housing.

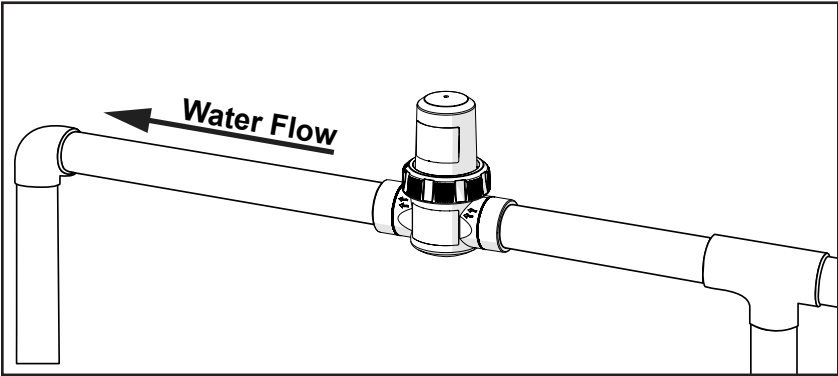

7. Tighten the locking ring.

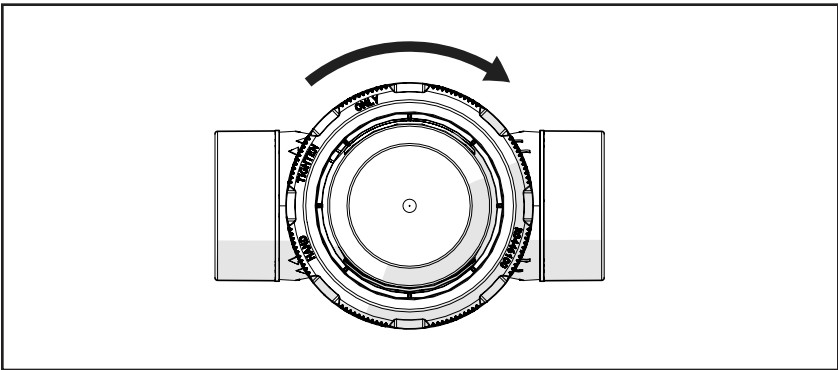

10. Write the installation date and replacement date on the cartridge label.
11. Open any valves that you closed and turn on your pool pump to verify that there are no leaks.

If there is a leak, turn off the pump, close the valves, and remove the TruGuard. Check that the o-ring is not pinched, and is seated properly. Replace the cartridge and hand tighten the nut.

12. Superoxidize the pool water with chlorine according to manufacturer's instructions to burn off contaminants and activate cartridge.

IMPORTANT: Initial superoxidation with chlorine is required to burn off contaminants and activate cartridge.

13. Run the circulating pump for 24 hours a day for 4 days, maintaining 1-2 ppm free chlorine throughout, or 6 hours a day for 14 days, maintaining 1-2 ppm free chlorine throughout.
14. Let chlorine dissipate to a minimum of 0.6 ppm once start up period is completed. Do not enter the pool if the free available chlorine residual is over 3 ppm.

Section 5. Cartridge Replacement

The TruGuard cartridge needs to be replaced every six months. The installation and replacement date of the cartridge should be written on the cartridge label when installed.

1. Turn off the pool pump.
2. Release the pressure from your pool plumbing system. Refer to your pump/filter manual for pressure release instructions.
3. Close any valves. If your pool filtration equipment is below the water level of the pool, you will either need to close the return valve or use winterizing plugs at the skimmer and return fittings to prevent excessive water loss.
4. Loosen the locking ring.
5. Remove the old TruGuard cartridge.
6. Install the new TruGuard cartridge.
7. Write the installation date and replacement date on the cartridge label.
8. Tighten the locking ring.

Section 6. Winterizing

6.1 Warm Climate

1. Reduce the number of hours that the pump runs since the cooler weather decreases the spread of algae and other pollutants.
2. There is no need to superoxidize the pool during cool weather unless the water becomes cloudy (as may occur after a winter storm). See cloudy water in Troubleshooting section.

6.2 Cold Climate

1. Check total alkalinity and pH of pool to make sure that they are in proper balance.
2. Vacuum the pool bottom to remove any debris or other potential contaminants.
3. Superoxidize the pool with chlorine according to manufacturer's instructions to clear the water.
4. Add a winter algaecide following manufacturer's instructions.
IMPORTANT: Do not use biguanides or winter algaecide with copper in it. This will void the Jandy warranty.
5. Backwash the filter.
6. Drain part of the pool water. The amount to drain varies from one part of the country to another. Consult your dealer for advice.
7. Remove the TruGuard cartridge and discard.
8. Place the Winterizing and Pressurizing Cap in the housing and tighten the locking ring.
9. Winterize the pipes with pool antifreeze following manufacturer's instructions.
10. Drain the water out of all equipment (pump, filter, etc.).
11. Store all baskets, hoses and cleaning equipment, indoors if possible.
12. Cover the pool with a winter cover.

Section 7. Disposal

After six months of use, discard the TruGuard cartridge in household trash. Do not save the cartridge for re-use. The cartridge contains mineral media that is sealed inside. In the unlikely event that a cartridge breaks, remove it and vacuum out any media introduced into the pool.

Zodiac Pool Systems Canada, Inc.

2-3365 Mainway

Burlington, ON L7M 1A6 Canada

1.888.647.4004 | www.jandy.ca

©2020 Zodiac Pool Systems LLC All rights reserved.

*ZODIAC® is a registered trademark of Zodiac International, S.A.S.U.,
used under license. All other trademarks are the property of their
respective owners.*

H0691200 REV A



MANUEL D'INSTALLATION ET DE FONCTIONNEMENT

FRANÇAIS

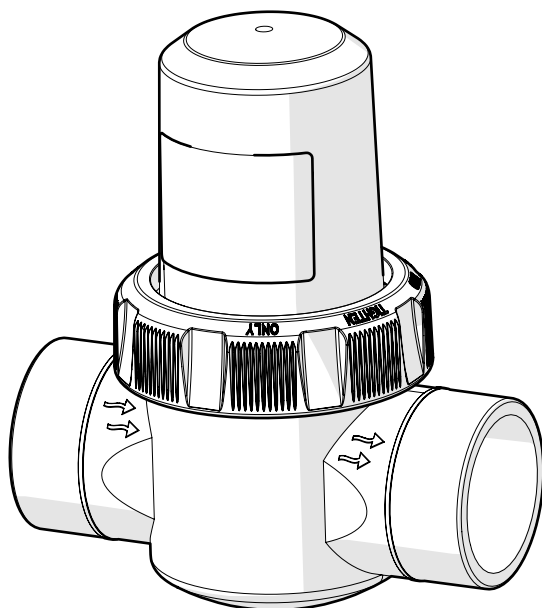

Jandy TruGuard™

Doté de la technologie Nature²®

⚠ AVERTISSEMENT

POUR VOTRE SÉCURITÉ, ce produit doit être installé et entretenu par un entrepreneur disposant d'un permis et qui est qualifié en équipement de piscine, délivré par la juridiction dans laquelle le produit est installé lorsque de telles exigences étatiques ou locales existent. L'agent d'entretien doit être un professionnel disposant de suffisamment d'expérience dans l'installation et l'entretien de l'équipement de piscine, afin de s'assurer que toutes les directives du présent manuel sont scrupuleusement respectées. Avant d'installer ce produit, lire et suivre tous les avertissements et toutes les directives qui accompagnent ce produit. Dans le cas contraire, des dommages matériels ou des blessures, possiblement mortelles, peuvent survenir. Une mauvaise installation ou utilisation annule la garantie.

À L'ATTENTION DE L'INSTALLATEUR - Ce manuel contient des informations importantes sur l'installation, le fonctionnement et l'utilisation sécuritaire de ce produit. Ces informations doivent être transmises au propriétaire ou à l'utilisateur de cet équipement.

Table des matières

Contenu

Section 1. Consignes de sécurité importantes	13
Section 2. Description générale	14
2.1 Aperçu du produit	14
2.2 Contenu du produit	14
Section 3. Exigences relatives à l'installation	14
Section 4. Installation du purificateur minéral Jandy TruGuard	15
Section 5. Remplacement de la cartouche	18
Section 6. Hivernage	18
6.1 Climat chaud	18
6.2 Climat froid	19
Section 7. Élimination	19

Section 1. Consignes de sécurité importantes

LIRE ET SUIVRE TOUTES LES DIRECTIVES

Le purificateur minéral Jandy TruGuard est conçu uniquement pour les piscines résidentielles.

Lors de l'installation et de l'utilisation de cet équipement, les consignes de sécurité élémentaires doivent toujours être respectées, notamment :

AVERTISSEMENT

ÉQUIPEMENT SOUS PRESSION

- Mettez toujours la pompe hors tension avant d'installer ou de changer la cartouche TruGuard. Votre système pompe-filtre fonctionne dans un environnement pressurisé. La pression doit donc être relâchée avant intervention. Veuillez consulter le manuel du propriétaire fourni avec votre pompe-filtre pour prendre connaissance des informations supplémentaires.

ÉVITER LE RISQUE DE NOYADE DES ENFANTS

- Ne laissez personne, surtout des jeunes enfants, s'asseoir, mettre le pied, s'appuyer ou monter sur des appareils faisant partie du système opérationnel de la piscine. Placez les composants de votre système opérationnel au moins à 3 pieds de la piscine afin que les enfants ne puissent pas utiliser l'équipement pour accéder à la piscine et se blesser ou se noyer.

MISE EN GARDE

ÉNONCÉS DE MISE EN GARDE : DANGERS POUR LES HUMAINS ET LES ANIMAUX DOMESTIQUES

Dans le cas peu probable où une cartouche se briserait, la substance minérale ne devra pas être ingérée par des humains ou des animaux, car celle-ci est susceptible de causer une détresse gastrique.

PREMIERS SOINS EN CAS D'INGESTION : Appelez immédiatement le centre antipoison ou un médecin pour obtenir des conseils sur le traitement.

À L'ATTENTION DE L'INSTALLATEUR

Ce manuel contient d'importantes informations sur l'installation, le fonctionnement et l'utilisation sécuritaires de ce produit. Ces informations doivent être transmises au propriétaire ou à l'utilisateur de cet équipement.

CONSERVER CES DIRECTIVES

Section 2. Description générale

2.1 Aperçu du produit

Le présent manuel fournit des instructions pour l'installation et le remplacement du purificateur minéral Jandy TruGuard dans les piscines contenant un minimum de 19 000 litres (5 000 gallons) jusqu'à un maximum de 170 000 litres (45 000 gallons).

Le purificateur minéral TruGuard devra être utilisé avec un dispositif de distribution de chlore ou une dose de 0,6 ppm de produit chloré pour piscines homologué par l'ARLA; Il ne s'agit pas d'un purificateur autonome. Un niveau minimal de chlore de 0,6 ppm devra être conservé dans l'eau de la piscine afin de garantir la santé des nageurs. La formule incluse dans le présent manuel vous aidera à garantir une qualité d'eau adéquate pour votre piscine.

AVIS

Ce produit n'est pas compatible avec les biguanides et algicides cuivrés et ne devra pas être utilisé de manière incompatible avec les manuels du produit et les étiquettes figurant sur celui-ci.

2.2 Contenu du produit

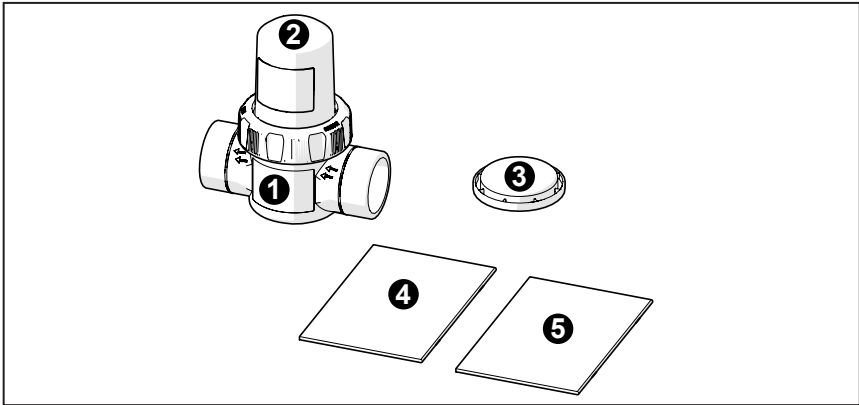

1 - Boîtier TruGuard

2 - Cartouche TruGuard

3 - Bouchon pour l'hivernage et la pressurisation

4 - Manuel du propriétaire

5 - Manuel d'installation

Section 3. Exigences relatives à l'installation

Avant d'installer une nouvelle cartouche TruGuard, enlevez les débris et les algues présents dans la piscine et sur l'équipement de piscine. N'installez

pas la nouvelle cartouche avant que l'eau de la piscine ne soit propre et que l'équilibre chimique ne soit atteint. Reportez-vous au Manuel du propriétaire pour obtenir davantage de détails sur l'équilibre chimique de l'eau. Le boîtier TruGuard convient aux tuyaux de 2po ou de 2 1/2po diamètre.

Section 4. Installation du purificateur minéral Jandy TruGuard

Le purificateur minéral Jandy TruGuard s'installe sur la conduite de retour de votre piscine.

1. Déterminez l'emplacement où installer le purificateur minéral Jandy TruGuard. Celui-ci devra être installé :
 - Après le filtre sur la conduite de retour menant vers la piscine.
 - Avant ou après le dispositif de chauffage (en aval des systèmes de chauffage à l'énergie solaire).
 - Avant la soupape antiretour vers tout distributeur de produits chimiques ou tout distributeur de produits chimiques hors ligne.

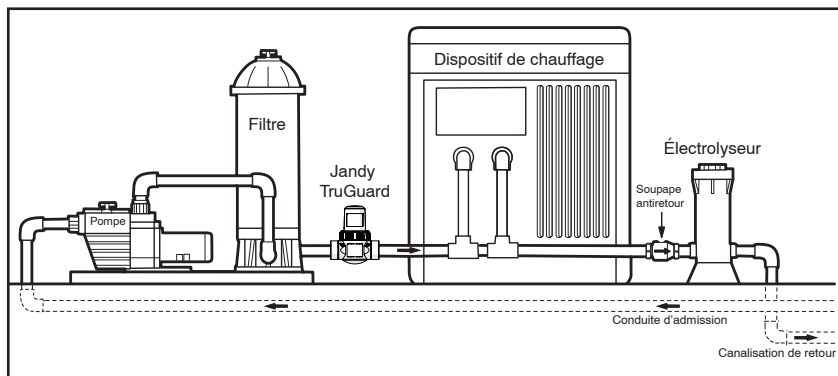

2. Repérez une zone sur la conduite de retour qui a au moins 8 po pour installer le purificateur minéral Jandy TruGuard.
3. Éteignez la pompe de la piscine (position « OFF ») **Votre système pompe-filtre fonctionne sous pression. La pression doit être relâchée avant que vous ne commenciez le travail. Veuillez vous référer au manuel du propriétaire fourni avec votre pompe/filtre pour prendre connaissance des informations supplémentaires.**

4. Fermez toutes les soupapes. Si votre équipement de filtration de piscines est installé en dessous du niveau d'eau de la piscine, vous devrez soit fermer la soupape antiretour, soit utiliser des bouchons pour hivérisation au niveau de la crépine et des raccords de refoulement pour éviter une perte excessive d'eau.
5. Retirez la cartouche du boîtier, puis raccordez le boîtier sur la conduite en vous assurant que les flèches de l'indicateur de débit sur ce dernier correspondent à la direction de l'écoulement de l'eau. Les tuyaux doivent être propres et secs avant collage.

REMARQUE : si la direction de l'écoulement de l'eau ne correspond pas aux flèches sur le boîtier, la cellule ne fonctionnera pas correctement. Le boîtier peut être orienté horizontalement ou verticalement. Pour faciliter l'entretien et la maintenance, il est recommandé d'installer le boîtier horizontalement avec la cartouche orientée vers le haut.

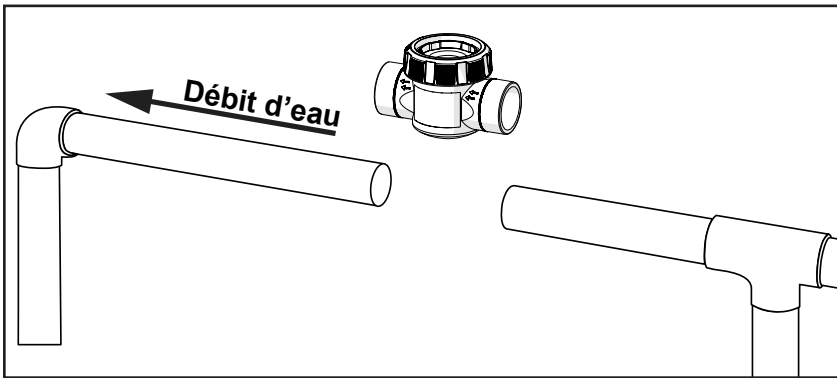

6. Insérez la cartouche TruGuard dans le boîtier.

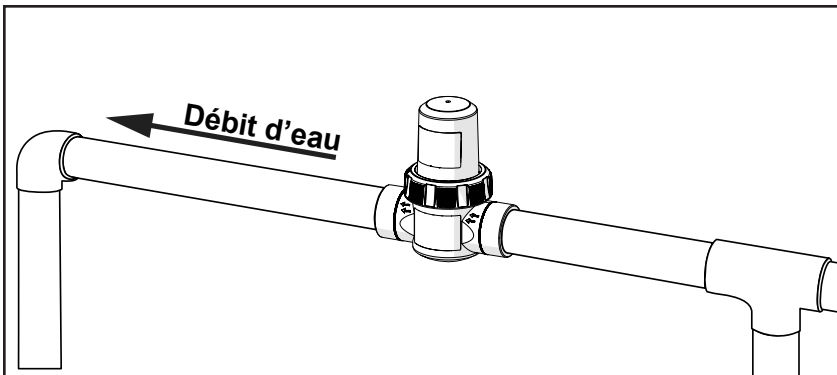

7. Resserrez la bague de blocage.

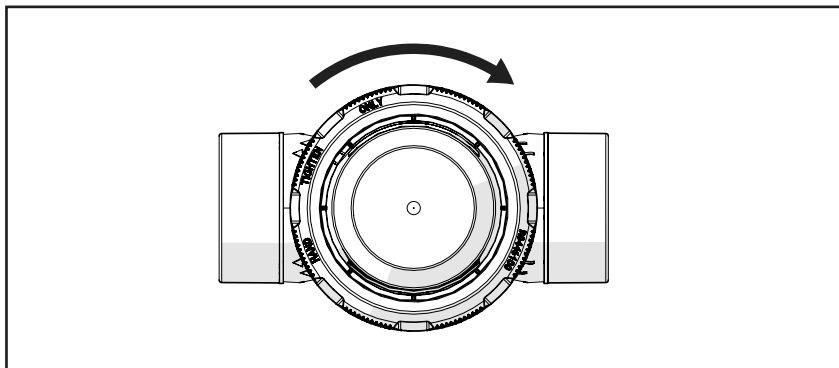

10. Inscrivez la date d'installation et la date de remplacement sur l'étiquette de la cartouche.
11. Ouvrez toutes les valves que vous avez fermées et mettez la pompe de votre piscine sous tension afin de vous assurer qu'aucune fuite n'est présente.

Si une fuite est présente, éteignez la pompe, fermez les valves et retirez le purificateur minéral TruGuard. Vérifiez que le joint torique n'est pas pincé et qu'il est correctement enclenché. Remettez la cartouche en place et serrez l'écrou à la main.

12. Appliquez un traitement de suroxydation de l'eau de la piscine avec du chlore selon les instructions du fabricant afin de brûler les contaminants présents et d'activer la cartouche.
- IMPORTANT :** la suroxydation initiale avec du chlore est nécessaire pour brûler les contaminants et activer la cartouche.
13. Faites fonctionner la pompe de circulation 24 heures par jour pendant 4 jours, en conservant 1-2 ppm de chlore libre pendant toute la durée de l'opération ou 6 heures par jour pendant 14 jours, en conservant 1-2 ppm de chlore libre.
 14. Laissez le chlore se dissiper jusqu'à un minimum de 0,6 ppm une fois la période de démarrage terminée. N'entrez pas dans la piscine si le niveau de chlore libre disponible résiduel est supérieur à 3 ppm.

Section 5. Remplacement de la cartouche

La cartouche TruGuard devra être remplacée tous les six mois. La date d'installation et de remplacement de la cartouche devra être inscrite sur l'étiquette de la cartouche au moment de l'installation.

1. Éteignez la pompe de la piscine (position « OFF »)
2. Relâchez la pression depuis le système de plomberie de votre piscine. Consultez le manuel de la pompe/du filtre pour obtenir les instructions relatives à la décharge de la pression.
3. Fermez toutes les soupapes. Si votre équipement de filtration de piscines est installé en dessous du niveau d'eau de la piscine, vous devrez soit fermer la soupape antiretour, soit utiliser des bouchons pour hivernage au niveau de la crépine et des raccords de refoulement pour éviter une perte excessive d'eau.
4. Desserrez la bague de blocage.
5. Retirez l'ancienne cartouche TruGuard.
6. Installez la nouvelle cartouche TruGuard.
7. Inscrivez la date d'installation et la date de remplacement sur l'étiquette de la cartouche.
8. Resserrez la bague de blocage.

Section 6. Hivernage

6.1 Climat chaud

1. Étant donné que le temps froid réduira la propagation des algues et autres polluants, réduisez le nombre d'heures de fonctionnement de la pompe.
2. Il n'est pas nécessaire d'appliquer un traitement de suroxydation de la piscine par temps froid, à moins que l'eau devienne trouble (comme cela peut arriver juste après une tempête hivernale). Voir « eau trouble » dans la section Dépannage.

6.2 Climat froid

1. Vérifiez l'alcalinité totale et le pH de la piscine pour vous assurer de leur équilibre adéquat.
2. Passez l'aspirateur sur le fond de la piscine afin d'éliminer les débris ou les autres contaminants potentiels.
3. Appliquez un traitement de suroxydation de la piscine avec du chlore selon les instructions du fabricant afin de rendre l'eau limpide.
4. Ajoutez un algicide spécial pour une utilisation en hiver en suivant les instructions du fabricant.

IMPORTANT : n'utilisez pas de biguanides et algicides cuivrés pour une utilisation en hiver. Ceci annulera la garantie Jandy.

5. Effectuez un rétrolavage du filtre.
6. Videz une partie de l'eau de la piscine. La quantité acheminée vers le drain peut varier d'une région à l'autre. Consultez votre détaillant pour obtenir des conseils.
7. Retirez la cartouche TruGuard et jetez-la.
8. Placez le bouchon pour l'hivernage et la pressurisation dans le boîtier et serrez la bague de blocage.
9. Hivernez les tuyaux avec de l'antigel pour piscines en suivant les instructions du fabricant.
10. Videz l'eau présente dans tout l'équipement (pompe, filtre, etc.).
11. Entreposez tous les paniers, tuyaux et équipements de nettoyage à l'intérieur si possible.
12. Couvrez la piscine d'une couverture d'hivernage.

Section 7. Élimination

Après six mois d'utilisation, jetez la cartouche TruGuard dans votre poubelle à ordures ménagères. Ne conservez pas la cartouche dans le but de la réutiliser. La cartouche contient une substance minérale qui est contenue à l'intérieur. Dans le cas peu probable où une cartouche se briserait, retirez-la et passez l'aspirateur afin d'éliminer toute substance présente dans la piscine.

Zodiac Pool Systems Canada, Inc.

2-3365 Mainway

Burlington, ON L7M 1A6 Canada

1.888.647.4004 | www.jandy.ca

©2020 Zodiac Pool Systems LLC Tous droits réservés.

ZODIAC® est une marque déposée de Zodiac International, S.A.S.U,
utilisée sous licence. Toutes les autres marques sont la propriété de leurs
propriétaires respectifs.

H0691200 RÉV A