

Infinite WaterColors™ Nicheless LED Light

This product requires AquaLink® RS revision Y or later

Essential installation and startup instructions are included in this manual. Additional operation and troubleshooting information is available online by scanning the QR code with your phone or visiting jandy.com



WARNING

FOR YOUR SAFETY – This product must be installed and serviced by a contractor who is licensed and qualified in pool equipment by the jurisdiction in which the product will be installed where such state or local requirements exist. The maintainer must be a professional with sufficient experience in pool equipment installation and maintenance so that all of the instructions in this manual can be followed exactly. Before installing this product, read and follow all warning notices and instructions that accompany this product. Failure to follow warning notices and instructions may result in property damage, personal injury, or death. Improper installation and/or operation may void the warranty.

Improper installation and/or operation can create unwanted electrical hazard which may cause serious injury, property damage, or death. DO NOT MODIFY THIS EQUIPMENT.



ATTENTION INSTALLER – This manual contains important information about the installation, operation and safe use of this product. This information should be given to the owner/operator of this equipment.

Table of Contents

Section 1. Important Safety Instructions	2	Section 4. iAquaLink® App Features.....	7
Section 2. Installation	3	4.1 Light Setup	7
2.1 Preparing the Light Fixture for Installation.....	3	4.2 Turn Lights On/Off	7
2.2 Installing the Light Fixture	4	4.3 Select Colors	7
2.3 Wet Area Installations	5	4.4 Adjust Brightness.....	7
Section 3. Controller Wiring Options.....	5	Section 5. Winterizing.....	7
3.1 Wiring to AquaLink® RS Control System ...	5	Section 6. Additional Online Content	7
3.2 Wire Gauge and Length	6		
3.3 Fourteen (14) Volt Installation	7		

FCC Regulatory Compliance Statement

This device complies with Part 15 of the FCC Rules. Operation is subject to the following two conditions:

1. This device may not cause harmful interference, and
2. This device must accept any interference received, including interference that may cause undesired operation.

⚠ CAUTION

Changes or modifications not expressly approved by the party responsible for compliance could void the user's authority to operate the equipment.

NOTE: This equipment has been tested and found to comply with the limits for a Class B digital device, pursuant to Part 15 of the FCC Rules. These limits are designed to provide reasonable protection against harmful interference in a residential installation. This equipment generates, uses and can radiate radio frequency energy and, if not installed and used in accordance with the instructions, may cause harmful interference to radio communications. However, there is no guarantee that interference will not occur in a particular installation. If this equipment does cause harmful interference to radio or television reception which can be determined by turning the equipment off and on, the user is encouraged to try to correct the interference by one or more of the following measures:

- Reorient or relocate the receiving antenna.
- Increase the separation between the equipment and receiver.
- Connect the equipment into an outlet on a circuit different from that to which the receiver is connected.
- Consult the dealer or an experienced radio/TV technician for help.

Section 1. Important Safety Instructions

IMPORTANT SAFETY INSTRUCTIONS PERTAINING TO A RISK OF FIRE, ELECTRIC SHOCK, OR INJURY TO PERSONS READ AND FOLLOW ALL INSTRUCTIONS

The Jandy Infinite WaterColors Nicheless LED Light is designed to be powered and operated with the Jandy Infinite WaterColors LED Light Controller; the lights will not operate when powered from an alternate transformer. Follow all installation and operating instructions that accompany this product, as well as the Jandy Infinite WaterColors LED Light Controller (Model: IWCLC300W).

When installing and using this electrical equipment, basic safety precautions should always be followed, including the following:

⚠ DANGER

RISK OF ELECTRICAL SHOCK OR ELECTROCUTION. This underwater light must be installed by a licensed or certified electrician in accordance with the National Electrical Code® and applicable local codes and ordinances. In Canada, the Canadian Electrical Code and all applicable local codes and ordinances must be adhered to. Improper installation will create an electrical hazard, which could result in death or serious injury to pool or spa users, installers, or others due to electrical shock, and may also cause damage to property. Read and follow the specific instructions below.

⚠ WARNING

Before installing this underwater light, read and follow all warning notices and instructions accompanying this light. Failure to follow safety warnings and instructions can result in severe injury, death, or property damage.

RISK OF ELECTRICAL SHOCK OR ELECTROCUTION, which could result in serious injury or death. The Jandy Infinite WaterColors Nicheless LED Lights are only available for 14-volt AC power. For supply connection, use only the Jandy Infinite WaterColors LED Light Controller which is an isolating low voltage power supply with ungrounded output, evaluated and listed by a Nationally Recognized Testing Laboratory (NRTL) for swimming pool use.

⚠ CAUTION

Except when the Jandy Nicheless Underwater LED Lights are installed in an area of the swimming pool that is not used for swimming and the lens is adequately guarded to keep any person from contacting it, the light shall be installed in or on a wall of the pool, with the top of the lens opening not less than 4 inches (102 mm) below the normal water level of the pool.

The Jandy Infinite WaterColors LED Underwater Lights are not serviceable and therefore contain no serviceable parts. In order to prevent risk of property damage and/or injury, no service should be attempted to the light in the event of a malfunction. The complete light assembly must be replaced.

SAVE THESE INSTRUCTIONS**Section 2. Installation****⚠ WARNING****RISK OF ELECTRICAL SHOCK OR ELECTROCUTION.**

This underwater light must be installed by a licensed or certified electrician or a qualified pool serviceman in accordance with the National Electrical Code® (Canadian Electrical Code, in Canada) and all applicable local codes and ordinances. Improper installation will create an electrical hazard, which could result in death or serious injury to pool or spa users, installers or others due to electrical shock, and may also cause damage to property.

Always disconnect the power to the light at the circuit breaker before installing or servicing the light. Failure to do so could result in death or serious injury to serviceman, pool or spa users or others due to electrical shock.

NOTE: Jandy Nicheless Lights are Low Voltage and do not have any exposed metal and as such do not require a separate ground or bonding wire.

2.1 Preparing the Light Fixture for Installation

NOTE: The electrician must complete preparatory steps before light fixture is installed. See *Figure 1*.

Verify that the pool meets the requirements of the current National Electrical Code® (Canadian Electrical Code, in Canada) and all local codes and

ordinances. A licensed or certified electrician must install the electrical system to meet or exceed those requirements before the underwater light is installed. Some of the requirements of the National Electrical Code, which the pool electrical systems must meet, are as follows:

1. The junction box or Infinite WaterColors LED Light Controller is suitable for direct conduit connection to lights and must be located at least (8) inches above water level, at least four (4) inches above ground level, and at least 48 inches (4 feet) from the edge of the pool, or as required by local code. See *Figure 1*.
2. 1.5" pipe must be installed through the bond beam followed by 1" conduit for the cord using sweep elbows only for turns. Do not use 90 degree elbows. It is highly recommended to use 1.5" pipe throughout the entire width of the bond beam, however, the minimum length for the particular light being installed is specified in *Table 1*.
3. A standard 1.5" plastic wall / return fitting (not included) must be installed so that the top edge of the underwater light's lens is at least 4 inches (10.2 cm) below the surface of the water in the pool. See *Figure 1*.

NOTE: For optimal lighting results it is recommended to place lights 12-18" below the water line.

To be certain that the pool's electrical system meets all applicable requirements, the electrician should also consult the local building department.

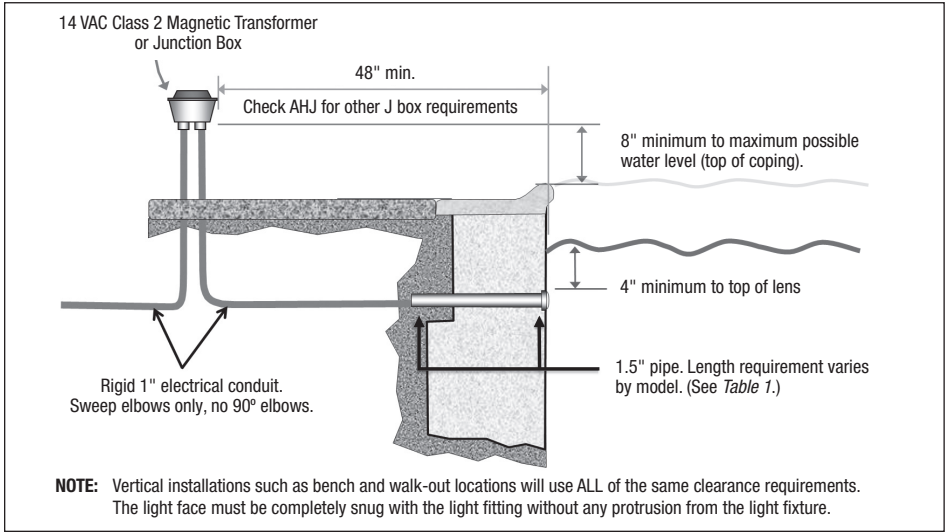

Figure 1. Jandy LED Light Installation with Standard 1.5" Plastic Fitting

Use the chart below to determine the appropriate pipe length for your installation.

WATTS	MINIMUM LENGTH FOR 1.5" PIPE
15W/25W	10"

Cord length options: 100 ft and 200 ft

Table 1. Jandy LED Light Minimum 1.5" pipe length

2.2 Installing the Light Fixture

NOTE: Perform these steps *only* after the electrical system requirements are met.

1. Keep protective cover on to protect the light during installation.

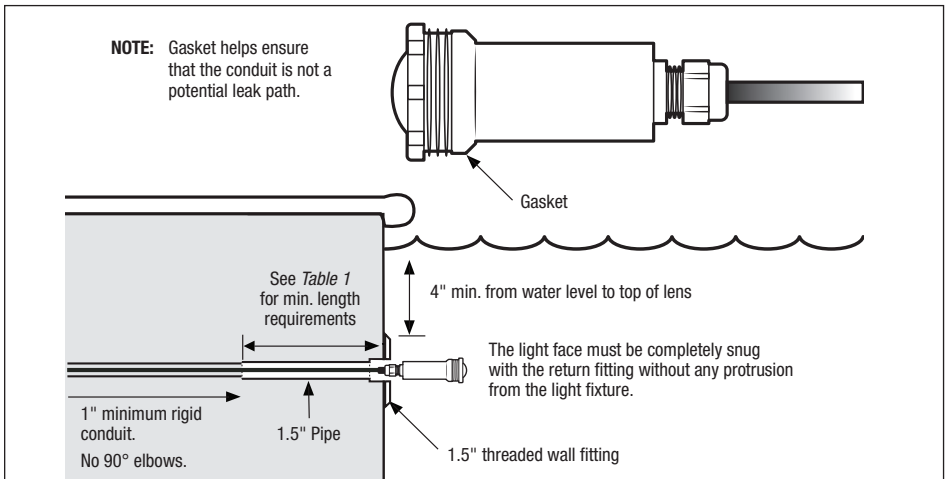

Figure 2. Standard installation with 1.5" pool wall fitting

2. Snake the electric cord through the conduit outlet of the wall fitting, into the conduit and up to the location of the pool transformer. Cut the cord 18"-24" beyond the length needed to reach the transformer to allow for a service loop. Pull the fixture snug to the wall fitting.
3. Remove protective cover after construction (including plastering for gunite pools) is complete. Do not plaster the pool with the construction cover removed.
4. Install cosmetic cover if desired.

5. Apply Teflon™ silicone lube to threads to assist with threading.

NOTE: When using a 1 1/2" MIP fitting on the back of a SP-1022 or SP-1408 Wall Fitting, the interior of the Spears and Dura MIP are too small for use with the Jandy Infinite WaterColors Nicheless LED Lights.

6. Using the included installation tool, thread the light into the wall fitting until it is snug. The light face must be completely flush with the return fitting. Please provide the pool owner with a minimum of 1 key upon job completion.

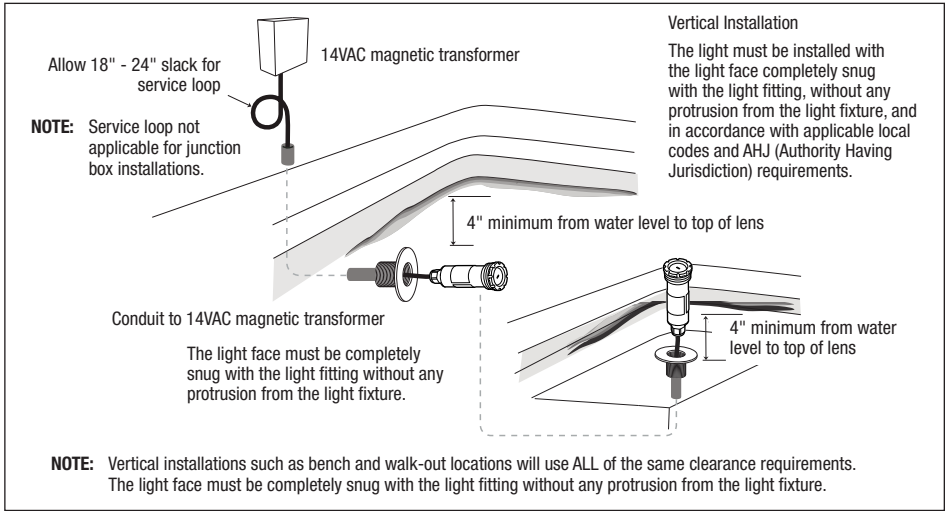
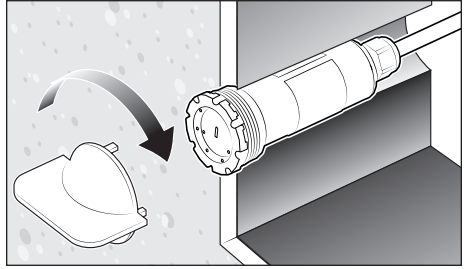

Figure 3. Standard installation with 1.5" pool wall fitting

2.3 Wet Area Installations

For wet area lighting within 10 feet (3 m) of a pool or spa, the luminaire shall be installed in areas not subject to incidental contact from people, pets, vehicles, and foot traffic, except when the luminaire is adequately guarded.

Section 3. Controller Wiring Options

The Jandy Infinite WaterColors Nicheless LED Light is designed to be powered and operated with the Jandy Infinite WaterColors LED Light Controller, the lights will not operate when powered from an alternate transformer. Follow all installation and operating instructions that accompany this product, as well as the Jandy Infinite WaterColors LED Light Controller (Model: IWCLC300W).

NOTE: Always consider the cable length when calculating the input voltage at the transformer. The maximum run of service between transformer and lights should not exceed 200 ft. in length, inclusive of the use of a J Box or not.

To the extent allowed by local installation codes in effect in the installation jurisdiction and capacity of the electrical equipment, multiple Jandy lights may be controlled with a Infinite WaterColors LED

Light Controller. **AquaLink® RS will support control of up to 4 Infinite WaterColors Light Controllers on each system. Each controller will support communication with up to 16 (15W) and 9 (25W) lights. Ensure the combined light wattage does NOT exceed 240W per controller.**

3.1 Wiring to AquaLink® RS Control System

⚠ WARNING

RISK OF ELECTRICAL SHOCK OR ELECTROCUTION, which could result in serious injury or death. A Ground Fault Circuit Interrupter (GFCI, in Canada: Class A type) for 120 Volt transformers should be used if required by the transformer manufacturer or if required by the local applicable code and/or Authority Having Jurisdiction (AHJ). When a GFCI is used, the conductors on the load side of the GFCI circuit shall not occupy conduit, boxes, or enclosures containing other conductors unless the additional conductors are also protected by a GFCI. Test the GFCI on a routine basis. Refer to local codes for complete details.

⚠ WARNING

RISK OF ELECTRICAL SHOCK OR ELECTROCUTION, which could result in serious injury or death. The Jandy Infinite WaterColors Nicheless LED Lights are only available for 14-volt AC power. For supply connection, use only the Jandy Infinite WaterColors LED Light Controller which is an isolating low voltage power supply with ungrounded output, evaluated and listed by a Nationally Recognized Testing Laboratory (NRTL) intended for use with submersible luminaires for swimming pool use.

The Jandy Infinite WaterColors Nicheless LED Lights must be controlled by the Infinite WaterColors LED Light Controller and AquaLink® RS (revision Y or later) automation system.

Refer to *Figure 4* for wiring the Infinite WaterColors LED Lights to the LED Light Controller. Refer to the Infinite WaterColors LED Light Controller manual for connecting to the AquaLink RS automation system.

1. Knock out an opening in the right compartment.
2. Run low voltage light through a conduit connector and secure to the enclosure.
3. Connect the low voltage wires, black wire to orange wire and white wire to orange wire, see *Figure 4*.

3.2 Wire Gauge and Length

⚠ CAUTION

Jandy Nicheless Underwater LED Lights are low voltage fixtures. Improper wire gauge and wire length can effect the performance of these products. Follow the guidelines below to determine the proper operation and optimum performance of the lights.

The output voltage of the Infinite WaterColors LED Light Controller is 14 VAC to accommodate the voltage drop across cords up to 200 ft. Installations should not exceed 200 ft.

NOTE: Each color mode has a slightly different power draw.

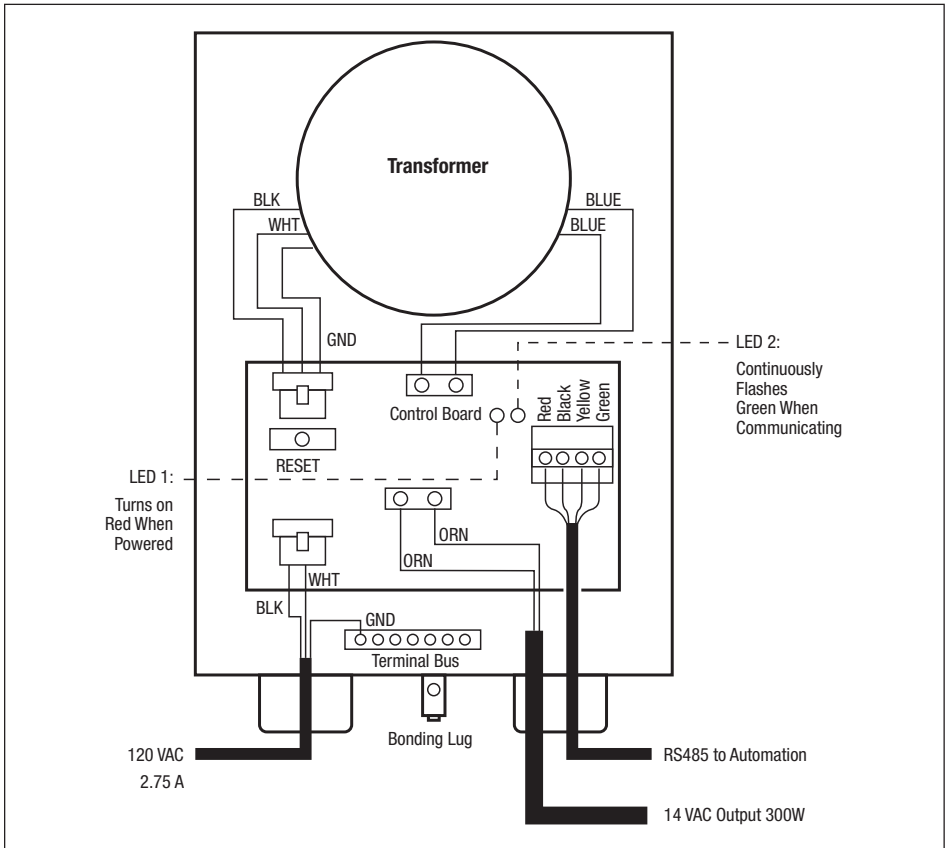

Figure 4. Wiring LED Lights to the Infinite WaterColors LED Light Controller

3.3 Fourteen (14) Volt Installation

The Infinite WaterColors LED Light Controller is required to power Infinite WaterColors Lights.

NOTE: For optimum performance do not exceed the load factor specified by the instructions included with the transformer.

To ensure maximum safety, use only the Jandy Infinite WaterColors LED Light Controller (Model: IWCLC300W) listed for swimming pool, spa, and wet area use.

NOTE: The Jandy Infinite WaterColors LED Lights will not operate properly with light dimmers. *Do not wire the Jandy Lights to any dimming circuitry.*

DO NOT CONNECT TWO OR MORE POWER SUPPLIES IN PARALLEL.

⚠ CAUTION

To prevent risk of fire which could result in property damage, and to ensure optimum performance, do not exceed the load factor specified in the instructions provided by the transformer manufacturer.

Section 4. iAquaLink® App Features

For information on features and setting up lights with the iAquaLink® App, please refer to the online manual.

4.1 Light Setup

1. Open the app on your device.
2. From My Systems page, select your pool.
3. From the home page, choose the cog system icon on the top right and select System Setup.

4.1.1 Assign Lights

1. From the System Setup page, select Light Setup and Assign Lights.
2. From the Assign Lights pop up, choose proceed to continue the process.
3. On the Light Zone Setup page, select a light in order to move it to a different zone. Selected light will flash the color of the zone it's currently assigned to. Follow further instructions in the app.

NOTE: Default zone colors include: zone 1 (green), zone 2 (white), zone 3 (red), and zone 4 (blue).
When exiting the Light Zone Setup page, the lights will turn off.
Lights have to be assigned to a zone in order to rename the zone.

4.1.2 Name Light Zones

1. Go to > System Setup > Light Setup > Zone Name.
2. From the Edit Zone Name pop up, enter the zone name and choose OK.

4.2 Turn Lights On/Off

1. Open the app on your device.
2. From My Systems page, select your pool.

3. Choose the equipment page.
4. Turn zone lights on/off by tapping the toggle to the right of the desired zone.

NOTE: Ability to turn light zones on/off is only done through the app.

4.3 Select Colors

1. Open the app on your device.
2. From My Systems page, select your pool.

4.3.1 Select Custom Color

1. Go to > equipment page.
2. From the equipment page, choose the zone you want to change color.
3. From that zones page, choose Custom Color.
4. Choose your custom color from the color wheel.
5. Choose Apply to apply the custom color to your zone.

4.3.2 Preset Colors

1. Go to the equipment page and select the zone you want to change color.
2. After selecting the zone, then choose from the list of preset colors to apply that preset color to your zone.

4.3.3 Preset Color Shows

1. From equipment page, choose the zone you want to change color.
2. After selecting the zone, then choose from the list of preset color shows to apply that preset color show to your zone.

4.4 Adjust Brightness

1. From the equipment page, select the sun icon on the zone where you want to adjust the brightness.
2. Move the slider bar up or down with your finger and then click apply to change the brightness.

Section 5. Winterizing

Consult a Local Swimming Pool Professional for proper winterization. At NO TIME should there be water removed from the pool without checking ground water tables.

Do not keep the winter water level at the level of the light. Make certain that the water level is left at least 4" or more above or below the light depending on the pool's other winterization needs.

Section 6. Additional Online Content

For information on the following, please refer to the online manual:

- Product Overview
- Product Contents
- OneTouch Setup
- Amazon Alexa Light Control
- Troubleshooting

A Fluidra Brand | [Jandy.com](https://www.jandy.com) | [Jandy.ca](https://www.jandy.ca)
2882 Whiptail Loop # 100, Carlsbad, CA 92010, USA | 1.800.822.7933
2-3365 Mainway, Burlington, ON L7M 1A6, Canada | 1.800.822.7933

©2024 Fluidra. All rights reserved. The trademarks and trade names used herein are the property of their respective owners.

H0667000_REVH



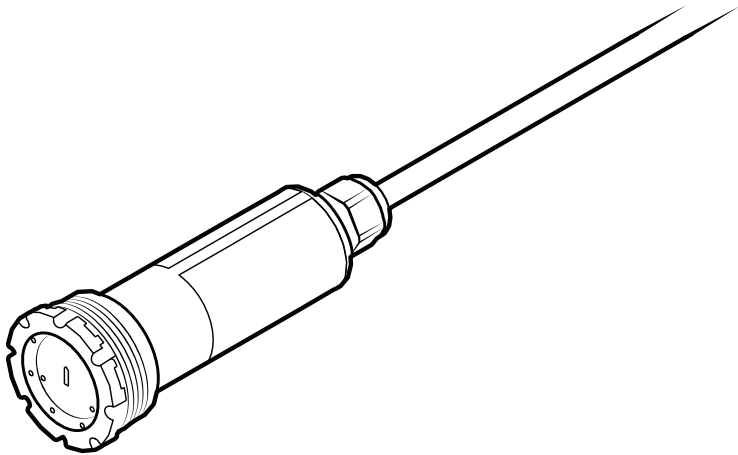

Luminaire à DEL sans niche Infinite Watercolors™

Ce produit doit avoir la révision Y AquaLink® RS ou plus récente

Les instructions d'installation élémentaires et de démarrage sont incluses dans ce manuel. Des informations supplémentaires sur le fonctionnement et le dépannage sont disponibles en ligne en balayant le code QR avec votre téléphone ou en visitant jandy.com.



AVERTISSEMENT

POUR VOTRE SÉCURITÉ – Ce produit doit être installé et entretenu par un entrepreneur qualifié en équipements de piscine disposant d'un permis délivré par la juridiction dans laquelle le produit est installé lorsque de telles exigences étatiques ou locales existent. L'agent d'entretien doit être un professionnel disposant de suffisamment d'expérience dans l'installation et l'entretien de l'équipement de piscine, afin de s'assurer que toutes les directives du présent manuel sont scrupuleusement respectées. Avant d'installer ce produit, lire et suivre tous les avertissements et toutes les directives qui accompagnent ce produit. Tout non-respect des instructions d'avertissement peut entraîner des dommages matériels, des blessures corporelles ou même la mort. Une mauvaise installation ou utilisation annule la garantie.

Une mauvaise installation ou utilisation peut engendrer un danger électrique pouvant entraîner des dommages matériels ou des blessures graves, voire mortelles. **NE PAS MODIFIER CET ÉQUIPEMENT.**



ATTENTION INSTALLATEUR – Le présent manuel contient des informations importantes sur l'installation, le fonctionnement et l'utilisation sécuritaire de ce produit. Ces informations doivent être transmises au propriétaire ou à l'utilisateur de cet équipement.

Table des matières

Section 1. Consignes de sécurité importantes	10	3.2 Calibre et longueur du fil.....	14
Section 2. Installation	11	3.3 Installation par quatorze (14) volts.....	15
2.1 Préparation pour l'installation du luminaire	11	Section 4. Caractéristiques de l'application iAquaLink	15
2.2 Installation des luminaires	13	4.1 Configuration de l'éclairage.....	15
2.3 Installation dans une zone mouillée.....	13	4.2 Éteindre et allumer les lumières.....	15
Section 3. Options de câblage du contrôleur	13	4.3 Sélectionner les couleurs.....	15
3.1 Câblage à un système de commande AquaLink RS.....	14	4.4 Réglage de la luminosité.....	15
		Section 5. Hivernage	15
		Section 6. Contenu complémentaire en ligne Content	16

Déclaration de conformité réglementaire FCC

Ce dispositif est conforme à la Partie 15 des directives FCC. Son fonctionnement est soumis aux deux conditions suivantes :

1. Cet appareil ne doit pas provoquer d'interférences nuisibles, et
2. Cet appareil doit accepter toute interférence reçue, y compris les interférences susceptibles de provoquer un fonctionnement indésirable.

MISE EN GARDE

Tout changement ou modification non expressément approuvés par la partie responsable de la conformité pourrait annuler l'autorité de l'utilisateur à utiliser l'équipement.

REMARQUE : Cet équipement a été testé et déclaré conforme aux limites pour un appareil numérique de Classe B, conformément à la Partie 15 des directives FCC. Ces limites sont conçues pour fournir une protection raisonnable contre les interférences nuisibles dans une installation résidentielle. Cet équipement génère, utilise et peut émettre une énergie radio électrique et, s'il n'est pas installé et utilisé conformément aux instructions, peut causer des interférences nuisibles aux communications radio. Toutefois, il n'existe aucune garantie que des interférences ne se produiront pas dans une installation particulière. Si cet équipement provoque des interférences nuisibles avec la réception de radio ou de télévision, ce qui peut être déterminé en éteignant et en rallumant l'équipement, l'utilisateur peut tenter de corriger l'interférence en appliquant l'une ou plusieurs des mesures suivantes :

- Réorienter ou déplacer l'antenne de réception.
- Augmenter la distance entre l'équipement et le récepteur.
- Brancher l'équipement sur une prise différente de celle sur laquelle le récepteur est connecté.
- Consulter le revendeur ou un technicien radio/télévision expérimenté pour obtenir de l'aide.

Section 1. Consignes de sécurité importantes

CONSIGNES DE SÉCURITÉ IMPORTANTES CONCERNANT LE RISQUE D'INCENDIE, DE DÉCHARGE ÉLECTRIQUE OU DE BLESSURES CORPORELLES

LIRE ET SUIVRE TOUTES LES DIRECTIVES

Les luminaires à DEL sans niche Jandy Infinite WaterColors sont conçus pour être alimentés et utilisés avec le contrôleur de lumière à DEL Jandy Infinite WaterColors, les luminaires ne fonctionneront pas lorsqu'ils sont alimentés par un autre transformateur. Suivre toutes les instructions d'installation et de fonctionnement qui accompagnent ce produit, ainsi que le contrôleur de luminaire DEL Jandy Infinite WaterColors (modèle : IWCLC300W).

Lors de l'installation et de l'utilisation de cet équipement électrique, les consignes de sécurité élémentaires doivent toujours être respectées, notamment les mises en garde suivantes :

⚠ DANGER

RISQUE DE DÉCHARGE ÉLECTRIQUE OU D'ÉLECTROCUTION. Ce luminaire subaquatique doit être installé par un électricien agréé ou accrédité, conformément au National Electrical Code® et aux normes et règlements locaux applicables. Au Canada, le Code canadien de l'électricité, les règlements et les ordonnances doivent être respectés. Une installation inadéquate créera des risques électriques qui pourraient entraîner la mort ou des blessures corporelles graves aux utilisateurs de la piscine ou du spa, aux installateurs ou à d'autres en raison d'une décharge électrique, en plus de causer des dommages à la propriété. Veuillez lire et suivre les instructions précises ci-dessous.

⚠ AVERTISSEMENT

Avant d'installer ce luminaire subaquatique, veuillez lire et suivre tous les avertissements et toutes les directives qui accompagnent le produit. Omettre de suivre les mises en garde et les instructions pourrait entraîner des blessures corporelles graves, la mort ou des dommages à la propriété.

RISQUE DE DÉCHARGE ÉLECTRIQUE OU D'ÉLECTROCUTION, qui pourrait entraîner des blessures corporelles graves ou la mort. Les luminaires DEL sans niche Jandy Infinite sont disponibles pour une alimentation électrique de 14 volts CA uniquement. Pour une prise d'alimentation, n'utiliser qu'un contrôleur de luminaire à DEL Jandy Infinite WaterColors est une source d'alimentation à basse tension isolée avec une sortie non mise à la masse, évaluée et homologuée par un laboratoire d'essais reconnu à l'échelle nationale (NRTL) pour une utilisation avec les piscines.

⚠ MISE EN GARDE

En dehors des cas où les luminaires à DEL subaquatiques sans niche Jandy sont installés dans une zone de la piscine qui n'est pas utilisée pour la natation et où la lentille est bien protégée pour que personne n'y touche, le luminaire sera installé sur ou dans un mur de la piscine, avec le dessus de l'ouverture de la lentille au moins à 102 mm (4 pouces) sous le niveau normal de l'eau de la piscine.

Les luminaires DEL subaquatiques Jandy Infinite WaterColors ne sont pas réparables. Par conséquent, aucune pièce ne nécessite l'entretien. Pour prévenir les dommages matériels ou les blessures, aucun entretien ne devrait être fait sur le luminaire en cas de défectuosité. L'assemblage du luminaire doit être remplacé.

CONSERVER CES DIRECTIVES**Section 2. Installation****⚠ AVERTISSEMENT**

RISQUE DE DÉCHARGE ÉLECTRIQUE OU D'ÉLECTROCUTION. Ce luminaire subaquatique doit être installé par un électricien agréé ou accrédité ou par un technicien qualifié en piscine, conformément au National Electrical Code® (au Canada, le Code canadien de l'électricité) et aux normes et règlements locaux applicables. Une installation inadéquate générera des risques électriques qui pourraient entraîner la mort ou des blessures corporelles graves aux utilisateurs de la piscine ou du spa, aux installateurs ou à d'autres en raison d'une décharge électrique, en plus de causer des dommages à la propriété.

Toujours déconnecter l'alimentation du luminaire au disjoncteur avant d'installer ou d'entreprendre l'entretien du luminaire. Omettre de le faire pourrait entraîner la mort ou des blessures corporelles graves à la personne qui en fait l'entretien, aux utilisateurs de la piscine ou du spa ou à d'autres en raison d'une décharge électrique.

REMARQUE: Les luminaires sans niche Jandy sont à basse tension et n'ont pas de pièces métalliques exposées. Par conséquent, ils ne requièrent donc pas un file de masse ou un fil de connexion.

2.1 Préparation pour l'installation du luminaire

REMARQUE : L'électricien doit compléter les étapes préparatoires avant d'installer le luminaire. Reportez-vous à la *Figure 1*.

Vérifiez que la piscine répond aux exigences du Code national de l'électricité® (Code canadien de l'électricité) en vigueur. Code de l'électricité, au Canada) et tous les codes et ordonnances locaux. Avant d'installer le luminaire subaquatique, un électricien agréé ou accrédité doit installer le système électrique de manière à atteindre ou dépasser ces exigences. Certaines des exigences du Code national de l'électricité auxquelles les systèmes électriques des piscines doivent répondre sont les suivantes :

1. La boîte de jonction ou le contrôleur de luminaire à DEL Infinite WaterColors, doit être indiquée pour une connexion directe par conduit aux luminaires et située au moins à huit (8) pouces au-dessus du niveau de l'eau, au moins à quatre (4) pouces au-dessus du niveau du sol et au moins à 48 pouces (4 pieds) du bord de la piscine, ou tel que requis par le code local. Reportez-vous à la *Figure 1*.
2. Un tuyau de 3,8 cm (1,5 po) doit être installé à travers la poutre de liaison suivi d'un conduit de 2,5 cm (1 po) pour le cordon en utilisant les coudes uniquement pour les courbes. Ne pas utiliser de coudes à 90 degrés. Il est fortement recommandé d'utiliser un tuyau de 3,80cm (1,5 po) sur toute la largeur de la poutre d'attache. Toutefois, la longueur minimale pour le luminaire en cours d'installation est indiquée dans le *Tableau 1*.

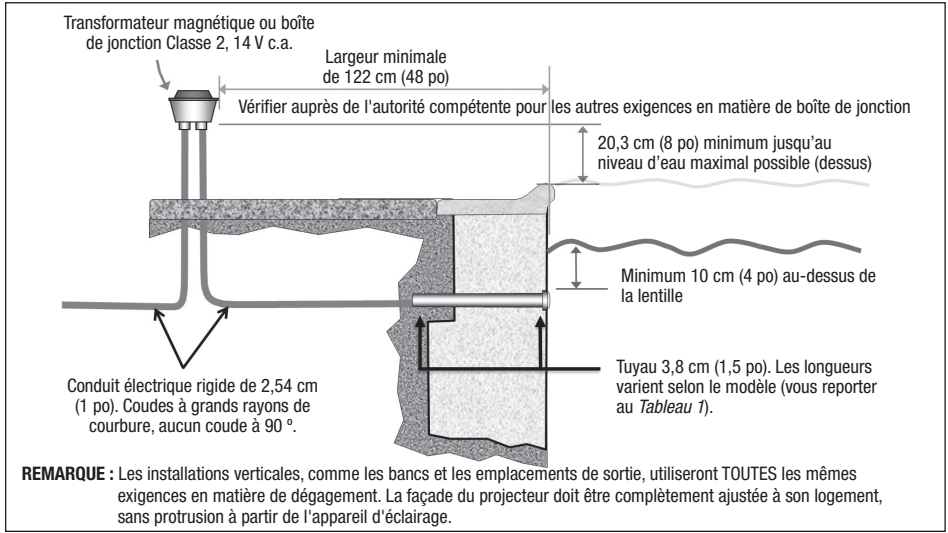

Figure 1. Installation du luminaire à DEL Jandy avec raccord en plastique standard de 3,8 cm (1,5 po)

3. Une applique murale ou une buse de refoulement standard de 3,8 cm (1,5 po) en plastique (non fournie) doit être installée de façon à ce que le bord supérieur du luminaire subaquatique soit au moins à 10,2 cm (4 po) sous la surface de l'eau de la piscine. Reportez-vous à la *Figure 1*.

REMARQUE : Pour un éclairage optimal, nous recommandons d'installer les luminaires de 30,5 à 45,7 cm (12 à 18 po) sous la ligne de flottaison. Pour s'assurer que le système électrique de la piscine répond à toutes les exigences applicables, l'électricien devrait également consulter le service du bâtiment local.

Utiliser le diagramme ci-dessous pour déterminer la longueur adéquate du tuyau à être installé.

WATTS	LONGUEUR MINIMALE DU TUYAU DE 3,8 cm (1,5 po)
15W/25W	5 cm (10 po)
Options de longueur de corde : 100 pieds et 200 pieds	

Tableau 1. Longueur minimale du tuyau de 3,8 cm (1,5 po) du luminaire à DEL Jandy

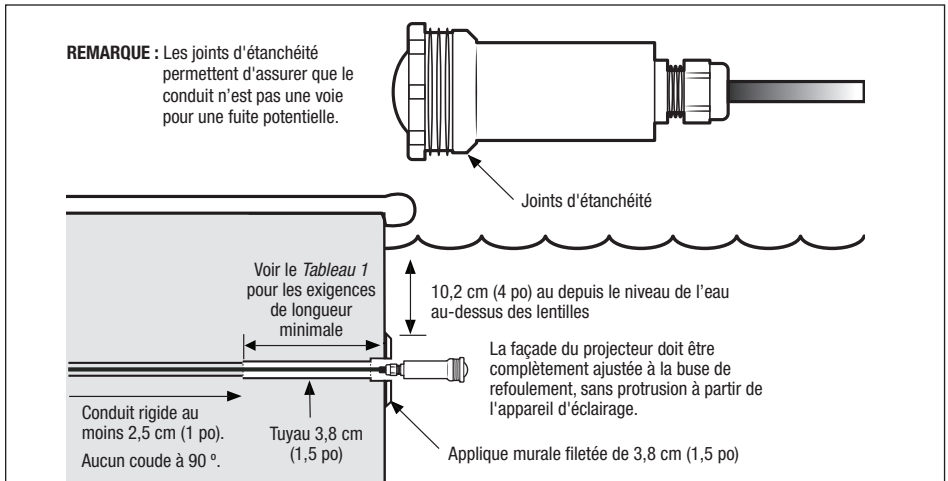

Figure 2. Installation standard avec une applique murale de 3,8 cm (1,5 po) pour piscine

2.2 Installation des luminaires

REMARQUE : Ne pas exécuter ces étapes tant que les exigences du système électrique ne sont pas satisfaites.

1. Pour protéger le luminaire pendant l'installation, garder le couvercle protecteur sur l'appareil.
2. Faire glisser le cordon électrique à travers la sortie du conduit de l'applique murale, puis dans le conduit et jusqu'à l'emplacement du transformateur de la piscine. Pour obtenir une boucle de service, couper le cordon de 45,72 à 60,96 cm (18 à 24 po) au-delà de la longueur requise pour atteindre le transformateur. Tirer le luminaire jusqu'à ce qu'il soit bien serré contre l'applique murale.
3. Enlever le couvercle de protection une fois que la construction (incluant le plâtrage pour les piscines en gunite) est terminée. Ne pas plâtrer la piscine lorsque le couvercle de construction est enlevé.
4. Si désiré, installer le couvercle esthétique.
5. Pour enfiler facilement, appliquer un lubrifiant au silicone TeflonMC aux filets.

REMARQUE : Lorsqu'un raccord MIP de 3,8 cm (1,5 po) est utilisé à l'arrière d'une applique murale SP-1022 ou SP-1408, l'intérieur du Spears et du Dura MIP est trop petit pour être utilisé avec les luminaires à DEL sans niche Jandy Infinite WaterColors.

6. À l'aide de l'outil d'installation inclus, insérer le luminaire à l'intérieur de l'applique murale jusqu'à ce qu'il soit bien serré. La façade du luminaire doit être complètement ajustée à la buse de refoulement. Lorsque les travaux seront terminés, remettre au moins une (1) clé au propriétaire de la piscine.

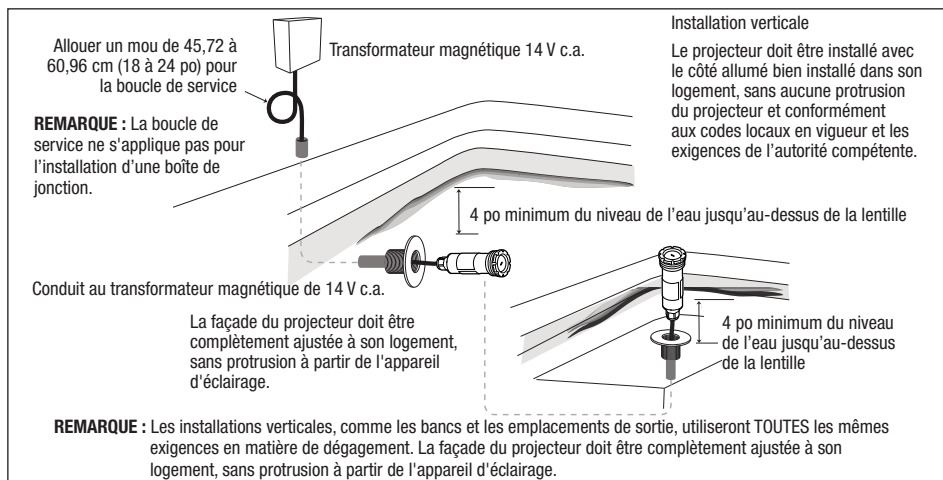
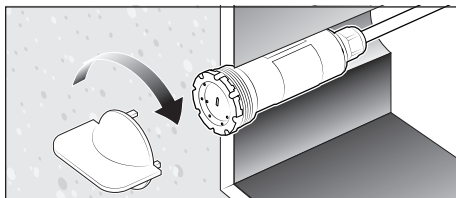

Figure 3. Installation standard avec une applique murale de 3,8 cm (1,5 po) pour piscine

2.3 Installation dans une zone mouillée

Pour l'éclairage des zones humides à moins de 3 m (10 pieds) d'une piscine ou d'un spa, le luminaire doit être installé dans des zones ne risquant pas d'être soumises à un contact accidentel avec des personnes, des animaux domestiques, des véhicules ou des piétons, sauf lorsque le luminaire est correctement protégé.

Section 3. Options de câblage du contrôleur

Les luminaires à DEL sans niche Jandy Infinite WaterColors sont conçus pour être alimentés et utilisés avec le contrôleur de lumière à DEL Jandy Infinite WaterColors, les luminaires ne fonctionneront pas lorsqu'ils sont alimentés par un autre transformateur. Suivre toutes les instructions d'installation et de fonctionnement qui accompagnent ce produit, ainsi que le contrôleur de luminaire DEL Jandy Infinite WaterColors (modèle : IWCLC300W).

REMARQUE : Lors du calcul de la tension d'alimentation au transformateur, toujours tenir compte de la longueur du câble. La course maximale de service entre le transformateur et les projecteurs ne devrait pas dépasser une longueur de 60 m (200 pi), qu'une boîte de jonction soit utilisée ou non.

Dans la mesure permise par les codes d'installation locaux en vigueur dans la juridiction où l'installation sera faite et la capacité de l'équipement électrique, plusieurs luminaires Jandy peuvent être contrôlés à partir d'un seul commutateur de lumières DEL Infinite WaterColors. **AquaLink® RS prendra en charge le contrôle de jusqu'à 4 contrôleurs de luminaires WaterColors sur chaque système. Chaque contrôleur prendra en charge la communication de 16 (15 W) et 9 (25 W) luminaires. S'assurer que la puissance lumineuse combinée ne dépasse PAS 240 W par contrôleur.**

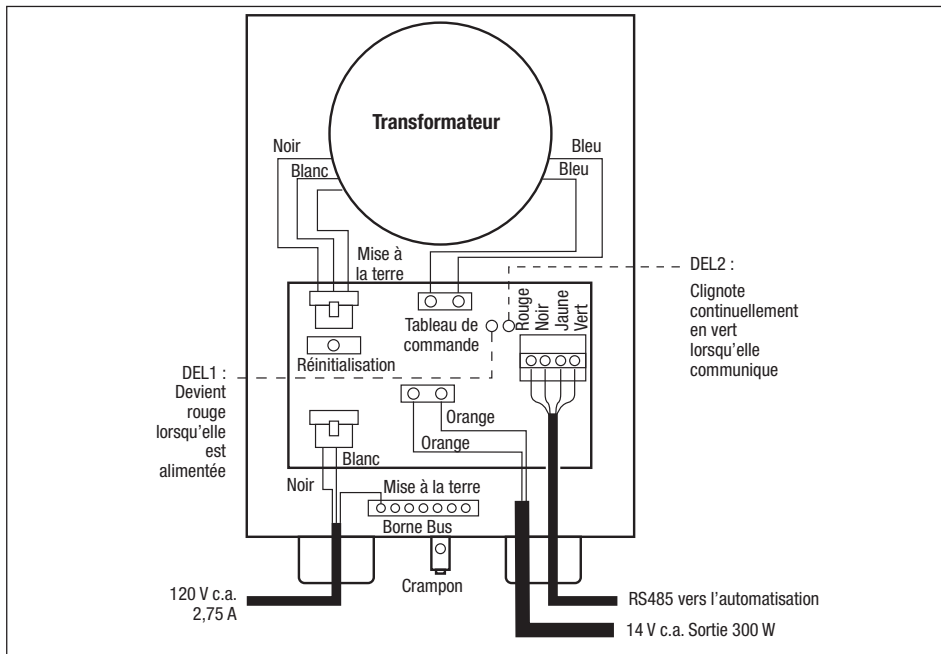

Figure 4. Câblage des luminaires à DEL au contrôleur de luminaire à DEL Infinite WaterColors

3.1 Câblage à un système de commande AquaLink RS

⚠ AVERTISSEMENT

RISQUE DE DÉCHARGE ÉLECTRIQUE OU D'ÉLECTROCUTION

qui pourrait entraîner des blessures corporelles graves ou la mort. Un disjoncteur différentiel de fuite à la terre (DDFT, au Canada : Type classe A) pour les transformateurs de 120 volts devrait être utilisé, si requis par le fabricant du transformateur, par les codes locaux applicables ou par l'autorité compétente. Lorsqu'un DDFT est utilisé, les conducteurs du côté charge du DDFT ne doivent pas occuper les conduits, les boîtes ou boîtiers contenant d'autres conducteurs, à moins que les conducteurs supplémentaires soient également protégés par un DDFT. Tester régulièrement le DDFT. Voir les codes locaux pour plus de détails.

⚠ AVERTISSEMENT

RISQUE DE DÉCHARGE ÉLECTRIQUE OU D'ÉLECTROCUTION

qui pourrait entraîner des blessures corporelles graves ou la mort. Les luminaires DEL sans niche Jandy Infinite sont disponibles pour une alimentation électrique de 14 volts CA uniquement. Pour une prise d'alimentation, n'utiliser qu'un contrôleur de luminaire à DEL Jandy Infinite WaterColors est une source d'alimentation à basse tension isolée avec une sortie non mise à la masse, évaluée et homologuée par un laboratoire d'essais reconnu à l'échelle nationale (NRTL) destinée à une application avec des luminaires sous-marins pour une utilisation avec les piscines.

Les luminaires à DEL sans niche Infinite Watercolors doivent être contrôlés par le contrôleur pour luminaire à DEL Infinite Watercolors et le système d'automatisation AquaLink® (révision Y ou ultérieure).

Se reporter à la Figure 4 pour le câblage du commutateur de luminaires à DEL Infinite WaterColors. Se reporter au manuel du commutateur manuel de luminaires à DEL Infinite Watercolors pour connecter au système d'automatisation AquaLink RS.

1. Faire une ouverture dans le compartiment de droite.
2. Faire passer le luminaire à basse tension par un connecteur de conduit et la fixer au boîtier.
3. Connecter les câbles à basse tension du câble noir au câble orange et du câble blanc au câble orange, se reporter à la Figure 4.

3.2 Calibre et longueur du fil

⚠ MISE EN GARDE

Les lumières DEL subaquatiques sans niche Jandy sont des appareils d'éclairage à basse tension. Un calibre de fil et une longueur de fil inadéquats peuvent nuire à la performance de ces produits. Veuillez suivre les lignes directrices ci-dessous pour connaître la bonne utilisation et la performance optimale des luminaires.

La tension de sortie du contrôleur pour luminaire DEL Infinite WaterColors est de 14 V CA pour tenir compte de la chute de tension dans les câbles jusqu'à 60,96 m (200 pi). Les installations ne doivent pas dépasser 60,96 m (200 pi).

REMARQUE : La consommation énergétique de chaque mode de couleur est légèrement différente.

3.3 Installation pour quatorze (14) volts

Le contrôleur pour luminaire à DEL Infinite WaterColors est nécessaire pour alimenter les luminaires Infinite WaterColors.

REMARQUE : Pour une performance optimale, ne pas dépasser le facteur de charge spécifié dans les instructions incluses avec le transformateur.

Pour assurer une sécurité maximale, utilisez uniquement le contrôleur pour lumière DEL Infinite WaterColors de Jandy (Modèle : IWCLC300W) homologué pour les piscines, les spas et les zones mouillées.

REMARQUE : Les luminaires à DEL Jandy Infinite WaterColors ne fonctionneront pas correctement avec les variateurs de lumière. Ne pas câbler les projecteurs Jandy à un circuit de gradation.

NE PAS CONNECTER DEUX OU PLUSIEURS ALIMENTATIONS ÉLECTRIQUES EN PARALLÈLE.

⚠ MISE EN GARDE

Pour prévenir le risque d'incendie pouvant entraîner des dommages matériels et pour s'assurer d'une performance optimale, ne pas excéder le facteur de charge indiqué dans les instructions fournies par le fabricant du transformateur.

Section 4. Caractéristiques de l'application iAquaLink

Pour des informations sur les caractéristiques et les réglages des luminaires de l'application iAqualink®, veuillez vous reporter au manuel en ligne.

4.1 Configuration de l'éclairage

1. Ouvrir l'application sur l'appareil
2. Depuis la page Mes systèmes, sélectionnez votre piscine.
3. Depuis la page d'accueil, choisir l'icône du système de rouges dans le coin droit en haut et sélectionner Configuration du système.

4.1.1 Assigner les lumières

1. Depuis la page de Configuration du système, sélectionner Configuration de l'éclairage et Assigner les luminaires.
2. Depuis la fenêtre contextuelle Assigner les luminaires, choisir de continuer le processus.
3. Depuis la page de Configuration de la zone d'éclairage, sélectionner un luminaire et le déplacer vers une zone différente. Le luminaire sélectionné clignotera la couleur de la zone à laquelle il est affecté. Suivre les autres instructions dans l'application.

REMARQUE : Les couleurs de zone par défaut incluent : zone 1 (vert), zone 2 (blanc), zone 3 (rouge) et zone 4 (bleu).

En quittant la page de Configuration de la zone d'éclairage, les lumières s'éteindront.

Les luminaires doivent être assignés à une zone afin de pouvoir renommer la zone.

4.1.2 Nommer les zones de lumière

1. Aller à > Configuration du système > Configuration lumière > Nom zone.

2. Depuis la fenêtre contextuelle de Modification du nom de la zone, saisir le nom de la zone et cliquer sur OK.

4.2 Éteindre et allumer les lumières

1. Ouvrir l'application sur l'appareil
2. Depuis la page Mes systèmes, sélectionnez votre piscine.
3. Choisir la page de l'équipement.
4. Éteindre et allumer les zones d'éclairage en faisant basculer vers la droite de la zone voulue.

REMARQUE : La fonction d'allumer et d'éteindre les zones d'éclairage se fait uniquement par l'application.

4.3 Sélectionner les couleurs

1. Ouvrir l'application sur l'appareil
2. Depuis la page Mes systèmes, sélectionnez votre piscine.

4.3.1 Sélectionner une couleur personnalisée

1. Aller à > Page équipement.
2. Depuis la page équipement, choisir la zone qui doit changer de couleur.
3. Depuis la page des zones, choisir la couleur personnalisée.
4. Choisir la couleur personnalisée de la roue chromatique.
5. Choisir Appliquer pour appliquer la couleur personnalisée à la zone.

4.3.2 Prédéterminer les couleurs

1. Aller à la page équipement, sélectionner la zone qui doit changer de couleur.
2. Après avoir sélectionné la zone, choisir dans la liste de couleurs prédéterminées pour appliquer la couleur choisie à votre zone.

4.3.3 Affichages de couleurs prédéterminées

1. Depuis la page équipement, choisir la zone qui doit changer de couleur.
2. Après avoir sélectionné la zone, choisir de la liste de spectacles de couleurs prédéterminées affichées pour appliquer la couleur choisie à votre zone.

4.4 Réglage de la luminosité

1. Depuis la page de l'équipement, sélectionner l'icône du soleil sur la zone où la luminosité doit être ajustée.
2. Déplacer le curseur vers le haut ou le bas avec le doigt puis cliquer pour appliquer le changement de luminosité.

Section 5. Hivernage

Consulter un professionnel local de la piscine pour le bon hivernage. EN AUCUN CAS de l'eau ne doit être enlevée de la piscine sans au préalable avoir vérifié le niveau phréatique.

En hiver, ne pas garder le niveau d'eau au même niveau que celui du luminaire. S'assurer que le niveau de l'eau se trouve au moins à 10,16 cm (4 po) ou plus au-dessus ou en dessous du luminaire, en fonction des autres besoins d'hivernage de la piscine.

Section 6. Contenu complémentaire en ligne Content

Pour des informations sur ce qui suit, veuillez vous référer au manuel en ligne :

- Aperçu du produit
- Contenu du produit
- Configurer Onetouch
- Contrôle de luminaires par Alexa d'Amazon
- Dépannage

Une marque Fluidra | Jandy.com | Jandy.ca
2882 Whiptail Loop # 100, Carlsbad, CA 92010, États-Unis | 1 (800) 822-7933
2-3365 Mainway, Burlington, ON L7M 1A6, Canada | 1 (800) 822-7933

©2024 Fluidra. Tous droits réservés. Les marques et les noms commerciaux utilisés dans le présent document sont la propriété de leurs détenteurs respectifs.

H0667000_REVH



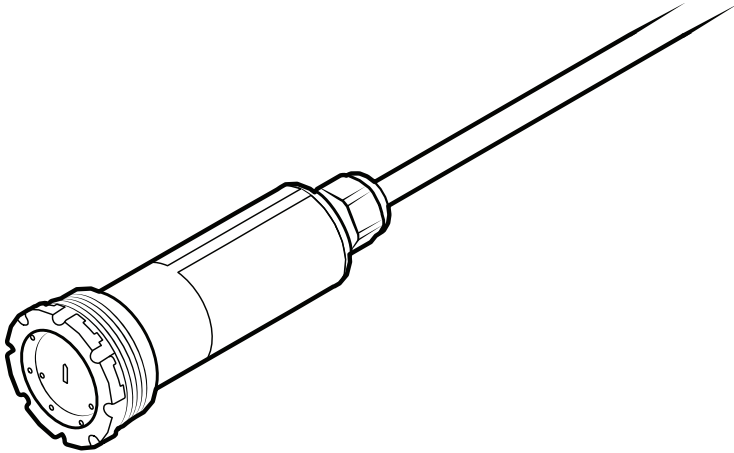

Luz LED sin nicho Infinite WaterColors™

Este producto requiere AquaLink® RS revisión Y o posterior

En este manual, se incluyen instrucciones esenciales de instalación e inicio. Si desea más información sobre el funcionamiento y la resolución de problemas, escanee el código QR con su teléfono o visite jandy.com.



ADVERTENCIA

PARA SU SEGURIDAD: La instalación y el servicio de este producto deben estar a cargo de un contratista cualificado y matriculado para trabajar con equipamientos para piscinas en la jurisdicción en la que se instalará el producto, donde existan tales requisitos estatales o locales. La persona encargada del mantenimiento debe ser profesional y contar con experiencia suficiente en la instalación y el mantenimiento de equipos para piscinas, para que todas las instrucciones de este manual se puedan seguir con exactitud. Antes de instalar este producto, lea y siga todos los avisos de advertencia y todas las instrucciones que se proporcionan con el producto. Si no se siguen los avisos de advertencia o las instrucciones, es posible que se produzcan daños materiales, lesiones personales o la muerte. Una instalación u operación incorrectas pueden anular la garantía.



La instalación o la operación inadecuadas pueden generar peligros eléctricos no deseados que pueden provocar lesiones graves, daños materiales o la muerte. **NO MODIFIQUE ESTE EQUIPO.**

ATENCIÓN, INSTALADOR: Este manual contiene información importante acerca de la instalación, la operación y la utilización seguras de este producto. Esta información debe ser entregada al dueño u operador de este equipo.

Contenido

Section 1. Instrucciones importantes de seguridad.....	18	3.2 Calibre y longitud de los cables.....	22
Section 2. Instalación	19	3.3 Instalación de catorce (14) voltios	23
2.1 Preparación de la luminaria para su instalación.....	19	Section 4. Funciones de la aplicación iAquaLink®	23
2.2 Instalación de las luminarias	20	4.1 Configurar luces.....	23
2.3 Instalaciones en áreas húmedas	21	4.2 Encender/apagar luces.....	23
Section 3. Opciones de cableado del controlador	21	4.3 Elegir colores	23
3.1 Cableado al sistema de control AquaLink RS®	21	4.4 Ajustar brillo	23
		Section 5. Preparación para el invierno....	23
		Section 6. Contenido adicional en línea....	24

Declaración de cumplimiento normativo en conformidad con la FCC

Este dispositivo cumple con la Parte 15 de las Normas de la FCC. El funcionamiento depende de dos condiciones:

1. Este dispositivo no debe provocar interferencias nocivas.
2. Este dispositivo debe aceptar cualquier interferencia recibida, incluidas las interferencias que puedan provocar un funcionamiento indeseado.

PRECAUCIÓN

Cualquier cambio o modificación no aprobado expresamente por la parte responsable del cumplimiento puede anular el permiso del usuario para utilizar el equipo.

NOTA: Este equipo se sometió a pruebas y se determinó que cumple con los límites de dispositivo digital de Clase B, en conformidad con la Parte 15 de las Normas de la FCC. Estos límites están diseñados para proporcionar una protección razonable contra interferencias en una instalación residencial. Este equipo genera, usa y puede irradiar energía de radiofrecuencia y, si no se instala y usa de conformidad con las instrucciones, puede provocar interferencias nocivas para las comunicaciones por radio. Sin embargo, no se garantiza la ausencia de interferencias en una instalación en particular. Si este equipo provoca interferencias nocivas para la recepción de radios o televisores (lo que se puede determinar encendiendo y apagando el equipo), se recomienda al usuario intentar corregir la interferencia aplicando uno o más de los siguientes métodos:

- Reorientar o reubicar la antena de recepción.
- Aumentar la separación entre el equipo y el receptor.
- Conectar el equipo a una toma de corriente que no esté en el mismo circuito en el que está conectado el receptor.
- Consultar al distribuidor para obtener la ayuda de un técnico experimentado en radio y televisión.

Section 1. Instrucciones importantes de seguridad

INSTRUCCIONES IMPORTANTES DE SEGURIDAD SOBRE RIESGO DE INCENDIO, DESCARGA ELÉCTRICA O LESIONES PERSONALES LEA Y SIGA TODAS LAS INSTRUCCIONES

La luz LED sin nicho Infinite WaterColors de Jandy está diseñada para alimentarse y utilizarse con el controlador de luces LED Infinite WaterColors de Jandy. Las luces no funcionarán si se alimentan desde otro transformador. Siga todas las instrucciones de instalación y funcionamiento de este producto, así como del controlador de luces LED Infinite WaterColors de Jandy (modelo IWCLC300W).

Cuando se instala y usa este equipo eléctrico, se deben respetar siempre algunas precauciones básicas de seguridad, incluidas las siguientes:

⚠ PELIGRO

RIESGO DE DESCARGA ELÉCTRICA O ELECTROCUCIÓN. Un electricista matriculado o certificado debe instalar esta luz sumergida de acuerdo con el National Electrical Code® y los códigos y las ordenanzas locales aplicables. En Canadá, se debe cumplir con el Canadian Electrical Code y todos los códigos y ordenanzas locales aplicables. La instalación incorrecta crea un riesgo eléctrico que puede provocar la muerte o lesiones graves a los usuarios de la piscina o del hidromasaje, a los instaladores o a otras personas debido a descargas eléctricas, y también puede producir daños materiales. Lea y siga las instrucciones específicas que figuran a continuación.

⚠ ADVERTENCIA

Antes de instalar esta luz sumergida, lea y siga todos los avisos de advertencia y todas las instrucciones que se proporcionan con la luz. Si no se siguen las advertencias de seguridad y las instrucciones, podrían producirse lesiones graves, la muerte o daños materiales.

RIESGO DE DESCARGA ELÉCTRICA O ELECTROCUCIÓN que puede causar lesiones graves o la muerte. Las luces LED sin nicho Infinite WaterColors de Jandy solo están disponibles para alimentación de CA de 14 voltios. Para el suministro eléctrico, use solamente el controlador de luces LED Infinite WaterColors de Jandy, que es una fuente de alimentación de bajo voltaje aislante con salida sin conexión a tierra, evaluada y homologada por un Laboratorio de pruebas reconocido a nivel nacional (NRTL) para su uso en piscinas.

⚠ PRECAUCIÓN

Salvo cuando las luces LED sumergidas sin nicho Jandy se instalen en un área de la piscina que no se use para nadar y la lente esté bien protegida para evitar que cualquier persona entre en contacto con ella, la luz debe instalarse en una pared de la piscina, y la parte superior de la abertura de la lente no debe estar a menos de 4 in (10,2 cm) por debajo del nivel normal de agua de la piscina.

Las luces LED sumergidas Infinite WaterColors de Jandy no se pueden reparar y, por lo tanto, no contienen piezas sujetas a servicio técnico. Para evitar riesgos de daños materiales y lesiones, no se debe intentar reparar la luz si falla. En cambio, debe reemplazarse todo el conjunto de la luz.

GUARDE ESTAS INSTRUCCIONES**Section 2. Instalación****⚠ ADVERTENCIA****RIESGO DE DESCARGA ELÉCTRICA O ELECTROCUCIÓN.**

Un electricista matriculado o certificado, o una persona capacitada en el servicio técnico de piscinas, deben instalar esta luz sumergida de acuerdo con el National Electrical Code® (o el Canadian Electrical Code en Canadá) y todos los códigos y las ordenanzas locales aplicables. La instalación incorrecta crea un riesgo eléctrico que puede provocar la muerte o lesiones graves a los usuarios de la piscina o del hidromasaje, a los instaladores o a terceros debido a descargas eléctricas, y también puede producir daños materiales.

Siempre desconecte la alimentación de la luz desde el disyuntor antes de la instalación o reparación. Si no lo hace, el encargado de mantenimiento, los usuarios de la piscina o del hidromasaje u otras personas podrían morir o sufrir lesiones graves debido a una descarga eléctrica.

NOTA: Las luces sin nicho Jandy son de bajo voltaje y no tienen metal expuesto; por lo tanto, no requieren un cable de conexión a tierra ni de conexión equipotencial.

2.1 Preparación de la luminaria para su instalación

NOTA: El electricista debe ejecutar una serie de pasos antes de instalar la luminaria. Consulte la *Figura 1*.

Verifique que la piscina cumpla los requisitos de la versión actual del National Electrical Code® (o el Canadian Electrical Code en Canadá) y todos los códigos y las ordenanzas locales. Antes de instalar la luz sumergida, un electricista matriculado o certificado debe instalar el sistema eléctrico de un modo que satisfaga o supere los requisitos mencionados. Estos son algunos de los requisitos del National Electrical Code que se deben cumplir en los sistemas eléctricos de piscinas:

1. La caja de conexiones o el controlador de luces LED Infinite WaterColors es apto para conexiones de conducto directas a las luces y debe ubicarse a un mínimo de ocho (8) in (20 cm) sobre el nivel del agua, cuatro (4) in (10 cm) sobre el nivel del suelo y 48 in (1,2 m) del borde de la piscina, o según lo exija el código local. Consulte la *Figura 1*.
2. Se debe instalar un tubo de 1,5 in (3,8 cm) por la viga de unión, seguido de un conducto de 1 in (2,5 cm) para el cable, usando codos de radio amplio solamente para los giros. No utilice codos de 90°. Se recomienda encarecidamente el uso de un tubo de 1,5 in (3,8 cm) en todo el ancho de la viga de unión; sin embargo, el largo mínimo para cada luz se especifica en la *Tabla 1*.



Figura 1. Instalación de la luz LED Jandy con accesorio estándar plástico de 1,5 in (3,8 cm)

3. Debe instalarse un accesorio plástico estándar de pared/retorno de 1,5 in (3,8 cm) para que el borde superior de la lente de la luz sumergida esté a un mínimo de 4 in (10,2 cm) por debajo de la superficie del agua en la piscina. Consulte la *Figura 1*.

NOTA: Para obtener resultados óptimos de iluminación, se recomienda colocar las luces a 12-18 in (30-45 cm) por debajo de la línea de agua.

Para asegurarse de que el sistema eléctrico de la piscina cumpla todos los requisitos correspondientes, el electricista también debe comunicarse con el departamento de construcción local.

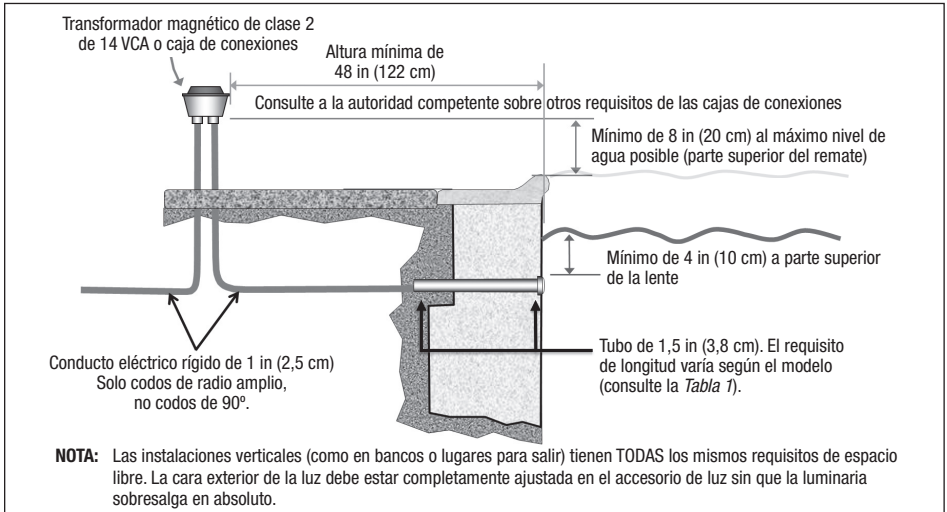
Use la siguiente tabla para determinar la longitud adecuada del tubo de cada instalación.

VATIOS	LONGITUD MÍNIMA DEL TUBO DE 1,5 in (3,8 cm)
15W/25W	10 in (25 cm)
Opciones de longitud del cable: 100 ft y 200 ft (30 m y 60 m)	

Tabla 1. Longitud mínima del tubo de 1,5 in (3,8 cm) para la luz LED Jandy



Figura 2. Instalación estándar con accesorio de pared para piscina de 1,5 in (3,8 cm)

2.2 Instalación de las luminarias

NOTA: Lleve a cabo estos pasos únicamente después de cumplir los requisitos del sistema eléctrico.

1. Mantenga colocada la tapa de protección para proteger la luz durante la instalación.
2. Pase el cable eléctrico por la salida del conducto

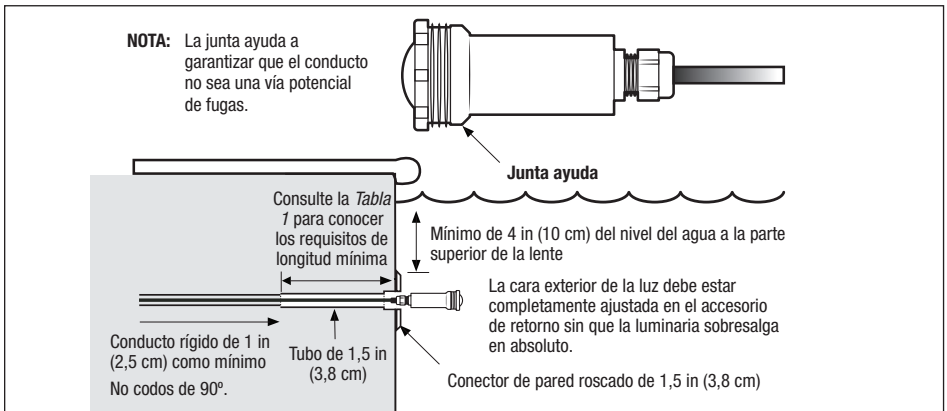
del accesorio de pared y por el interior del conducto hasta la ubicación del transformador de la piscina. Corte el cable entre 18 in y 24 in (45 cm y 60 cm) en exceso de la longitud necesaria para llegar al transformador a fin de dejar un bucle para tareas de servicio. Coloque la luminaria ajustada al accesorio de pared.

3. Retire la tapa protectora después de completar la construcción (incluido el emplastado en las piscinas gunitadas). No emplaste la piscina sin la tapa de protección.
4. Instale una tapa estética si lo desea.
5. Aplique lubricante de silicona Teflon™ a las roscas para mejorar el ajuste.

NOTA: Cuando se usa un conector MIP de 1-1/2 in (3,8 cm) en la parte posterior de un accesorio de pared SP-1022 o SP-1408, el interior de los conectores MIP Spears y Dura es demasiado pequeño para usarse con las luces LED sin nicho Infinite WaterColors de Jandy.

6. Con la herramienta de instalación que se incluye, enrosque la luz en el accesorio de pared hasta que esté ajustada. La cara exterior de la luz debe estar completamente al ras del accesorio de retorno. Después de terminar el trabajo, entregue al propietario de la piscina una llave como mínimo.



Figura 3. Instalación estándar con accesorio de pared para piscina de 1,5 in (3,8 cm)

2.3 Instalaciones en áreas húmedas

Para la iluminación de áreas húmedas a menos de 10 ft (3,05 m) de una piscina o hidromasaje, la luminaria debe instalarse en áreas que no estén sujetas al contacto accidental de personas, mascotas, vehículos y tráfico peatonal, salvo que esté correctamente protegida.

Section 3. Opciones de cableado del controlador

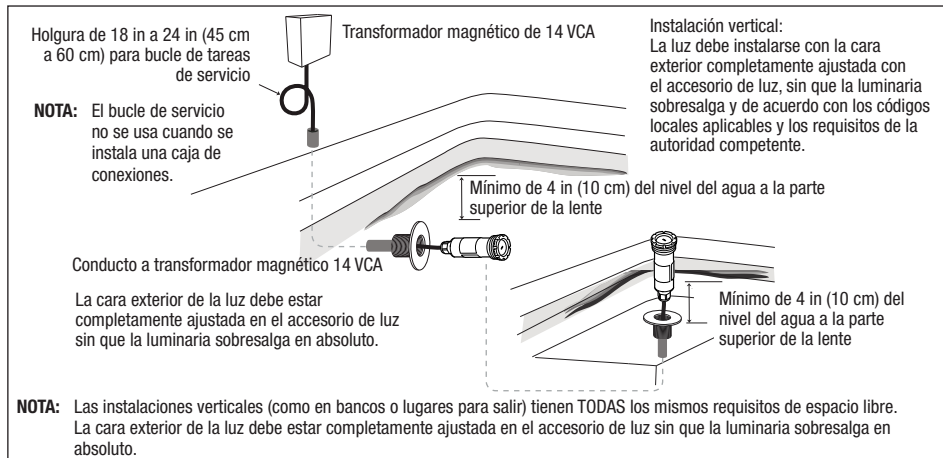
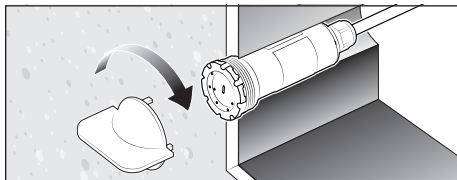
La luz LED sin nicho Infinite WaterColors de Jandy está diseñada para alimentarse y utilizarse con el controlador de luces LED Infinite WaterColors de Jandy. Las luces no funcionarán si se alimentan desde otro transformador. Siga todas las instrucciones de instalación y funcionamiento de este producto, así como del controlador de luces LED Infinite WaterColors de Jandy (modelo IWCLC300W).

NOTA: Siempre tenga en cuenta la longitud del cable cuando calcule el voltaje de entrada del transformador. El tendido máximo de servicio entre el transformador y las luces no debe superar los 200 ft (60 m) de longitud, independientemente de que haya una caja de conexiones.

En la medida en que lo permitan los códigos de instalación locales vigentes en la jurisdicción de instalación y la capacidad del equipo eléctrico, se podrá controlar más de una luz Jandy con

un controlador de luz LED Infinite WaterColors. **AquaLink® RS permite manejar hasta 4 controladores de luz Infinite WaterColors en cada sistema. Cada controlador permite comunicarse con un máximo de 16 luces de 15 W y 9 luces de 25 W. Asegúrese de que la potencia de luz combinada NO supere los 240 W por controlador.**

3.1 Cableado al sistema de control AquaLink RS®

⚠ ADVERTENCIA

RIESGO DE DESCARGA ELÉCTRICA O ELECTROCUCIÓN que puede causar lesiones graves o la muerte. Se debe usar un interruptor de circuito por falla a tierra (GFCI); en Canadá: de clase A) para transformadores de 120 voltios si el fabricante del transformador, el código local aplicable o la autoridad competente así lo exigen. Cuando se use un interruptor de circuito por falla a tierra (GFCI), los conductores del lado de carga del circuito de dicho interruptor no deben ocupar conductos, cajas ni gabinetes que contengan otros conductores, salvo que esos conductores también estén protegidos con un GFCI. Pruebe el GFCI periódicamente. Consulte los códigos locales para obtener toda la información.

⚠ ADVERTENCIA

RIESGO DE DESCARGA ELÉCTRICA O ELECTROCUCIÓN

que puede causar lesiones graves o la muerte. Las luces LED sin nicho Infinite WaterColors de Jandy solo están disponibles para alimentación de CA de 14 voltios. Para el suministro eléctrico, use solamente el controlador de luces LED Infinite WaterColors de Jandy, que es una fuente de alimentación de bajo voltaje aislante con salida sin conexión a tierra, evaluada y homologada por un Laboratorio de pruebas reconocido a nivel nacional (NRTL) para su uso con luminarias sumergibles en piscinas.

Las luces LED sin nicho Infinite WaterColors de Jandy deben controlarse con el controlador de luces LED Infinite WaterColors y el sistema de automatización AquaLink® RS (revisión Y o posterior).

Consulte la *Figura 4* para conectar las luces LED Infinite WaterColors al controlador de luces LED. Consulte el manual del controlador de luces LED Infinite WaterColors para realizar la conexión al sistema de automatización AquaLink RS.

1. Destape una abertura en el compartimiento correcto.
2. Pase la luz de bajo voltaje por un conector de conducto y sujétela al gabinete.
3. Conecte los cables de bajo voltaje (el cable negro al cable anaranjado y el cable blanco al cable anaranjado). Consulte la *Figura 4*.

3.2 Calibre y longitud de los cables

⚠ PRECAUCIÓN

Las luces LED sumergidas sin nicho Jandy son de bajo voltaje. Si el calibre y longitud de los cables son incorrectos, puede verse afectado el funcionamiento de estos productos. Siga las pautas que figuran debajo para determinar el uso correcto y lograr el desempeño óptimo de las luces.

El voltaje de salida del controlador de luces LED Infinite WaterColors es de 14 VCA para adaptarse a las caídas de voltaje en cables de hasta 200 ft (60 m). Las instalaciones no deben superar los 200 ft (60 m).

NOTA: Cada disposición de colores tiene un consumo de energía ligeramente distinto.



Figura 4. Cableado de las luces LED al controlador de luces LED Infinite WaterColors

3.3 Instalación de catorce (14) voltios

Se requiere el controlador de luces LED Infinite WaterColors para alimentar las luces Infinite WaterColors.

NOTA: Para lograr un desempeño óptimo, no supere el factor de carga especificado en las instrucciones que se incluyen con el transformador.

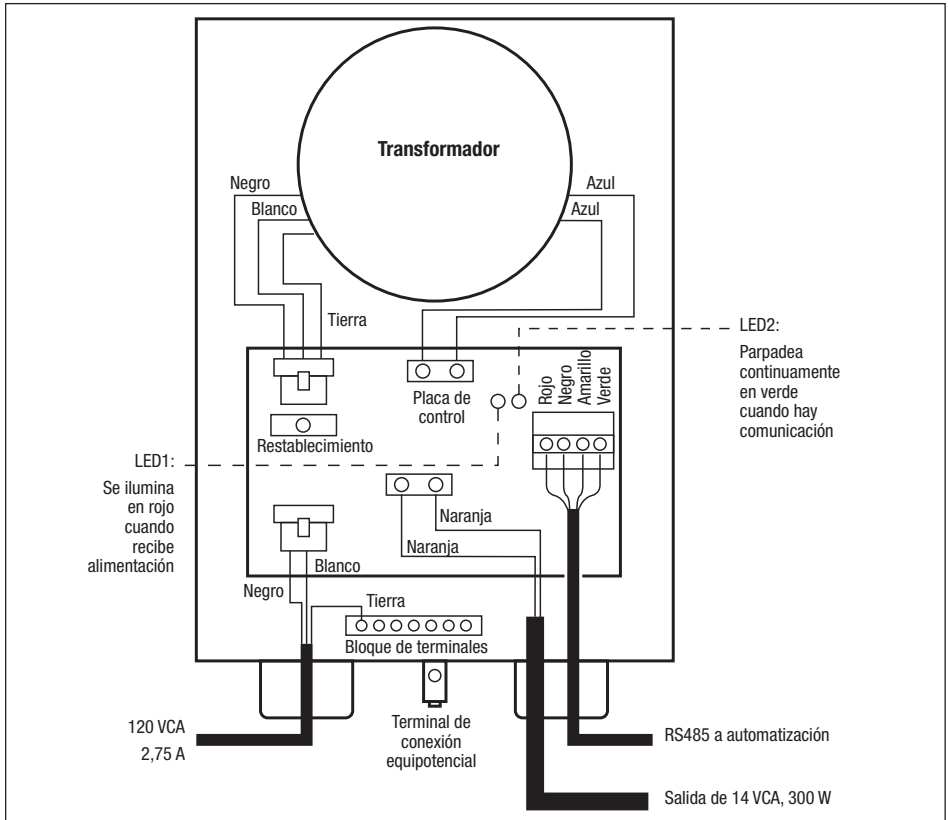
A fin de garantizar la máxima seguridad, use únicamente el controlador de luces LED Infinite WaterColors de Jandy (modelo IWCLC300W) homologado para piscinas, hidromasajes y áreas húmedas.

NOTA: Las luces **LED Jandy Infinite WaterColors** no funcionarán correctamente con atenuadores de luces. No conecte las luces Jandy a ningún circuito con atenuador.

NO CONECTE DOS O MÁS FUENTES DE ALIMENTACIÓN EN PARALELO.

⚠ PRECAUCIÓN

Para prevenir el riesgo de incendios que podrían causar daños materiales y para garantizar un desempeño óptimo, no supere el factor de carga especificado en las instrucciones del fabricante del transformador.

Section 4. Funciones de la aplicación iAquaLink®

Para obtener información sobre las funciones y la configuración de las luces con la aplicación iAquaLink®, consulte el manual en línea.

4.1 Configurar luces

1. Abra la aplicación en su dispositivo.
2. En la página My Systems (Mis sistemas), seleccione su piscina.
3. En la página de inicio, elija el icono del sistema de engranajes en la parte superior derecha y seleccione System Setup (Configuración del sistema).

4.1.1 Asignar luces

1. En la página System Setup (Configuración del sistema), seleccione Light Setup (Configuración de luces) y Assign Lights (Asignar luces).
2. En la ventana emergente Assign Lights (Asignar luces), elija continuar con el proceso.
3. En la página Light Zone Setup (Configuración de zona de luz), seleccione una luz para moverla a otra zona. La luz seleccionada parpadeará en el color de la zona a la que esté asignada actualmente. Sigue el resto de las instrucciones en la aplicación.

NOTA: Los colores de zona predeterminados incluyen: zona 1 (verde), zona 2 (blanco), zona 3 (rojo) y zona 4 (azul). Al salir de la página Light Zone Setup (Configuración de zona de luz), las luces se apagarán.

Las luces deben asignarse a una zona para cambiar el nombre de la zona.

4.1.2 Nombrar zonas de luces

1. Vaya a System Setup (Configuración del sistema) > Light Setup (Configuración de luz) > Zone Name (Nombre de zona).

2. En la ventana emergente Edit Zone Name (Editar nombre de zona), ingrese el nombre de la zona y elija OK (Aceptar).

4.2 Encender/apagar luces

1. Abra la aplicación en su dispositivo.
2. En la página My Systems (Mis sistemas), seleccione su piscina.
3. Seleccione la página del equipo.
4. Encienda/apague las luces de zona tocando el interruptor a la derecha de la zona deseada.

NOTA: La posibilidad de encender/apagar las zonas de luz solo está disponible en la aplicación.

4.3 Elegir colores

1. Abra la aplicación en su dispositivo.
2. En la página My Systems (Mis sistemas), seleccione su piscina.

4.3.1 Seleccionar colores personalizados

1. Vaya a la página del equipo.
2. En dicha página, elija la zona cuyo color desee cambiar.
3. Desde esa página de zonas, seleccione Custom Color (Color personalizado).
4. Elija el color que desee de la rueda de colores.
5. Seleccione Apply (Aplicar) para aplicar el color personalizado a la zona.

4.3.2 Colores preestablecidos

1. Vaya a la página del equipo y seleccione la zona cuyo color desee cambiar.
2. Después de seleccionar la zona, elija un color de la lista de colores preestablecidos para aplicarlo a dicha zona.

4.3.3 Programas de colores preestablecidos

1. En la página del equipo, elija la zona cuyo color desee cambiar.
2. Después de seleccionar la zona, elija un programa de colores preestablecidos de la lista para aplicarlo a dicha zona.

4.4 Ajustar brillo

1. En la página del equipo, seleccione el icono del sol de la zona donde desee ajustar el brillo.
2. Mueva la barra deslizante hacia arriba o hacia abajo con el dedo y haga clic en Apply (Aplicar) para cambiar el brillo..

Section 5. Preparación para el invierno

Consulte a un profesional de piscinas local para conocer qué debe hacer con la piscina durante el invierno. NUNCA debe quitarse el agua de la piscina sin verificar los niveles freáticos.

No mantenga el nivel de agua al nivel de la luz en el invierno. Asegúrese de que el nivel del agua esté a un mínimo de 4 in (10 cm) o más por encima o por debajo de la luz según el resto de requisitos de preparación para el invierno de la piscina.

Section 6. Contenido adicional en línea

Para obtener información sobre lo siguiente, consulte el manual en línea:

- Aspectos generales del producto
- Contenido del producto
- Configuración de OneTouch
- Control de luces con Amazon Alexa
- Resolución de problemas

Una marca de Fluidra | Jandy.com | Jandy.ca
2882 Whiptail Loop # 100, Carlsbad, CA 92010, USA | 1.800.822.7933
2-3365 Mainway, Burlington, ON L7M 1A6, Canada | 1.800.822.7933

©2024 Fluidra. Todos los derechos reservados. Las marcas registradas y los nombres comerciales utilizados en el presente documento son propiedad de sus respectivos dueños.

H0667000_REVH

